

QUADRO DE COMANDO
ΠΙΝΑΚΑΣ ΧΕΙΡΙΣΜΟΥ
PANEL STEROWANIA
ЩИТ УПРАВЛЕНИЯ
ŘÍDÍČÍ JEDNOTKA
KONTROL PANELI

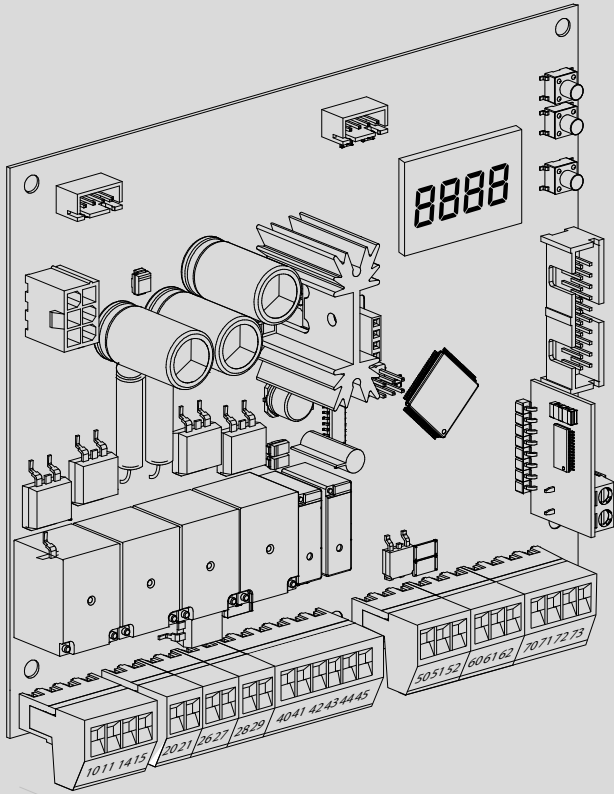

INSTRUÇÕES DE USO E DE INSTALAÇÃO
ΟΔΗΓΙΕΣ ΧΡΗΣΗΣ ΚΑΙ ΕΓΚΑΤΑΣΤΑΣΗΣ
INSTRUKCJA UŻYTKOWANIA I INSTALACJI
РУКОВОДСТВО ПО УСТАНОВКЕ И ЭКСПЛУАТАЦИИ
INÁVOD K OBSLUZE A INSTALACI
KULLANIM VE MONTAJ BİLGİLERİ

THALIA BT A80
THALIA BT A160
THALIA BT A160 120V

PT	VERSÃO TRADUZIDA
EL	ΜΕΤΑΦΡΑΣΜΕΝΗ ΕΚΔΟΣΗ
PL	WERSJA TŁUMACZONA
RU	ПЕРЕВОДНАЯ ВЕРСИЯ
CS	PŘEKLOŽENÁ VERZE
TR	ÇEVİRİLEN VERSİYON



AZIENDA CON
SISTEMA DI GESTIONE
CERTIFICATO DA DNV GL
= ISO 9001 =
= ISO 14001 =



U-Security



24 V

BFT

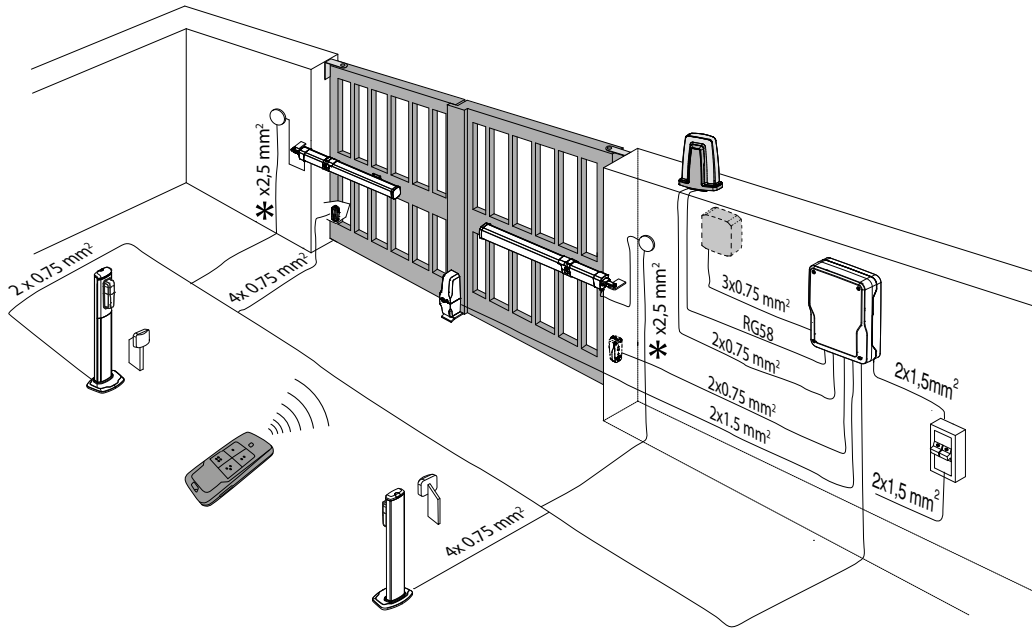

* Ver especificação motor
 βλ. προδιαγραφές μοτέρ
 Zobacz specyfikację silnika
 Смотрите спецификацию двигателя
 Motor tanımlamasına bakınız
 Motor tanımlamasına bakın

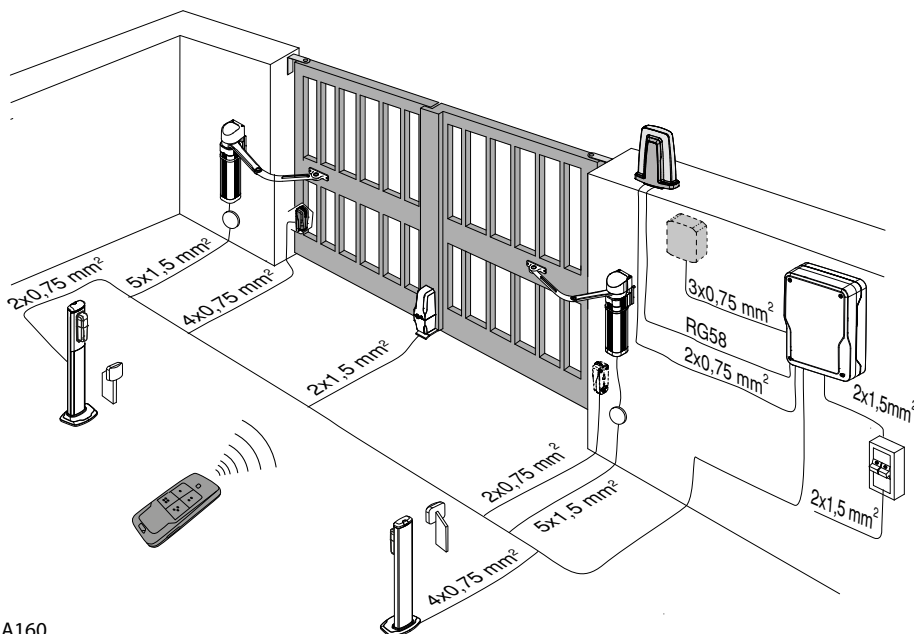
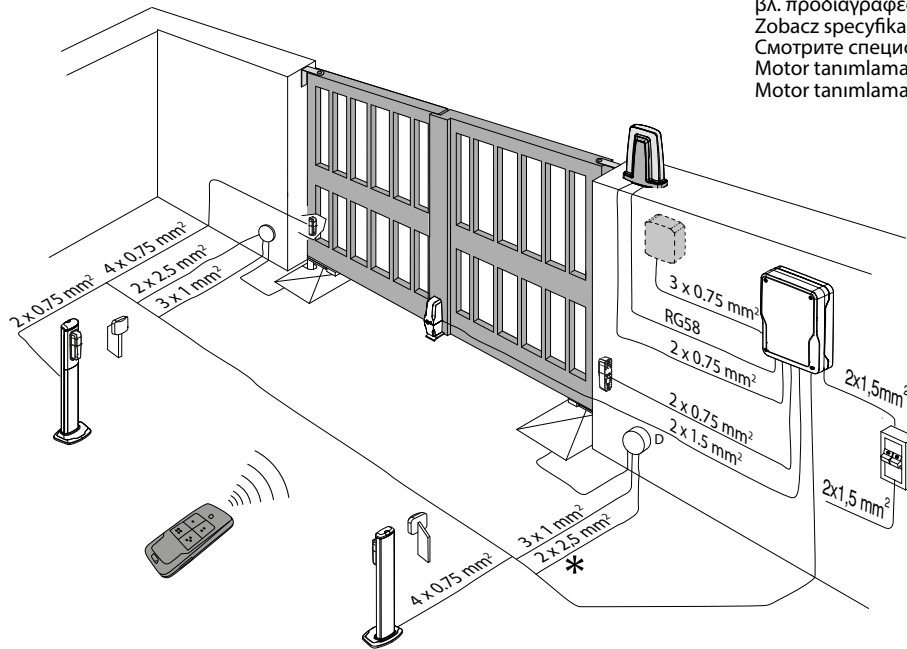

Conector de cartão opcional
Κλέμα προαιρετικής πλακέτας
Złącze karty opcjonalnej
Разъем дополнительной платы
Konektor volitelné karty
Opsiyonel kart konektörü

U-LINK 2.0 2

1

U-LINK

U-LINK 2.0

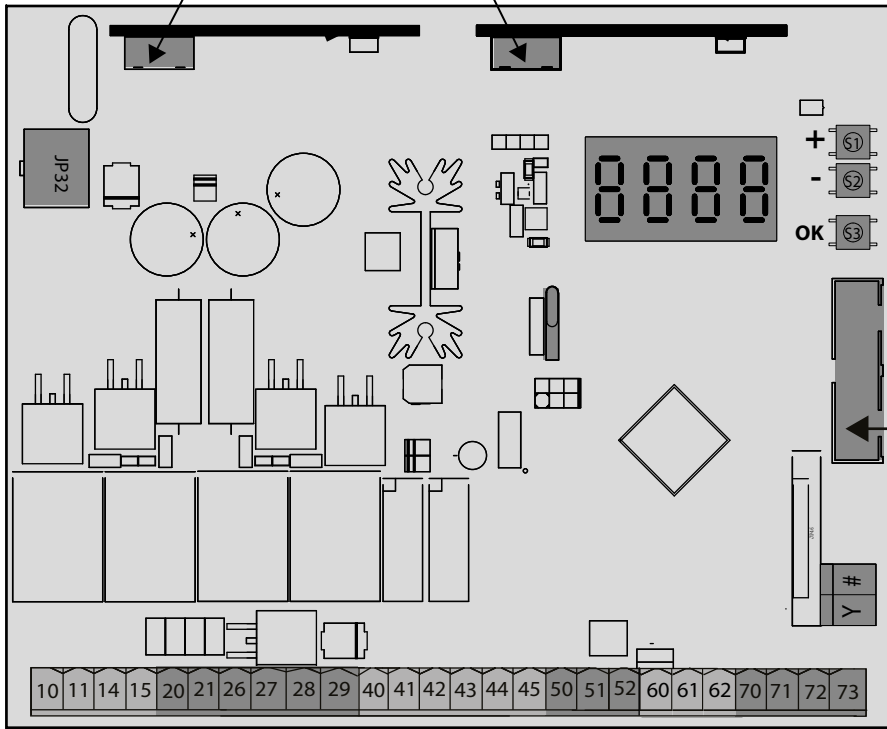
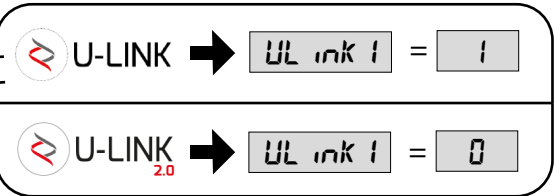

Conector de cartão de expansão
Κλέμα πλακέτας επέκτασης
Złącze płyty rozszerzeń
Разъем платы расширения
Konektor rozšiřující karty
Genişletme kartı konektörü

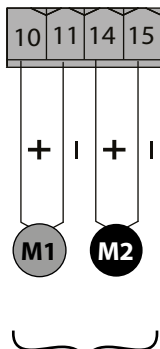
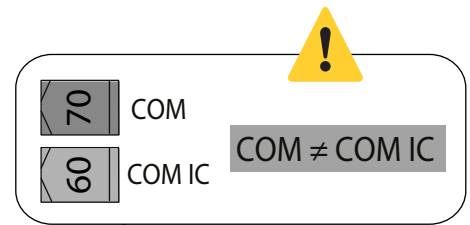

Motor
Μοτέρ
Silnik
Двигатель
Motor

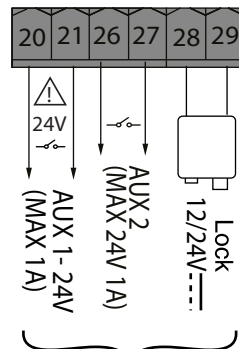

AUX

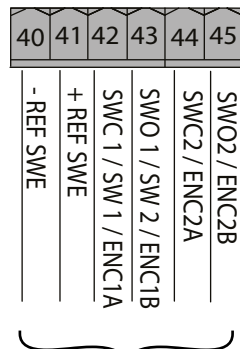

Entradas fim-de-curso/encoder
Είσοδοι θερματικών διαδρομής/encoder
Wejścia wyłącznika krańcowego/enkodera
Входы концевых выключателя/энкодера
Vstupy konc.spinačů/enkodérů
Limit sviči/enkoder girişleri



Alimentação acessórios
Τροφοδοσία εξαρτημάτων
Zasilanie obwodów dodatkowych
Питание дополнительных устройств
Napájení příslušenství
Aksesuar beslemesi

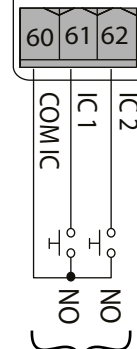

Comandos
Χειριστήρια
Przyciski sterownicze
Управления
Ovládání
Kumandalar

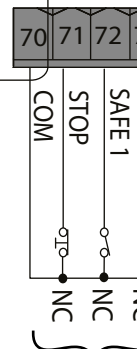

Disp. segurança
Ασφάλειες
Zabezpieczenia
Предохранительные устройства
Bezpečnostní zařízení
Güvenlik düzenleri

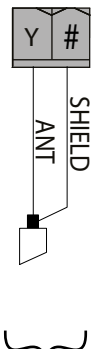

Antena
Κεραία
Antena
Антенна
Antena

EXAMPLE

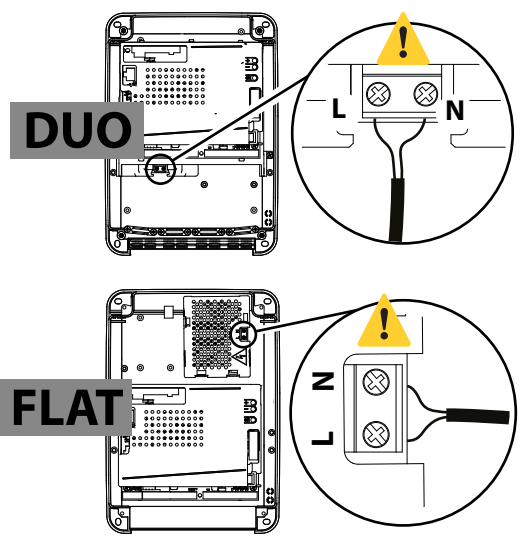
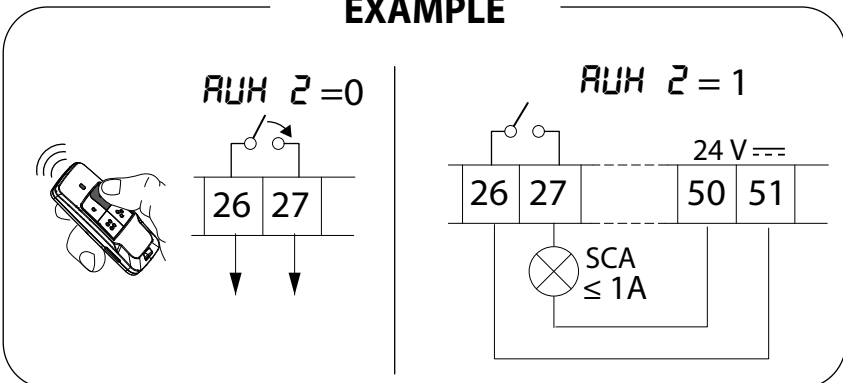

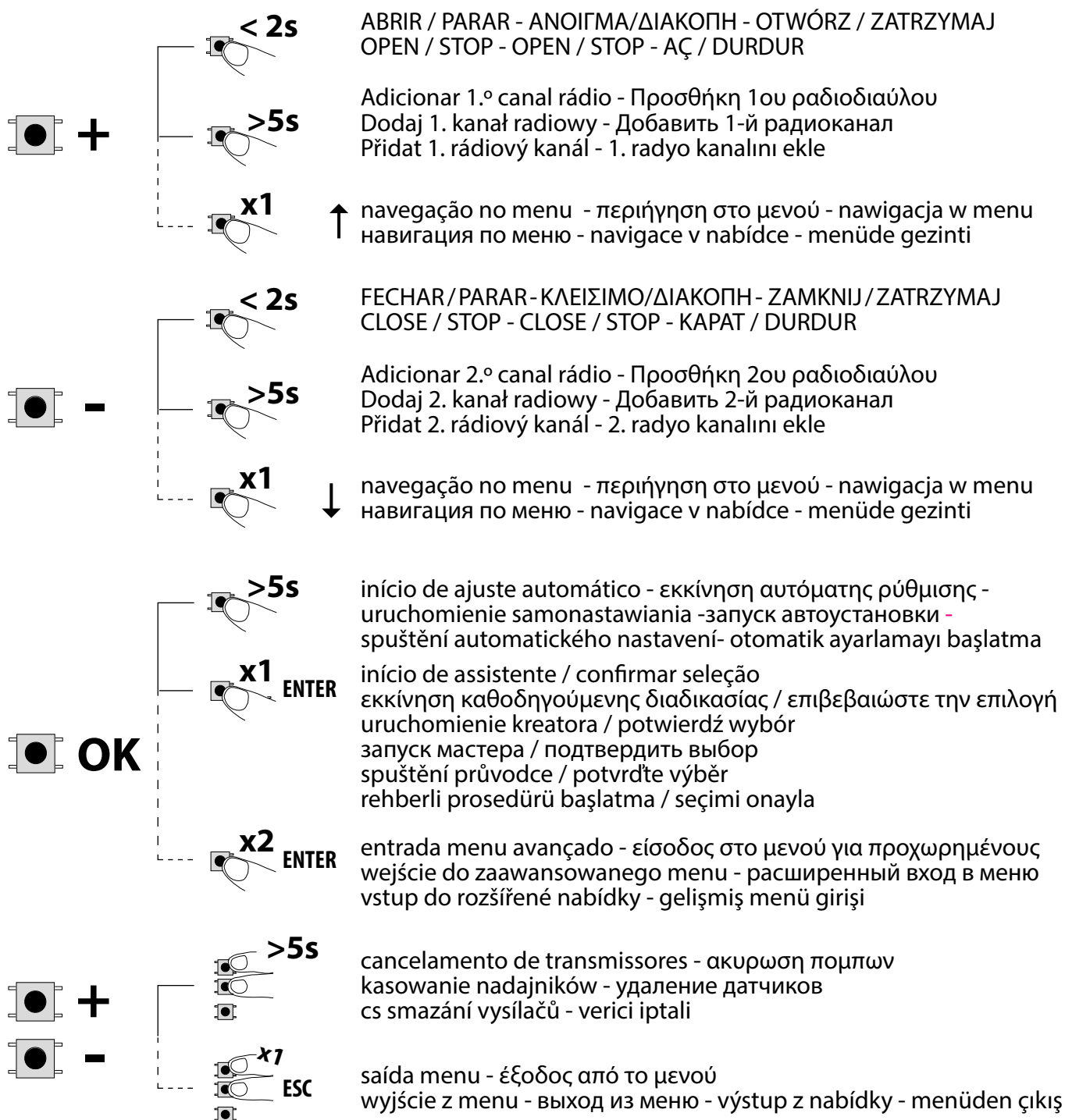
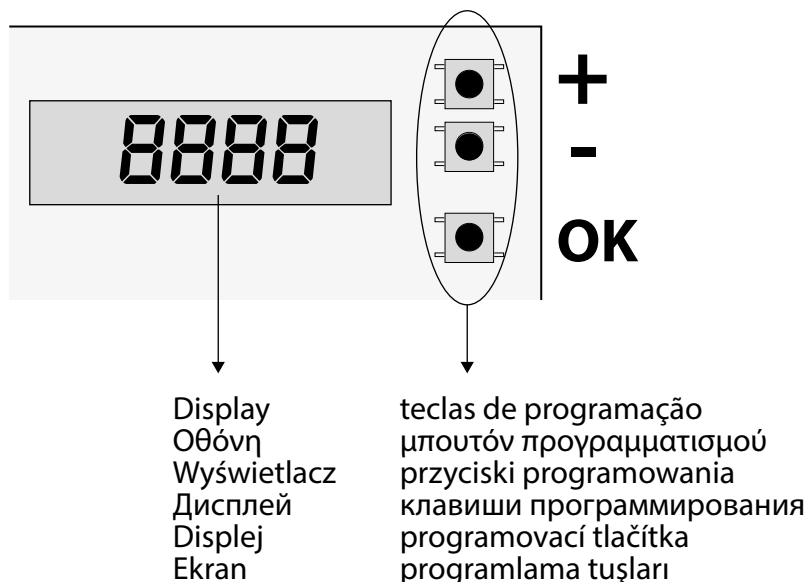
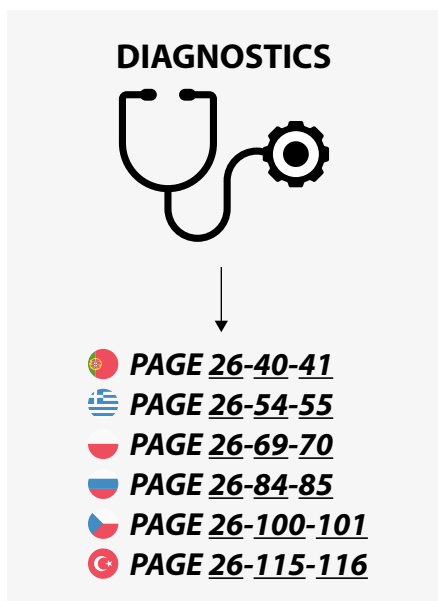

ELECTRICAL LOCK connection example

B1

Connection Example

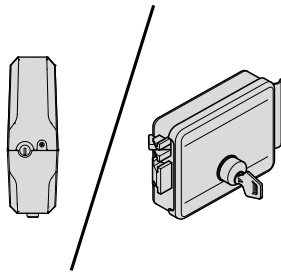

 relé, ρελέ przekaźnik, реле relé, röle	24 VDC 16A	 BUY
 fusível, ασφάλεια bezpiecznik, предохранитель pojistka, sigorta		 BUY
		 BUY
		 BUY

1 EBP BT	1 ECB	1 EBP AC
<p>24V</p> <ul style="list-style-type: none"> SErr SErrÜrE SchLoSS Lock cErrAdÜr <p>= 4</p> <p> 24 V</p>	<p>12V</p> <ul style="list-style-type: none"> SErr SErrÜrE SchLoSS Lock cErrAdÜr <p>= 0</p>	<p>24V</p> <ul style="list-style-type: none"> SErr SErrÜrE SchLoSS Lock cErrAdÜr <p>= 2</p> <p>L-N = 220-230 VAC 50/60 Hz → = T 1,6A L-N = 110-120 VAC 50/60 Hz → = T 3,15A</p>

ELECTRICAL LOCK connection example

B2

D814283 0AR01_11

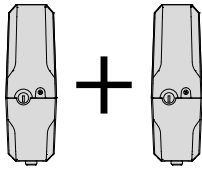

r
 relé, ρελέ
 przekaźnik, реле
 relé, rôle

24 VDC

16A

BUY

f
 fusível, ασφάλεια
 bezpiecznik, предохранитель
 pojistka, sigorta

BUY

t
 transformador
 μετασχηματιστής
 transformator
 трансформатор
 transformator
 transformator
 MIN ≥ 50W

220 / 120

24V

BUY



BUY

Bft

2 EBP BT

2 EBP AC

- SErr
 - SErrürE
 - SchLoSS
 - Lock
 - cErrAdür
- = 4

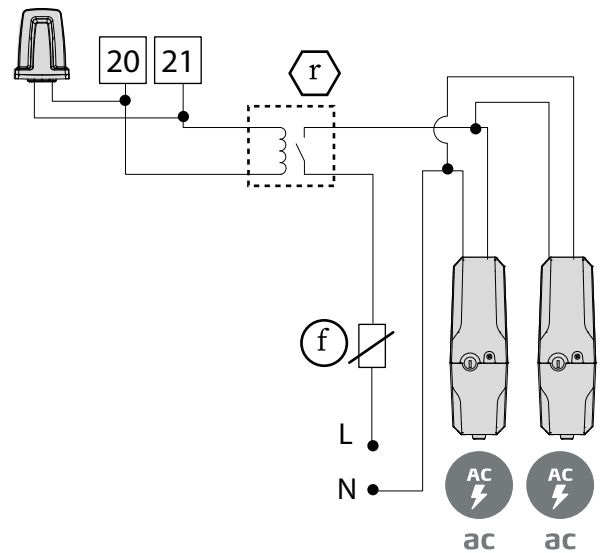
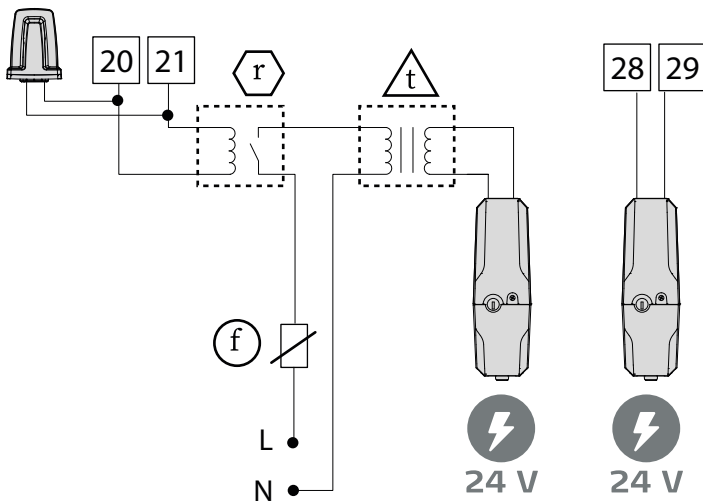

L-N = 220-230 VAC 50/60 Hz → **f** = T 1,6A
 L-N = 110-120 VAC 50/60 Hz → **f** = T 3,15A

L-N = 220-230 VAC 50/60 Hz → **f** = T 3,15A
 L-N = 110-120 VAC 50/60 Hz → **f** = T 6.3A

**PLACA DE EXPANSÃO - ΠΛΑΚΕΤΑ ΕΠΕΚΤΑΣΗΣ - KARTA ROZSZERZENIA
РАСШИРИТЕЛЬНАЯ ПЛАТА - ROZŠIŘUJÍCÍ DESKA - GENİŞLETME KARTI**

B3

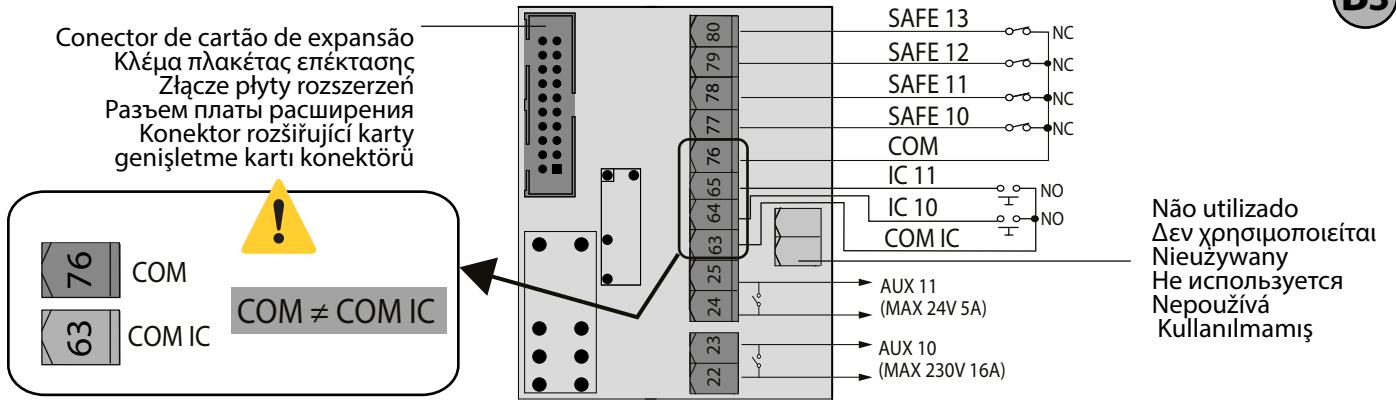

Connection Example

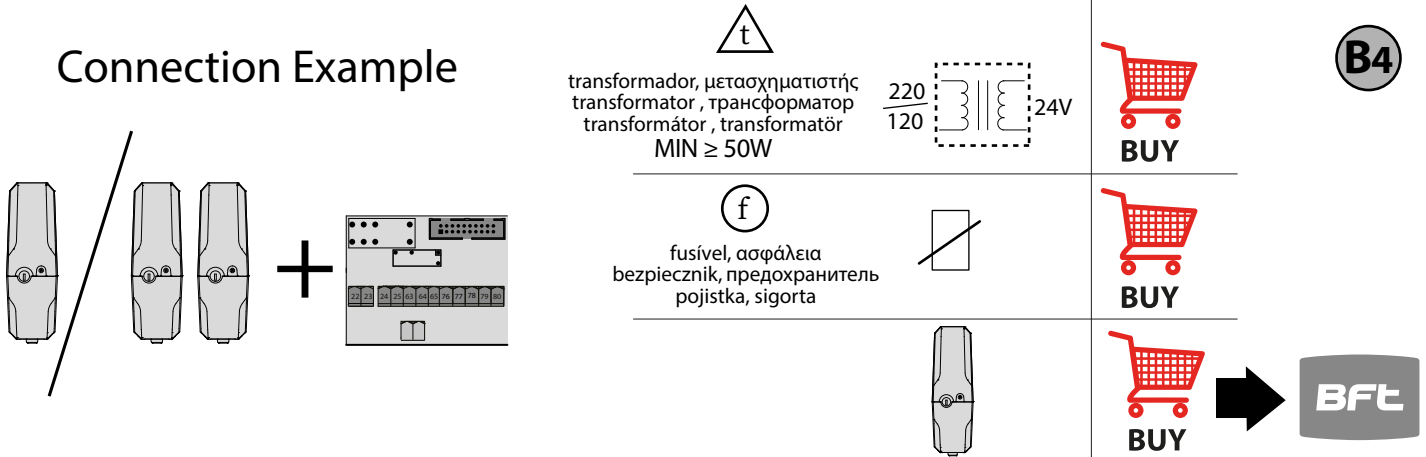

1 EBP AC

2 EBP BT

2 EBP AC

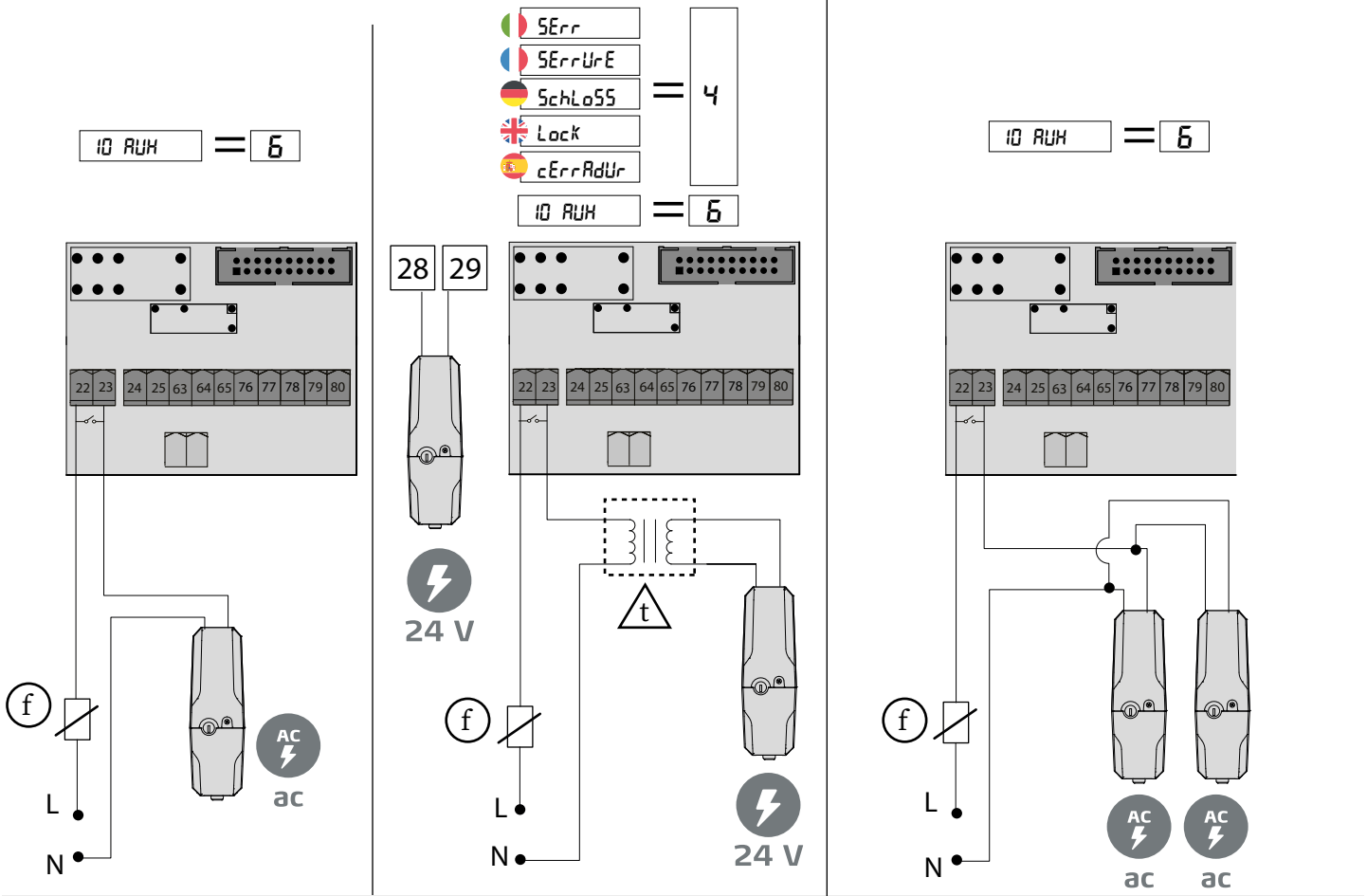

L-N = 220-230 VAC 50/60 Hz → (f) = T 1,6A
L-N = 110-120 VAC 50/60 Hz → (f) = T 3,15A

L-N = 220-230 VAC 50/60 Hz → (f) = T 3,15A
L-N = 110-120 VAC 50/60 Hz → (f) = T 6.3A

SAFE 1 / SAFE 2 Connection Example

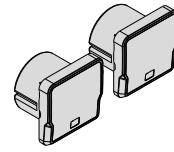
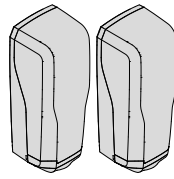
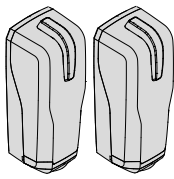
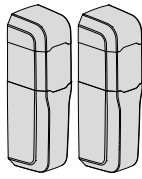

Fotocélulas não verificadas (Verifique a cada 6 meses)
 Τα φωτοκύτταρα δεν έχουν επαληθευτεί (Ελέγχετε κάθε 6 μήνες)
 Fotokomórki nieskontrolowane (kontrola co 6 miesięcy)
 Неповеренные фотоэлементы (Проверка каждые 6 месяцев)
 Neověřené fotobuňky (zkontrolujte každých 6 měsíců)
 Fotoseller kontrol edilmedi (Her 6 ayda bir kontrol)

C

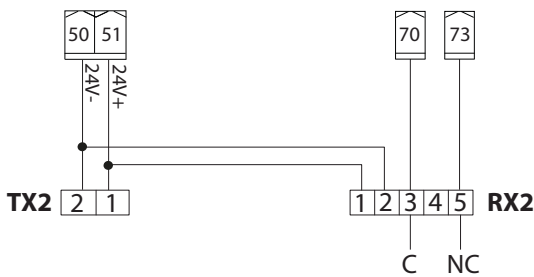
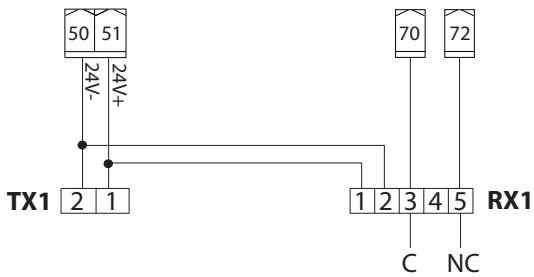

Fotocélula verificada
 Το φωτοκύτταρο έχει επαληθευτεί
 Fotokomórka skontrolowana
 Проверенный фотоэлемент
 Ověřená fotobuňka
 Fotoseller kontrol edildi

D

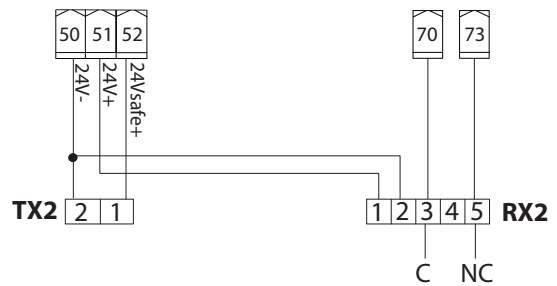
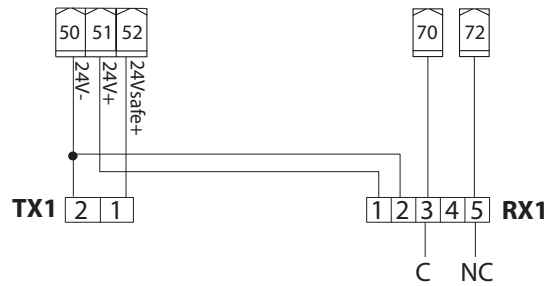

PORTUGUÊS

É NECESSÁRIO SEGUIR ESTA SEQUÊNCIA DE REGULAZÕES:

- 1 - Regulação dos fins-de-curso
- 2 - Autoset
- 3 - Programação do radiocomando
- 4 - Eventuais regulações dos parâmetros / lógicas

Depois de cada alteração da posição dos fim de curso é necessário realizar um novo autoset.

Depois de cada alteração do tipo de motor é necessário realizar um novo autoset.

Se for utilizado o menu simplificado:

- No caso de motores GIUNO ULTRA BT A 20 - GIUNO ULTRA BT A 50 - E5 BT A18 - E5 BT A12 a fase 1 (regulação de curso) está compreendida no menu simplificado.
- nos outros motores a fase 1 (regulação de curso) deve ser realizada antes de ativar o menu simplificado.

ΕΛΛΗΝΙΚΑ

ΕΙΝΑΙ ΑΠΑΡΑΙΤΗΤΗ Η ΕΚΤΕΛΕΣΗ ΤΩΝ ΠΑΡΑΚΑΤΩ ΡΥΘΜΙΣΕΩΝ:

- 1 - Ρύθμιση θερματικών διαδρομής
- 2 - Αυτορρύθμιση
- 3 - Προγραμματισμός τηλεχειριστηρίου
- 4 - Ενδεχόμενες ρυθμίσεις παραμέτρων / λειτουργιών

Μετα απο κάθε αλλαγή της θέσης των θερματικων διαδρομης, ειναι απαραίτητη η εκτέλεση ενος νεου autoset.

Μετα απο κάθε αλλαγή του τυπου μοτερ, ειναι απαραίτητη η εκτέλεση ενος νεου autoset.

Σε περιπτωση χρησης του απλοποιημενου μενου:

- για μοτερ GIUNO ULTRA BT A 20 - GIUNO ULTRA BT A 50 - E5 BT A18 - E5 BT A12 το βημα 1 (ρυθμιση θερματικων) περιλαμβανεται στο απλοποιημενο μενου.
- στα αλλα μοτερ, το βημα 1 (ρυθμιση θερματικων) πρεπει να εκτελεται πριν απο την ενεργοποιηση του απλοποιημενου μενου.

POLSKI

NALEŻY WYKONAĆ PONIŻSZE CZYNNOŚCI REGULACYJNE:

- 1 - Regulacja wyłącznika krańcowego
- 2 - Automatyczne ustawianie
- 3 - Programowanie sterowania drogą radiową
- 4 - Ewentualne regulacje parametrów/logiki

Po każdej modyfikacji położenia wyłącznika krańcowego trzeba ponownie wykonać procedurę automatycznego ustawiania (autoset).

Po każdej modyfikacji typu silnika trzeba ponownie wykonać procedurę automatycznego ustawiania (autoset).

Jeżeli używane jest menu uproszczone:

- w przypadku silników GIUNO ULTRA BT A 20 - GIUNO ULTRA BT A 50 - E5 BT A18 - E5 BT A12 faza 1 (regulacja wyłącznika krańcowego) jest dostępną w menu uproszczonym.
- w przypadku innych silników, fazę 1 (regulacja wyłącznika krańcowego) trzeba przeprowadzić przed włączeniem menu uproszczonego.

РУССКИЙ

ВО ВРЕМЯ РЕГУЛИРОВКИ СЛЕДУЕТ СОБЛЮДАТЬ СЛЕДУЮЩУЮ ПОСЛЕДОВАТЕЛЬНОСТЬ:

- 1 - Настройка концевого выключателя
- 2 - Автоматическая настройка
- 3 - Программирование радиоуправления
- 4 - Настройка рабочих параметров / логических схем

После каждого изменения позиции коневого ограничителя необходимо заново выполнить автонастройку.

После каждого изменения типа электродвигателя необходимо заново выполнить автонастройку.

При использовании упрощенного меню:

ČEŠTINA

JE NUTNÉ PROVÉST TOTO POŘADÍ SEŘÍZENÍ:

- 1 - Seřízení koncových spínačů
- 2 - Automatické seřízení
- 3 - Programování rádiového ovládání
- 4 - Případná nastavení parametrů / logiky

Po každé změně polohy koncových spínačů je nutné provést nový autoset.

Po každé změně typu motoru je nutné provést nový autoset.

Pokud se používá zjednodušené menu:

- V případě motorů GIUNO ULTRA BT A 20, GIUNO ULTRA BT A 50 - E5 BT A18 - E5 BT A12 je fáze 1 (seřízení koncových spínačů) zahrnuta do zjednodušeného menu.
- U ostatních motorů se fáze 1 (seřízení koncových spínačů) musí provést před aktivací zjednodušeného menu.

TÜRKÇE

AYARLARIN AŞAĞIDA BELİRTİLEN SIRA İLE YAPILMASI GEREKİR:

- 1 - limit şalterlerinin ayarı
- 2 - otomatik ayar
- 3 - radyo kumanda programlama
- 4 - parametrelerin / lojiklerin olası ayarları

Limit şvçerinin pozisyonunun tadil edildiği her defadan sonra yeni bir otomatik ayar uygulanması gerekir.

motor tipinin tadil edildiği her defadan sonra yeni bir otomatik ayar uygulanması gerekir.

Basitleştirilmiş bir menü kullanılması halinde:

- GIUNO ULTRA BT A 20 - GIUNO ULTRA BT A 50 - E5 BT A18 - E5 BT A12 motorları halinde, 1. aşama (limit şvç ayarı) basitleştirilmiş menüye dahildir.
- Diğer motorlarda 1. aşama (limit şvç ayarı) basitleştirilmiş menü etkinleştirilmeden önce uygulanmalıdır.

COMPATIBILIDADE DOS MOTORES ΣΥΜΒΑΤΟΤΗΤΑ ΜΟΤΕΡ KOMPATYBILNOŚĆ SILNIKÓW СОВМЕСТИМОСТЬ ДВИГАТЕЛЕЙ KOMPATIBILITA MOTORŮ MOTORLARIN UYUMLULUĞU

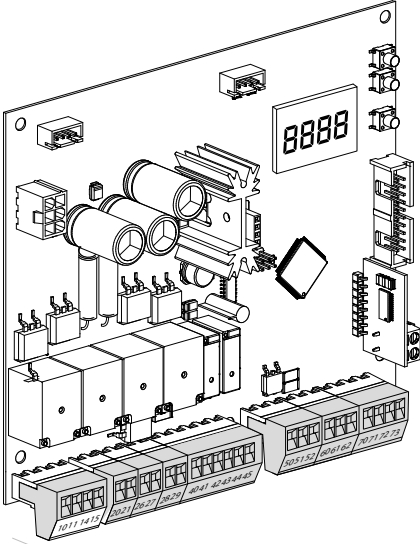
 <p>THALIA BT A80/ BT A160</p>	ELI 250 BT	✗
	LUX BT	✗
	LUX G BT	✗
	IGEA BT ↗	✓ > 01/03/2022 *
	SUB BT ↗	✓
	PHOBOS BT A 25/40 ↗	✓
	PHOBOS BT B 25/40 ↗	✓
	PHOBOS N BT ↗	✓
	KUSTOS BT A 25/40 ↗	✓
	KUSTOS BT B 25/40 ↗	✓
	GIUNO ULTRA BT A 20 ↗	✓
	GIUNO ULTRA BT A 50 ↗	✓
	VIRGO SMART BT A ↗	✓
	E5 BT A18 ↗	✓
	E5 BT A12 ↗	✓
	ELI BT A40 + FCE ↗	✓ > 01/04/2022 *
	ELI BT A40 ↗	✓ > 01/04/2022 *
	ELI BT A35 V + FCE ↗	✓ > 01/04/2022 *
ELI BT A 35 V ↗	✓ > 01/04/2022 *	
PHOBOS VELOCE BT B35 ↗	✓	

*

Motor compatível apenas se produzido após esta data

Κινητήρας συμβατός μόνο εάν έχει παραχθεί μετά από αυτήν την ημερομηνία

Silnik jest kompatybilny tylko wtedy, gdy został wyprodukowany po następującej dacie

Двигатель совместимый только если выпущен после этой даты

Motor kompatibilní pouze v případě, že byl vyroben po tomto datu

Motor yalnızca bu tarihten sonra üretilmiş ise uyumlu

IGEA BT

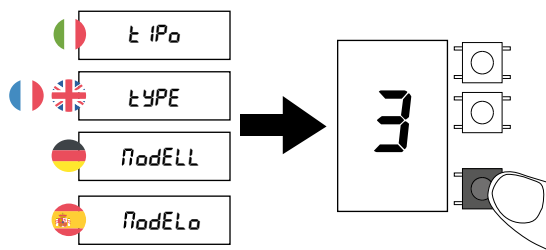
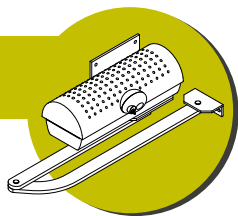

E



Válidos para motores produzidos após 01/03/2022 - Ισχύει για μοτέρ που κατασκευάστηκαν μετά τις 01/03/2022
 Dotyczy produkowanych silników > 01.03.2022 - Действительно для двигателей с датой производства > 01.03.2022
 Platí pro motory vyrobené po 01.03.2022 - Üretim tarihi > 01/03/2022 olan motorlar için geçerlidir

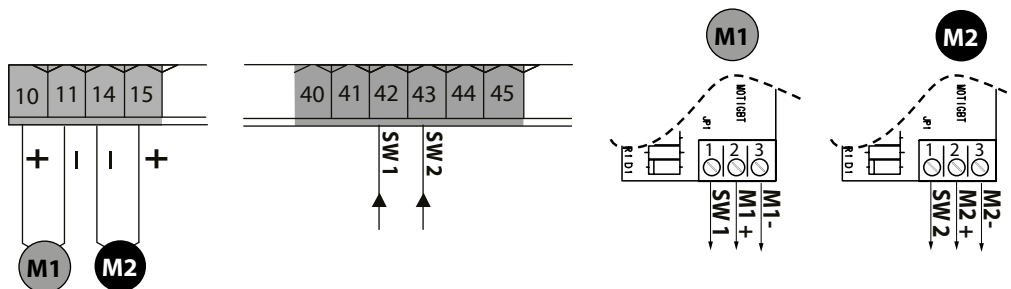

		IGEA BT
Potência máxima - Μέγιστη ισχύς - Moc maksymalna Максимальная мощность - Maximální výkon - Maksimum güç		70W
Ciclo máximo - Μέγιστος κύκλος - Cykl maksymalny Максимальный цикл - Maximální cyklus - Maksimum çevrim		ciclo continuo - συνεχής κύκλος - cykl ciągły непрерывный цикл - nepřetržitý cyklus - sürekli döngü
	THALIA BT A80 	

SUB BT

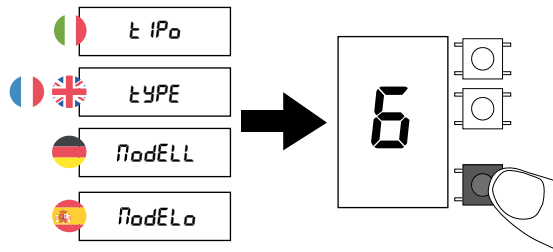
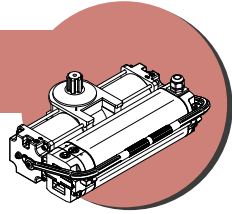

E
D814283 0A01_11

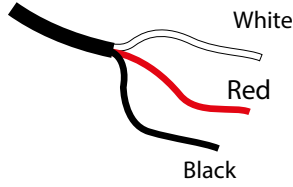
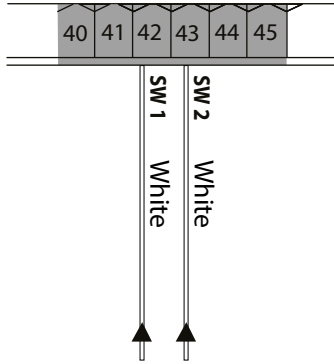
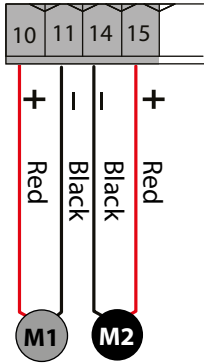

Red	Black	White
Vermelho	Preto	Branco
Κόκκινο	Μαύρο	Λευκό
Czerwony	Czarny	Biały
Красный	Черный	Белый
Červená	Černá	Bílá
Kırmızı	Siyah	Beyaz

SUB BT	
Potência máxima - Μέγιστη ισχύς - Moc maksymalna Максимальная мощность - Maximální výkon - Maksimum güç	90W
Ciclo máximo - Μέγιστος κύκλος - Cykl maksymalny Максимальный цикл - Maximální cyklus - Maksimum çevrim	40 ciclos/h - 40 κύκλοι/ώρα - 40 cykli/h 40 циклов/ч - 40 cyklů/hod - 40 devir/saat
	<p>THALIA BT A80</p>
	<p>THALIA BT A160</p>

PHOBOS BT A 25/40

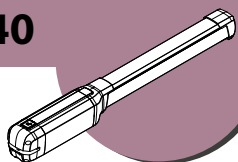

KUSTOS BT A 25/40

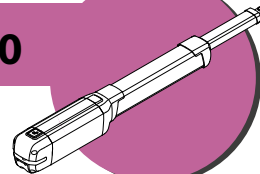

PHOBOS BT B 25/40

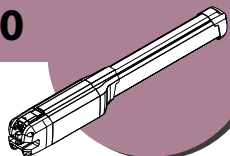

KUSTOS BT B 25/40

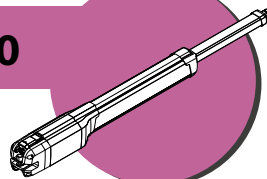

PHOBOS N BT

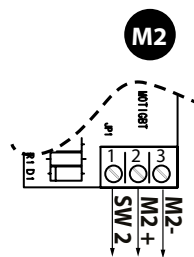
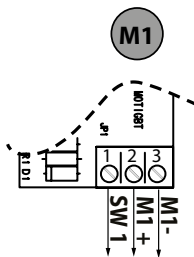
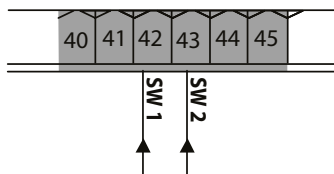
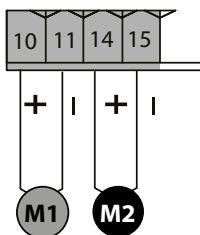
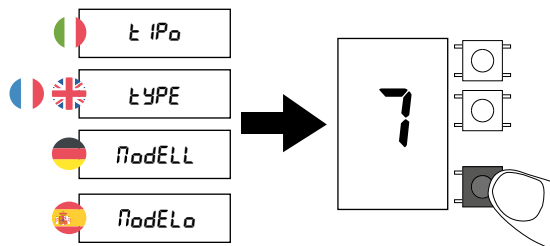
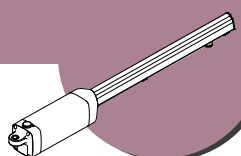

**PHOBOS N BT - PHOBOS BT A - PHOBOS BT B
KUSTOS BT A - KUSTOS BT B**

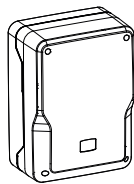
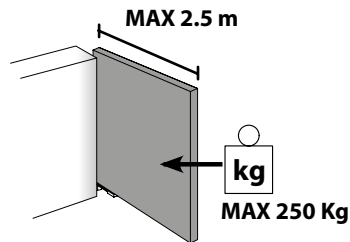
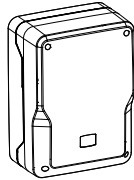
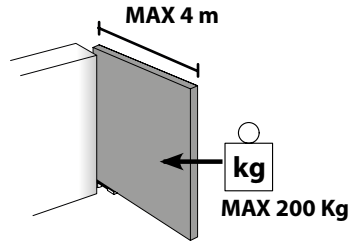
<p>Potência máxima - Μέγιστη ισχύς - Moc maksymalna Максимальная мощность - Maximální výkon - Maksimum güç</p>	<p>40W</p>
<p>Ciclo máximo - Μέγιστος κύκλος - Cykl maksymalny Максимальный цикл - Maximální cyklus - Maksimum çevrim</p>	<p>30 ciclos/h - 30 κύκλοι/ώρα - 30 cykli/h 30 циклов/ч - 30 cyklů/hod - 30 devir/saat</p>
<p>PHOBOS/KUSTOS 25</p>	<p>THALIA BT A80</p>  
<p>PHOBOS/KUSTOS 40</p>	<p>THALIA BT A80</p>  



GIUNO ULTRA

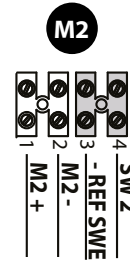
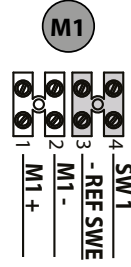
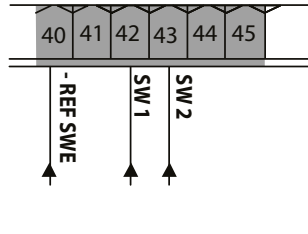
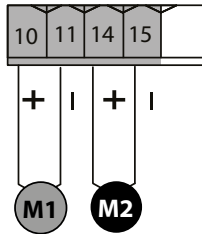
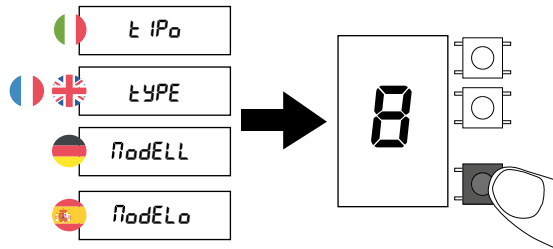
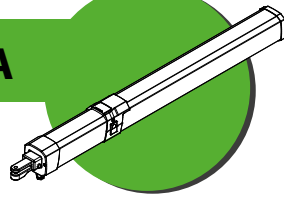

		GIUNO ULTRA BT A 20 GIUNO ULTRA BT A 50	
Potència màxima - Μέγιστη ισχύς - Moc maksymalna Максимальная мощность - Maximální výkon - Maksimum güç		90W	
Ciclo màxim - Μέγιστος κύκλος - Cykl maksymalny Максимальный цикл - Maximální cyklus - Maksimum çevrim		30 ciclos/h - 30 κύκλοι/ώρα - 30 cykli/h 30 циклов/ч - 30 cyklů/hod - 30 devir/saat	
	GIUNO ULTRA BT A 20 	THALIA BT A80 	 MAX 2 m kg MAX 150Kg
	GIUNO ULTRA BT A 50 	THALIA BT A80 	 MAX 5 m kg MAX 150 Kg
	GIUNO ULTRA BT A 20 	THALIA BT A160 	 MAX 2 m kg MAX 300 Kg
	GIUNO ULTRA BT A 50 	THALIA BT A160 	 MAX 5 m kg MAX 300 Kg

VIRGO SMART BT A SLAVE

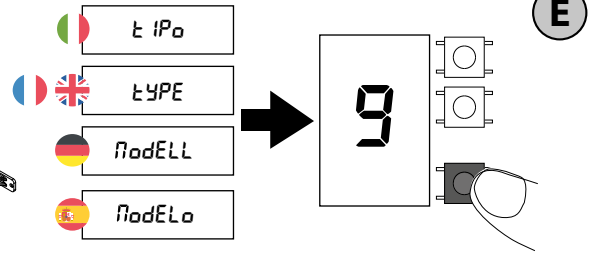
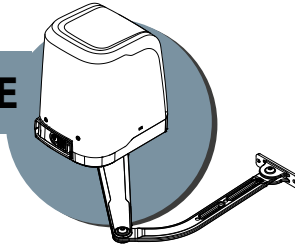

E

Red	Bleu
Vermelho	Azul
Κόκκινο	Μπλε
Czerwony	Niebieski
Красный	Синий
Červený	Modro
Kırmızı	Mavi

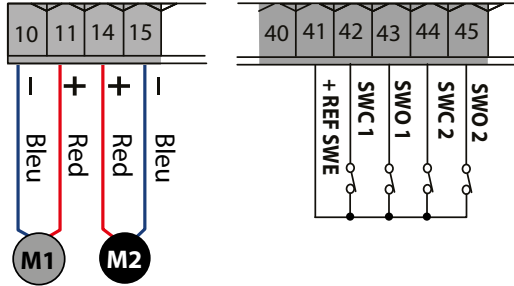

INSTALLATION ALTERNATIVE

SIMPLIFIED MENU

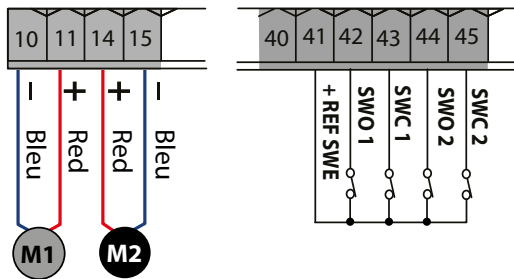
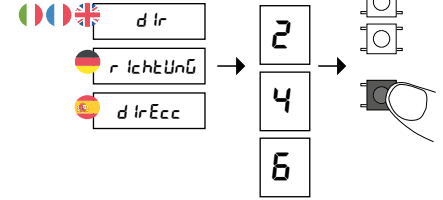

INSTALLATION ALTERNATIVE

SIMPLIFIED MENU

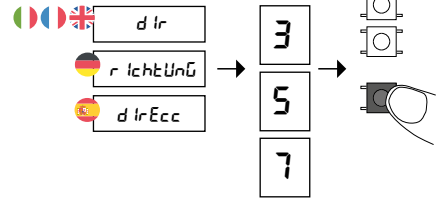

VIRGO SMART BT A SLAVE

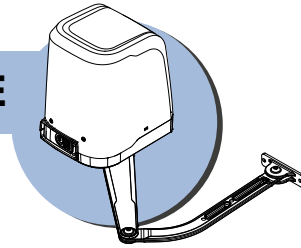

Com fim de curso de 1 fio - Με τέλος διαδρομής σε ένα σύρμα
 Z wyłącznikiem krańcowym 1-przewodowym
 С 1-проводным концевым выключателем
 Skoncovým spínačem s 1 vodičem - 1 sirali limit anahtanyla

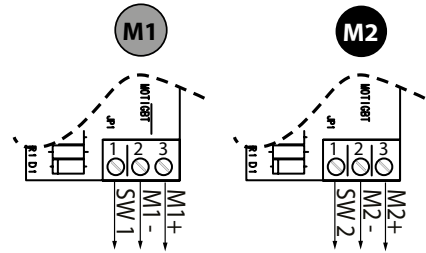
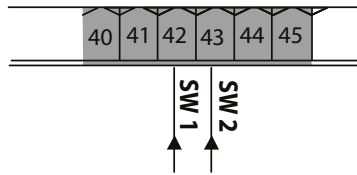
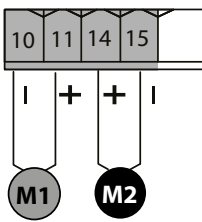
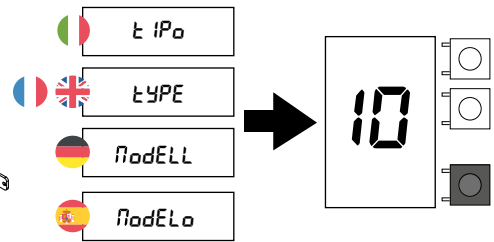

VIRGO SMART BT A

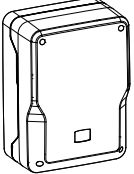
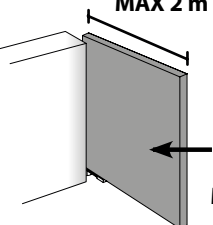
Potència màxima - Μέγιστη ισχύς - Moc maksymalna Максимальная мощность - Maximální výkon - Maksimum güç	110W
Ciclo màximo - Μέγιστος κύκλος - Cykl maksymalny Максимальный цикл - Maximální cyklus - Maksimum çevrim	30 ciclos/h - 30 κύκλοι/ώρα - 30 cykli/h 30 циклов/ч - 30 cyklů/hod - 30 devir/saat
	THALIA BT A80 
	MAX 2 m  MAX 200 Kg

E5 BT A18

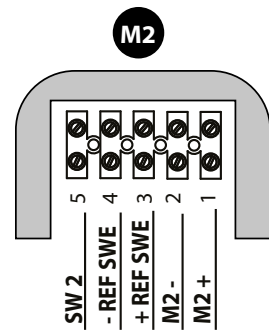
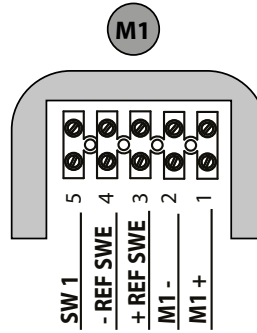
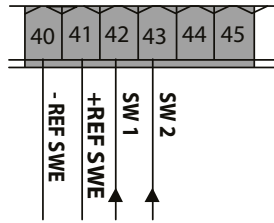
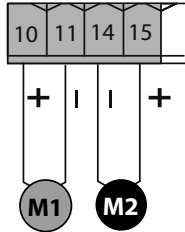
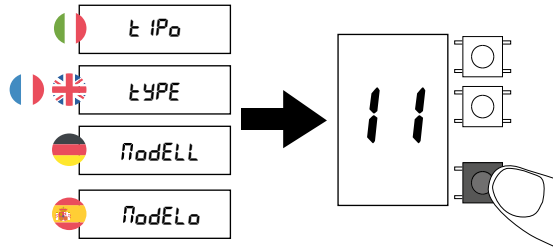
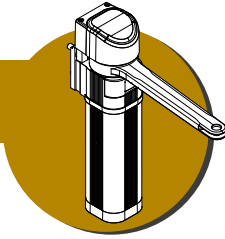

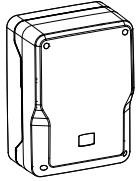
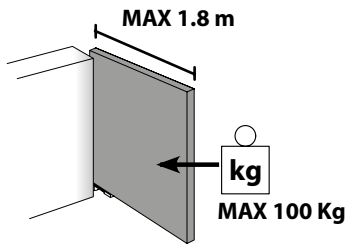
E5 BT A18	
Potência máxima - Μέγιστη ισχύς - Moc maksymalna Максимальная мощность - Maximální výkon - Maksimum güç	100W
Comprimento máximo do cabo - Μέγιστο μήκος καλωδίου Maksymalna długość przewodu - Максимальная длина кабеля Maximální délka kabelu - Maksimum kablo uzunluğu	30m
Ciclo máximo - Μέγιστος κύκλος - Cykl maksymalny Максимальный цикл - Maximální cyklus - Maksimum çevrim	20 ciclos/h - 20 κύκλοι/ώρα - 20 cykli/h 20 циклов/ч - 20 cyklů/hod - 20 devir/saat
 <p>THALIA BT A80</p>  	

E5 BT A12

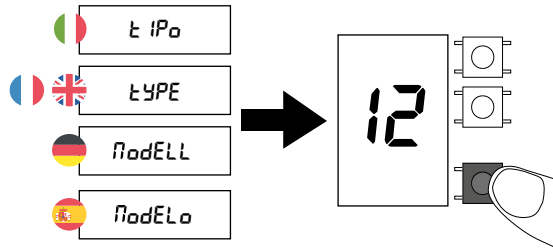
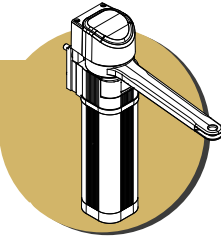

E

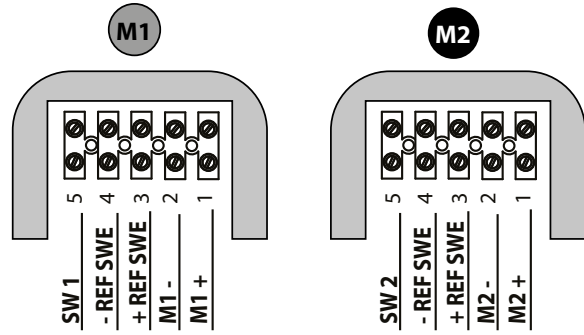
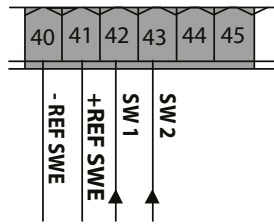
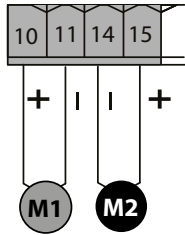

E5 BT A12	
Potência máxima - Μέγιστη ισχύς - Moc maksymalna Максимальная мощность - Maximální výkon - Maksimum güç	100W
Comprimento máximo do cabo - Μέγιστο μήκος καλωδίου Maksymalna długość przewodu - Максимальная длина кабеля Maximální délka kabelu - Maksimum kablo uzunluğu	30m
Ciclo máximo - Μέγιστος κύκλος - Cykl maksymalny Максимальный цикл - Maximální cyklus - Maksimum çevrim	100 ciclos/h - 100 κύκλοι/ώρα - 100 cykli/h 100 циклов/ч - 100 cyklü/hod - 100 devir/saat

THALIA BT A80

MAX 1.2 m

kg
MAX 90 Kg

Nos portões pedonais, regule a velocidade de modo a limitar a energia da folha a um valor máximo de 1,69 Joules (conforme previsto pela norma EN16005).
Utilize a tabela para determinar os tempos mínimos de fecho entre 90° e 10°.

ΣΤΙΣ πύλες πεζών ρυθμίστε την ταχύτητα έτσι ώστε να περιορίζεται η ενέργεια του φύλλου σε μέγιστη τιμή 1,69 Joules (όπως προβλέπεται από το EN16005). Χρησιμοποιήστε τον πίνακα για να καθορίσετε τους ελάχιστους χρόνους κλεισίματος μεταξύ 90° και 10°.

W bramkach dla pieszych należy wyregulować prędkość w taki sposób, aby ograniczyć energię skrzydła do wartości maksymalnej 1,69 dżula (zgodnie z normą EN16005).
Skorzystaj z tabeli, aby określić minimalne czasy zamykania między 90° a 10°.

В калитках отрегулируйте скорость таким образом, чтобы ограничить величину энергии створки до максимального значения 1,69 Джоуль (как предусмотрено требованиями стандарта EN16005). Используйте таблицу для определения минимального времени закрывания между углами 90° и 10°.

U bran pro pěší seřídte rychlost tak, aby energie křídla byla omezena pod max. hodnotu 1,69 J (podle ustanovení normy EN 16005).
Tabulku použijte ke stanovení minimálních časů zavírání z 90° na 10°.

Yaya kapilarında hızı, kapı kanadının enerjisini maksimum 1.69 jul (en16005'dan öngörülüdür) şekilde) değerinе sinirlayacak şekilde ayarlayın. 90° e 10° arasında minimum kapanma sürelerini belirlemek için tabloyu kullanın.

IMPORTANTE: o funcionamento de baixa energia não é considerado uma medida de proteção adequada se a folha for utilizada por idosos, enfermos, pessoas com deficiência. Neste caso, forneça medidas de segurança adicionais, de acordo com as indicações da legislação em vigor e sua avaliação de risco local.

ΣΗΜΑΝΤΙΚΟ: η λειτουργία χαμηλής ενέργειας δεν θεωρείται μια διάσταση επαρκούς προστασίας εάν το φύλλο χρησιμοποιείται από ηλικιωμένους, αρρώστους, ΑΜΕΑ. Σε αυτή την περίπτωση, παρέχετε πρόσθετα μέτρα ασφαλείας, σύμφωνα με τις διατάξεις της ισχύουσας νομοθεσίας και την επίσημη αξιολόγηση κινδύνου.

WAŻNE: działanie przy niskiej energii nie jest uznawane za odpowiedni środek zabezpieczający, jeśli skrzydło jest użytkowane przez osoby starsze, chore, niepełnosprawne. W takim przypadku zastosować dodatkowe środki bezpieczeństwa, zgodnie z zaleceniami obowiązujących przepisów oraz zgodnie z miejscową oceną ryzyka.

ВАЖНО: функционирование с низким энергопотреблением не считается соответствующей защитной мерой, если дверь используется стариками, больными, инвалидами. В данном случае необходимо обеспечить дополнительные меры безопасности, в соответствии с положениями действующего законодательства и вашей оценкой существующего на месте риска.

DŮLEŽITÉ: Slaboproudý systém není považován za dostatečné ochranné opatření v případě, že je křídlo používáno staršími, nemocnými či postiženými osobami. V tomto případě přijměte dodatečná bezpečnostní opatření v souladu s ustanoveními platných právních předpisů a místním posouzením rizika.

ÖNEMLİ: Düşük enerjide çalışma, kapının yaşlılar, özürlüler, hareket kabiliyeti kısıtlı kişiler tarafından kullanılması halinde uygun bir koruma önlemi olarak düşünülemez. Bu durumda, yürürlükteki mevzuat hükümlerine ve kendü yerel saha risk değerlendirmenize göre ilave güvenlik tedbirleri alınız.

Tabela dos tempos mínimos de manobra da folha Πίνακας ελάχιστων χρόνων ελιγμού του φύλλου Tabela minimalnych czasów manewru skrzydła Таблица минимального времени движений створки Tabulka minimálních časů manévru křídla Καρί καναδι minimum manevra süreleri tablosu					
Largura da folha (mm) Πλάτος φύλλου (mm) Szerokość skrzydła (mm) Ширина створки (мм) Šířka křídla (mm) Καρί καναδι genişliği (mm)	Peso da folha (kg) / Βάρος φύλλου (kg) / Masa skrzydła (kg) Βес створки (кг) / Ημωτοσή κρίδλα (kg) / Καρί καναδι αğırlığı (kg)				
	50	60	70	80	90
750 mm	3,0 s	3,0 s	3,0 s	3,0 s	3,5 s
850 mm	3,0 s	3,0 s	3,5 s	3,5 s	4,0 s
1000 mm	3,5 s	3,5 s	4,0 s	4,0 s	4,5 s
1200 mm	4,0 s	4,5 s	4,5 s	5,0 s	5,5 s

ELI BT A40 + FCE

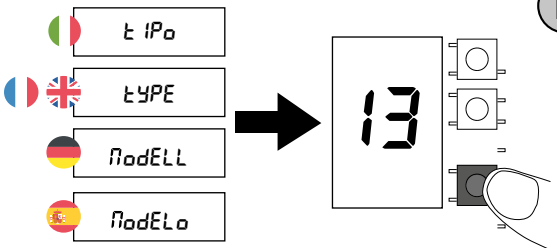
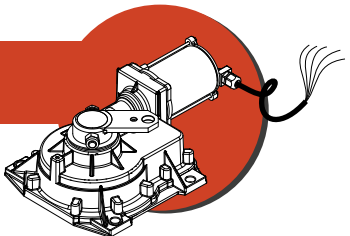

Somente com kit de fim de curso
Μόνο με kit τέλους διαδρομής
Tylko z zestawem wyłącznika krańcowego
Только с комплектом концевого выключателя
Pouze se sadou koncových spínačů
Yalnızca limit anahtarları kitiyle



Válidos para motores produzidos após 01/04/2022 - Ισχύει για μοτέρ που κατασκευάστηκαν μετά τις 01/04/2022
Dotyczy produkowanych silników > 01.04.2022 - Действительно для двигателей с датой производства > 01.04.2022
Platí pro motory vyrobené po 01.04.2022 - Üretim tarihi > 01/04/2022 olan motorlar için geçerlidir

Red	Bleu
Vermelho	Azul
Κόκκινο	Μπλε
Czerwony	Niebieski
Красный	Синий
Červený	Modro
Kırmızı	Mavi

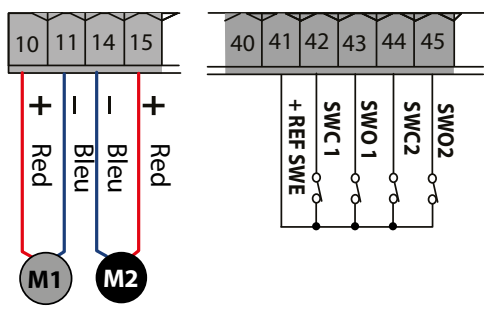

INSTALLATION ALTERNATIVE SIMPLIFIED MENU

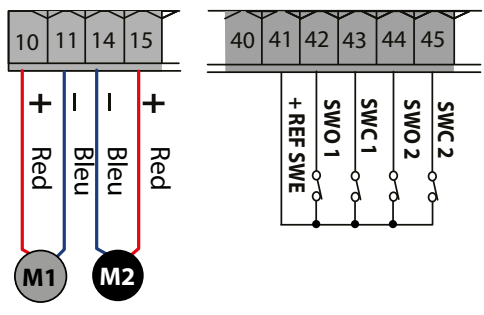
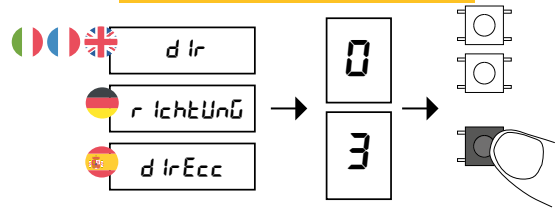

INSTALLATION ALTERNATIVE SIMPLIFIED MENU

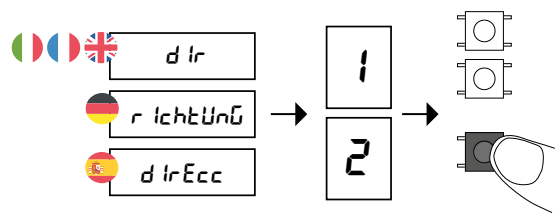

ELI BT A40 + FCE

Potência máxima - Μέγιστη ισχύς - Мощность максимальная
Μαξимальная мощность - Maximální výkon - Maksimum güç **180W**

Ciclo máximo - Μέγιστος κύκλος - Cykl maksymalny
Μαξимальный цикл - Maximální cyklus - Maksimum çevrim
ciclo continuo - συνεχής κύκλος - cykl ciągły
непрерывный цикл - nepřetržitý cyklus - sürekli döngü



THALIA BT A80

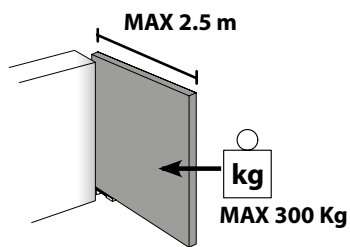
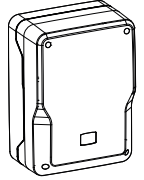

THALIA BT A160

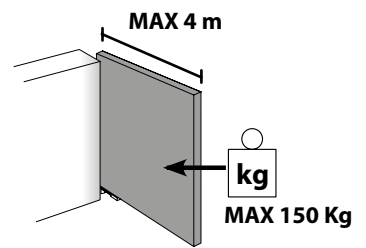
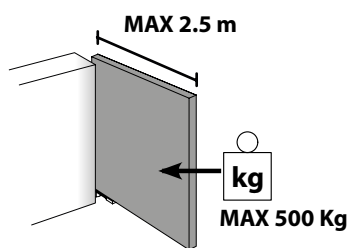
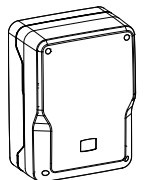

ELI BT A40

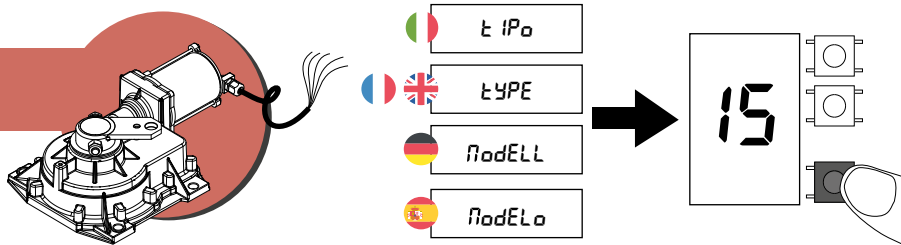

E



Válidos para motores produzidos após 01/04/2022 - Ισχύει για μοτέρ που κατασκευάστηκαν μετά τις 01/04/2022
 Dotyczy produkowanych silników > 01.04.2022 - Действительно для двигателей с датой производства > 01.04.2022
 Platí pro motory vyrobené po 01.04.2022 - Üretim tarihi > 01/04/2022 olan motorlar için geçerlidir

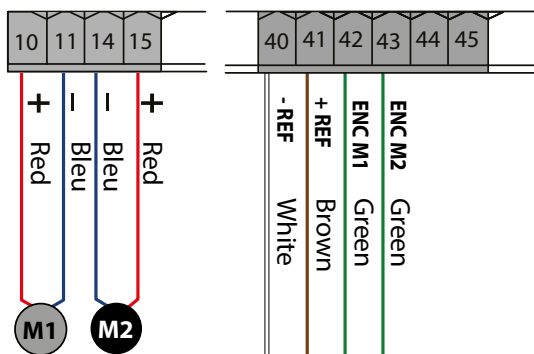

Red	Bleu	White	Brown	Green
Vermelho	Azul	Branco	Castanho	Verde
Κόκκινο	Μπλε	Λευκό	Καφέ	Πράσινη
Czerwony	Niebieski	Biały	Brazowy	Green
Красный	Синий	Белый	Коричневый	Зеленый
Červený	Modro	Bílá	Hnědý	Zelená
Kırmızı	Mavi	Beyaz	Kahverengi	Yeşil

		ELI BT A40	
Potência máxima - Μέγιστη ισχύς - Moc maksymalna Максимальная мощность - Maximální výkon - Maksimum güç		180W	
Ciclo máximo - Μέγιστος κύκλος - Cykl maksymalny Максимальный цикл - Maximální cyklus - Maksimum çevrim		ciclo continuo - συνεχής κύκλος - cykl ciągły непрерывный цикл - nepřetržitý cyklus - sürekli döngü	
	THALIA BT A80 	MAX 2.5 m MAX 300 Kg	
	THALIA BT A160 	MAX 2.5 m MAX 500 Kg	MAX 4 m MAX 150 Kg

ELI BT A35 V + FCE

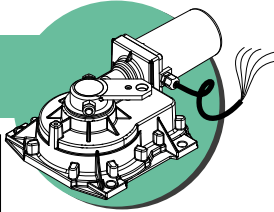

Somente com kit de fim de curso
Μόνο με κιτ τέλους διαδρομής
Tylko z zestawem wyłącznika krańcowego
Только с комплектом концевого выключателя
Pouze se sadou koncových spínačů
Yalnızca limit anahtarları kitiyle



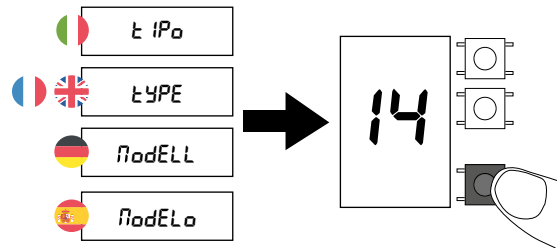

BUY

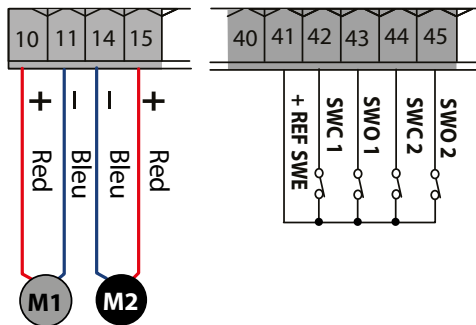

Válidos para motores produzidos após 01/04/2022 - Ισχύει για μοτέρ που κατασκευάστηκαν μετά τις 01/04/2022
Dotyczy produkowanych silników > 01.04.2022 - Действительно для двигателей с датой производства > 01.04.2022
Plati pro motory vyrobené po 01.04.2022 - Üretim tarihi > 01/04/2022 olan motorlar için geçerlidir

Red	Bleu
Vermelho	Azul
Κόκκινο	Μπλε
Czerwony	Niebieski
Красный	Синий
Červený	Modro
Kırmızı	Mavi



INSTALLATION ALTERNATIVE

SIMPLIFIED MENU

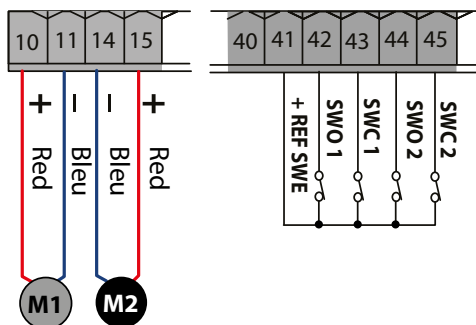
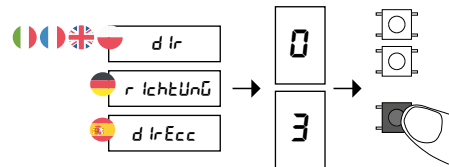

INSTALLATION ALTERNATIVE

SIMPLIFIED MENU

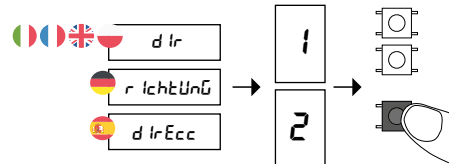

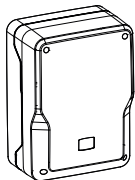
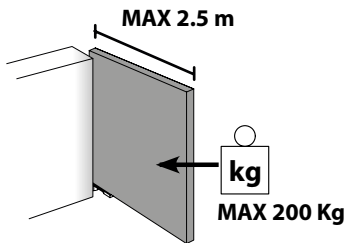
ELI BT A35 V + FCE	
Potência máxíma - Μέγιστη ισχύς - Moc maksymalna Максимальная мощность - Maximální výkon - Maksimum güç	100W
Ciclo máxímo - Μέγιστος κύκλος - Cykl maksymalny Максимальный цикл - Maximální cyklus - Maksimum çevrim	50 ciclos/h - 50 κύκλοι/ώρα - 50 cykli/h 50 циклов/ч - 50 cyklů/hod - 50 devir/saat
<div style="display: flex; align-items: center;">  <div style="margin-left: 20px;"> <h3>THALIA BT A80</h3>  <div style="display: flex; align-items: center; margin-top: 10px;">  </div> </div> </div>	

ELI BT A35 V

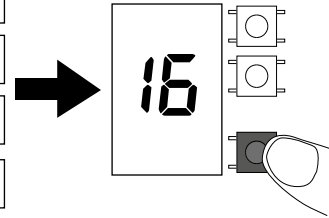
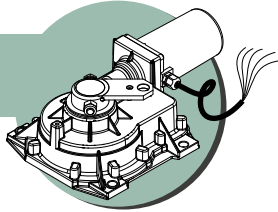

Válidos para motores produzidos após 01/04/2022 - Ισχύει για μοτέρ που κατασκευάστηκαν μετά τις 01/04/2022
 Dotyczy produkowanych silników > 01.04.2022 - Действительно для двигателей с датой производства > 01.04.2022
 Platí pro motory vyrobené po 01.04.2022 - Üretim tarihi > 01/04/2022 olan motorlar için geçerlidir

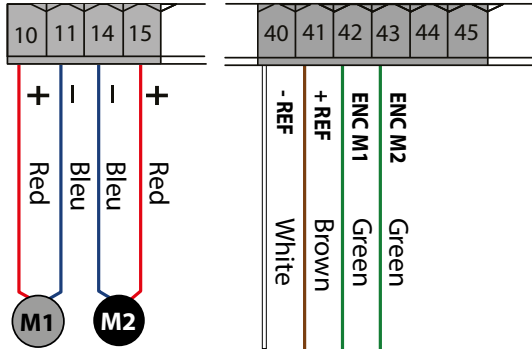

Red	Bleu	White	Brown	Green
Vermelho	Azul	Branco	Castanho	Verde
Κόκκινο	Μπλε	Λευκό	Καφέ	Πράσινη
Czerwony	Niebieski	Biały	Brazowy	Green
Красный	Синий	Белый	Коричневый	Зеленый
Červený	Modro	Bílá	Hnědý	Zelená
Kırmızı	Mavi	Beyaz	Kahverengi	Yeşil

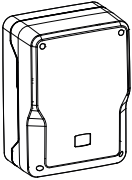
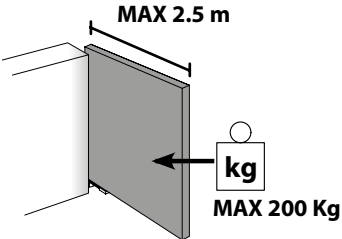
ELI BT A35 V	
Potência máxima - Μέγιστη ισχύς - Moc maksymalna Максимальная мощность - Maximální výkon - Maksimum güç	100W
Ciclo máximo - Μέγιστος κύκλος - Cykl maksymalny Максимальный цикл - Maximální cyklus - Maksimum çevrim	50 ciclos/h - 50 κύκλοι/ώρα - 50 cykli/h 50 циклов/ч - 50 cyklů/hod - 50 devir/saat
	<p>THALIA BT A80</p>  

PHOBOS VELOCE BT B35

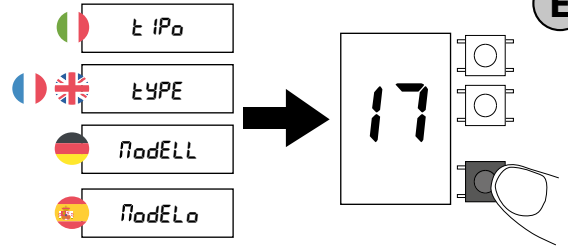
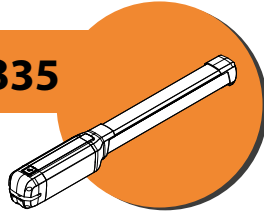

E

D814283 0A801_11

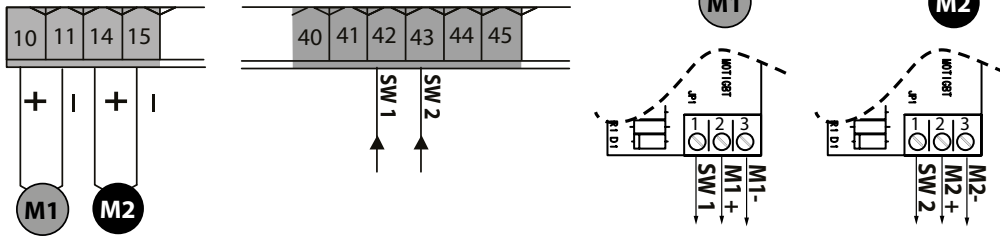

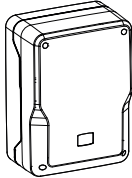
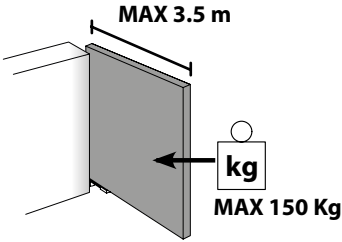
PHOBOS VELOCE BT B35	
Potència màxima - Μέγιστη ισχύς - Moc maksymalna Максимальная мощность - Maximální výkon - Maksimum güç	60W
Ciclo massimo - Maximum cycle - Cycle maximum Max. Zyklus - Ciclo máximo - Maximale cyclus	25 cicli/h - 25 cycles/h - 25 cycles/h 25 Zyklen/Std - 25 ciclos/h - 25 cycli/u
	<p>THALIA BT A80</p> 
	

ALTERNATIVAS DE INSTALAÇÃO - ΕΝΑΛΛΑΚΤΙΚΕΣ ΕΓΚΑΤΑΣΤΑΣΗΣ
 ALTERNATYWNE SPOSOBY MONTAŻU - УСТАНОВОЧНЫЕ АЛЬТЕРНАТИВЫ
 ALTERNATYVY INSTALACE - KURULUM ALTERNATİFLERİ

MENU PROGRAMAÇÃO INSTALAÇÃO - ΜΕΝΟΥ ΡΥΘΜΙΣΗΣ ΕΓΚΑΤΑΣΤΑΣΗΣ - MENU USTAWIEŃ INSTALACJI
 МЕНЮ УСТАНОВКИ ОБОРУДОВАНИЯ - MENU PRO NASTAVENÍ ZAŘÍZENÍ - TESİSİ AYARLAMA MENÜSÜ

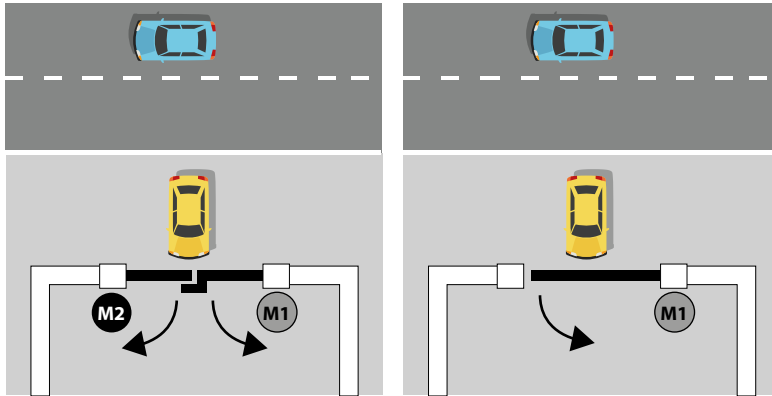

E0

SIMPLIFIED MENU

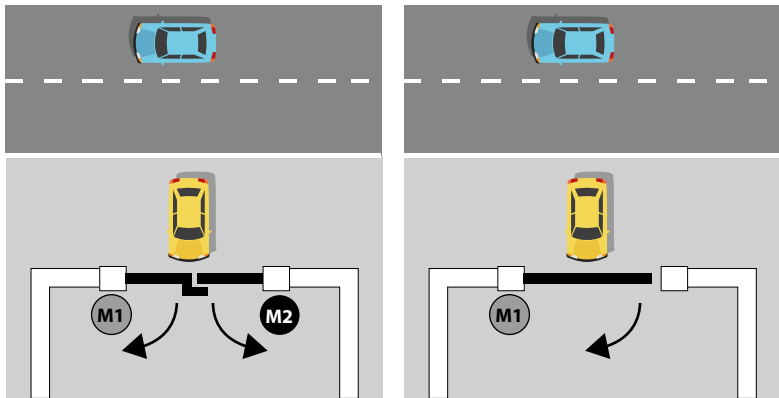
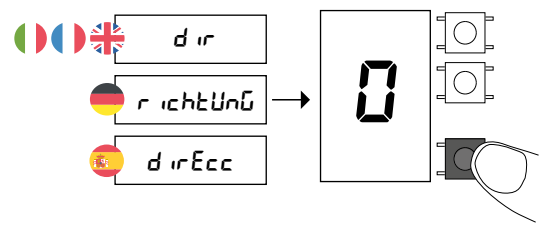

E1

SIMPLIFIED MENU

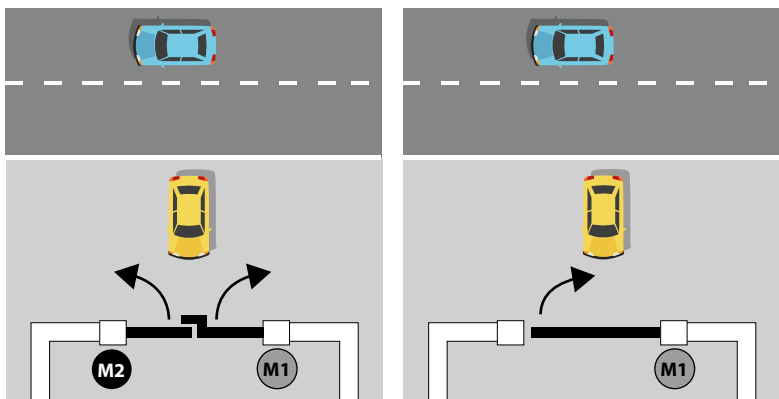
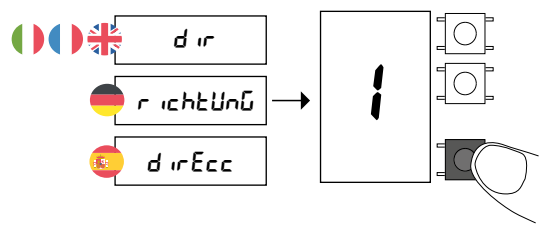

E2

SIMPLIFIED MENU

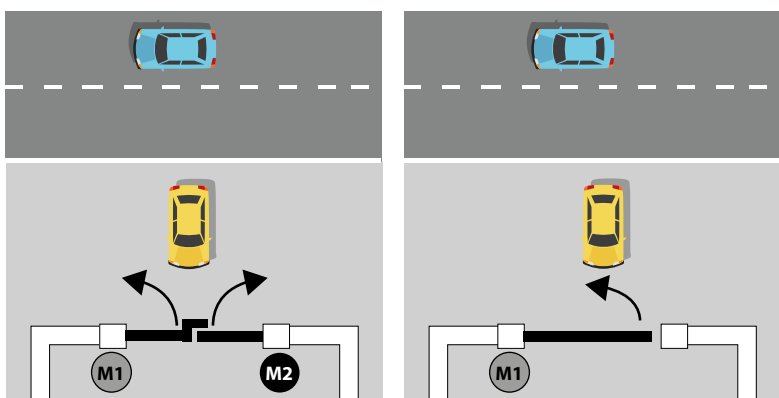
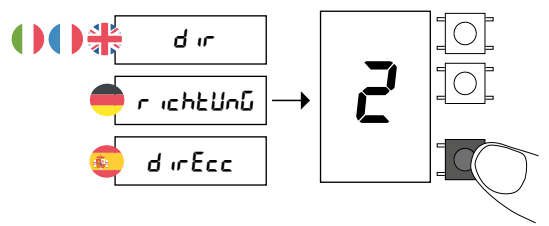

E3

SIMPLIFIED MENU

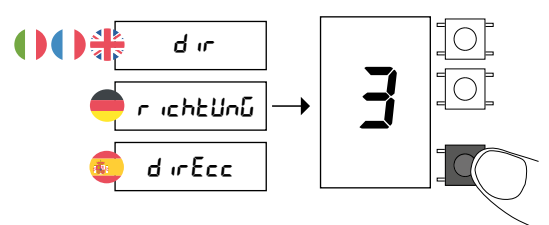

APENAS MOTORES COM PAINEL INTEGRADO - MONO MOTER ME ENΣMATΩΜENO ΠΙΝΑΚΑ
 TYLKO SILNIKI Z WBUDOWANĄ CENTRALĄ - ТОЛЬКО ДВИГАТЕЛИ С ВСТРОЕННЫМ ПУЛЬТОМ
 POUZE MOTORY S INTEGROVANÝM PANELEM - SADECE ENTEGRE PANELLİ MOTORLAR

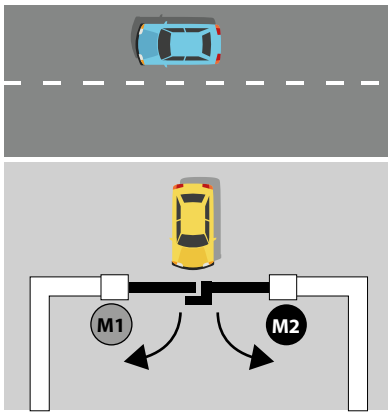

E4

SIMPLIFIED MENU

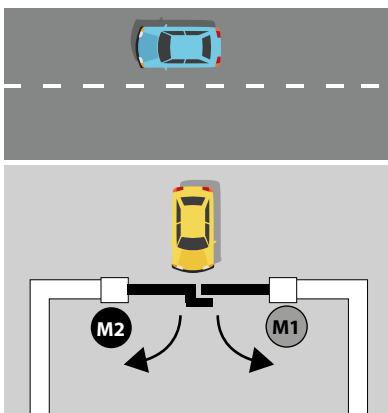
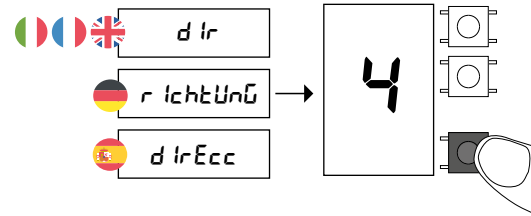

E5

SIMPLIFIED MENU

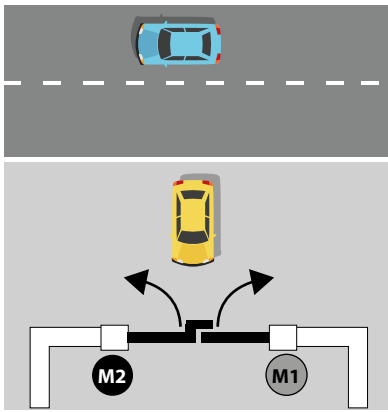
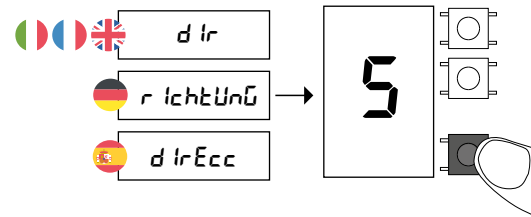

E6

SIMPLIFIED MENU

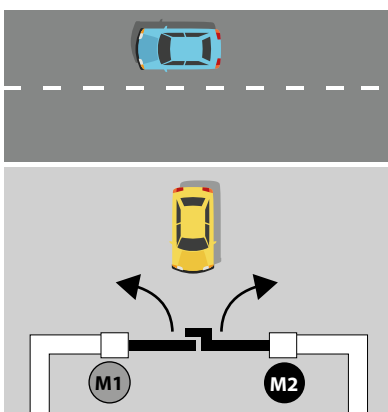
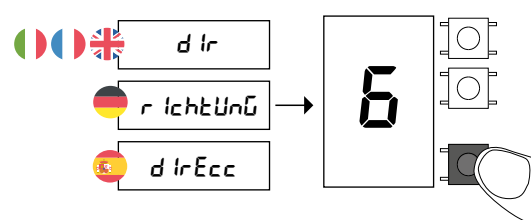

E7

SIMPLIFIED MENU

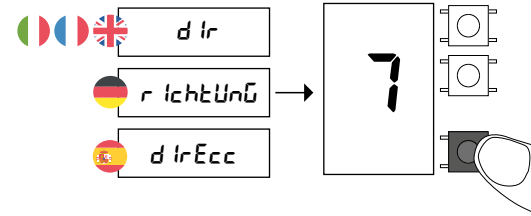

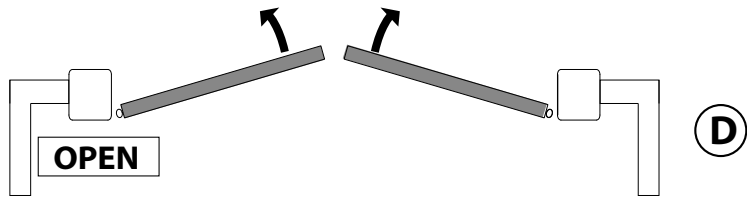
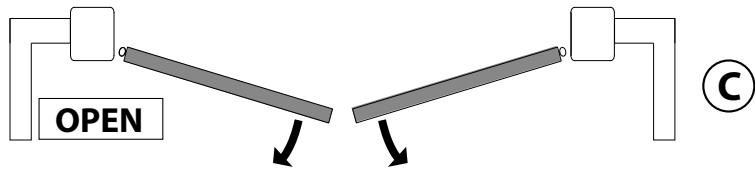
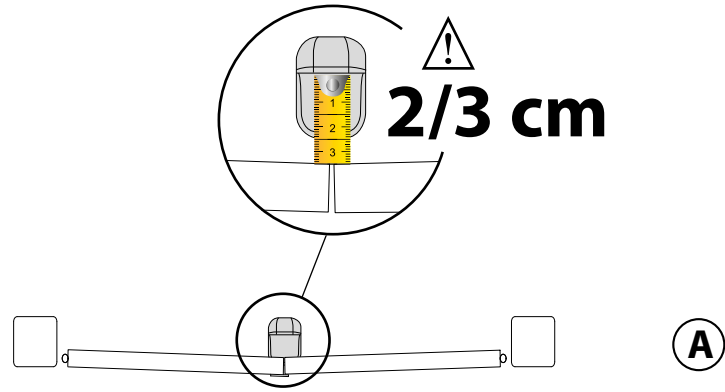

DIAGNOSTICS

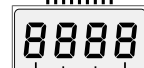
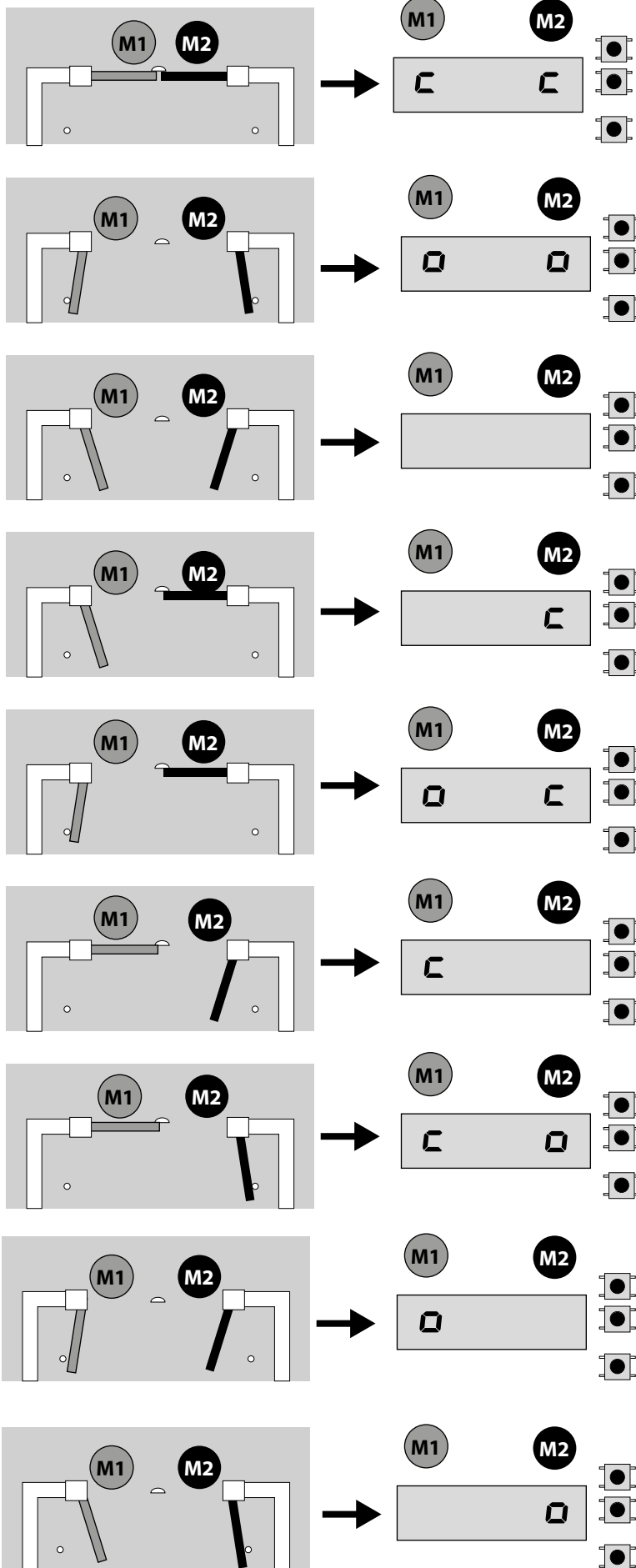

c = Ativação entrada interruptor de fim-de-curso fecho do motor 2 SWC2
 c = Ενεργοποίηση εισόδου τερματικού κλεισίματος του μοτέρ 2 SWC2
 c = Aktywacja wejścia wyłącznika krańcowego zamykania dla silnika 2 SWC2
 c = Активация входа концевого выключателя закрытия двигателя 2 SWC2
 c = Zapnutí vstupu konc. spínače zavření u motoru 2 SWC2
 c = SWC2 motor 2 kapanma limit sviçi girişi etkinleştirilmesi

a = Ativação entrada interruptor de fim-de-curso abertura do motor 2 SWO2
 a = Ενεργοποίηση εισόδου τερματικού ανοίγματος του μοτέρ 2 SWO2
 a = Aktywacja wejścia wyłącznika krańcowego otwierania dla silnika 2 SWO2
 a = Активация входа концевого выключателя открытия двигателя 2 SWO2
 a = Zapnutí vstupu konc. spínače otevření u motoru 2 SWO2
 a = SWO2 motor 2 açılma limit sviçi girişi etkinleştirilmesi

c = Ativação entrada interruptor de fim-de-curso fecho do motor 1 SWC1
 c = Ενεργοποίηση εισόδου τερματικού κλεισίματος του μοτέρ 1 SWC1
 c = Aktywacja wejścia wyłącznika krańcowego zamykania dla silnika 1 SWC1
 c = Активация входа концевого выключателя закрытия двигателя 1 SWC1
 c = Zapnutí vstupu konc. spínače zavření u motoru 1 SWC1
 c = SWC1 motor 1 kapanma limit sviçi girişi etkinleştirilmesi

a = Ativação entrada interruptor de fim-de-curso abertura do motor 1 SWO1
 a = Ενεργοποίηση εισόδου τερματικού ανοίγματος του μοτέρ 1 SWO1
 a = Aktywacja wejścia wyłącznika krańcowego otwierania dla silnika 1 SWO1
 a = Активация входа концевого выключателя открытия двигателя 1 SWO1
 a = Zapnutí vstupu konc. spínače otevření u motoru 1 SWO1
 a = SWO1 motor 1 açılma limit sviçi girişi etkinleştirilmesi

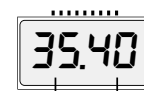

Força instantânea motor 2
 Στιγμιαία δύναμη μοτέρ 2
 Siła chwilowa silnika 2
 Мгновенная сила двигателя 2
 Momentální síla motoru 2
 Motor 2 anlık gücü

Força instantânea motor 1
 Στιγμιαία δύναμη μοτέρ 1
 Siła chwilowa silnika 1
 Мгновенная сила двигателя 1
 Momentální síla motoru 1
 Motor 1 anlık gücü

SAFE1 - SAFE2

TEST ON

Fotocélula verificada
 Το φωτοκύτταρο έχει επαληθευτεί
 Fotokomórka skontrolowana
 Проверенный фотоэлемент
 Ověřená fotobuňka
 Fotoseller kontrol edildi

TEST OFF

Fotocélulas não verificadas (Verifique a cada 6 meses)
 Τα φωτοκύτταρα δεν έχουν επαληθευτεί (Ελέγχετε κάθε 6 μήνες)
 Fotokomórki nieskontrolowane (kontrola co 6 miesięcy)
 Неповеренные фотоэлементы (Проверка каждые 6 месяцев)
 Neověřené fotobuňky (zkontrolujte každých 6 měsíců)
 Fotoseller kontrol edilmedi (Her 6 ayda bir kontrol)

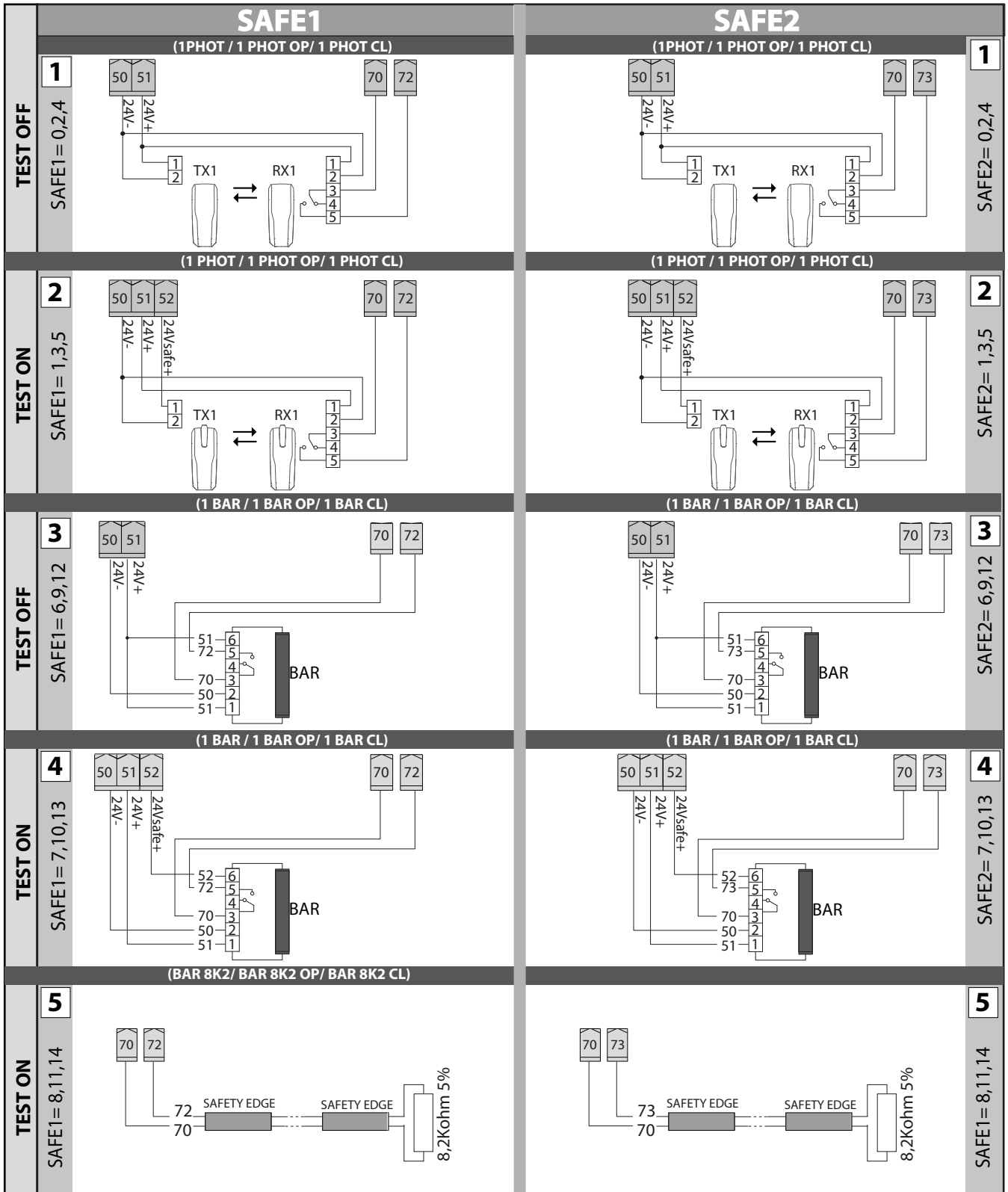

SAFE10 - SAFE11

APENAS COM CARTÃO DE EXPANSÃO - MONO ME ΠΛΑΚΕΤΑ ΕΠΕΚΤΑΣΗΣ
TYLKO Z PŁYTKĄ ROZSZERZEN - TOLYKO S ПЛАТОЙ РАСШИРЕНИЯ
POUZE S ROZŠÍRŮJÍCÍ KARTOU - SADECE GENÍŠLETME KARTI ÍLE

D814283 0AR01_11

TEST ON	<p>Fotocélula verificada Το φωτοκύτταρο έχει επαληθευτεί Fotokomórka skontrolowana Проверенный фотоэлемент Ověřená fotobuňka Fotoseller kontrol edildi</p>
TEST OFF	<p>Fotocélulas não verificadas (Verifique a cada 6 meses) Τα φωτοκύτταρα δεν έχουν επαληθευτεί (Ελέγχετε κάθε 6 μήνες) Fotokomórki nieskontrolowane (kontrola co 6 miesięcy) Непроверенные фотоэлементы (Проверка каждые 6 месяцев) Neověřené fotobuňky (zkontrolujte každých 6 měsíců) Fotoseller kontrol edilmedi (Her 6 ayda bir kontrol)</p>

	SAFE10	SAFE11
TEST OFF	<p>1</p> <p>(1PHOT / 1 PHOT OP/ 1 PHOT CL)</p> <p>SAFE10= 0,2,4</p>	<p>1</p> <p>(1PHOT / 1 PHOT OP/ 1 PHOT CL)</p> <p>SAFE11= 0,2,4</p>
TEST ON	<p>2</p> <p>(1 PHOT / 1 PHOT OP/ 1 PHOT CL)</p> <p>SAFE10= 1,3,5</p>	<p>2</p> <p>(1 PHOT / 1 PHOT OP/ 1 PHOT CL)</p> <p>SAFE11= 1,3,5</p>
TEST OFF	<p>3</p> <p>(1 BAR / 1 BAR OP/ 1 BAR CL)</p> <p>SAFE10= 6,9,12</p>	<p>3</p> <p>(1 BAR / 1 BAR OP/ 1 BAR CL)</p> <p>SAFE11= 6,9,12</p>
TEST ON	<p>4</p> <p>(1 BAR / 1 BAR OP/ 1 BAR CL)</p> <p>SAFE10= 7,10,13</p>	<p>4</p> <p>(1 BAR / 1 BAR OP/ 1 BAR CL)</p> <p>SAFE11= 7,10,13</p>
TEST ON	<p>5</p> <p>(BAR 8K2/ BAR 8K2 OP/ BAR 8K2 CL)</p> <p>SAFE10= 8,11,14</p>	<p>5</p> <p>(BAR 8K2/ BAR 8K2 OP/ BAR 8K2 CL)</p> <p>SAFE11= 8,11,14</p>

SAFE12 - SAFE13

APENAS COM CARTÃO DE EXPANSÃO - MONO ΜΕ ΠΛΑΚΕΤΑ ΕΠΕΚΤΑΣΗΣ
 TYLKO Z PŁYTA ROZSZERZENIA - ТОЛЬКО С ПЛАТОЙ РАСШИРЕНИЯ
 POUZE S ROZŠÍRUJÍCÍ KARTOU - SADECE GENÍŠLETME KARTI ÍLE

TEST ON

Fotocélula verificada
 Το φωτοκύτταρο έχει επαληθευτεί
 Fotokomórka skontrolowana
 Проверенный фотоэлемент
 Ověřená fotobuňka
 Fotoseller kontrol edildi

TEST OFF

Fotocélulas não verificadas (Verifique a cada 6 meses)
 Τα φωτοκύτταρα δεν έχουν επαληθευτεί (Ελέγχετε κάθε 6 μήνες)
 Fotokomórki nieskontrolowane (kontrola co 6 miesięcy)
 Непроверенные фотоэлементы (Проверка каждые 6 месяцев)
 Neověřené fotobuňky (zkontrolujte každých 6 měsíců)
 Fotoseller kontrol edilmedi (Her 6 ayda bir kontrol)

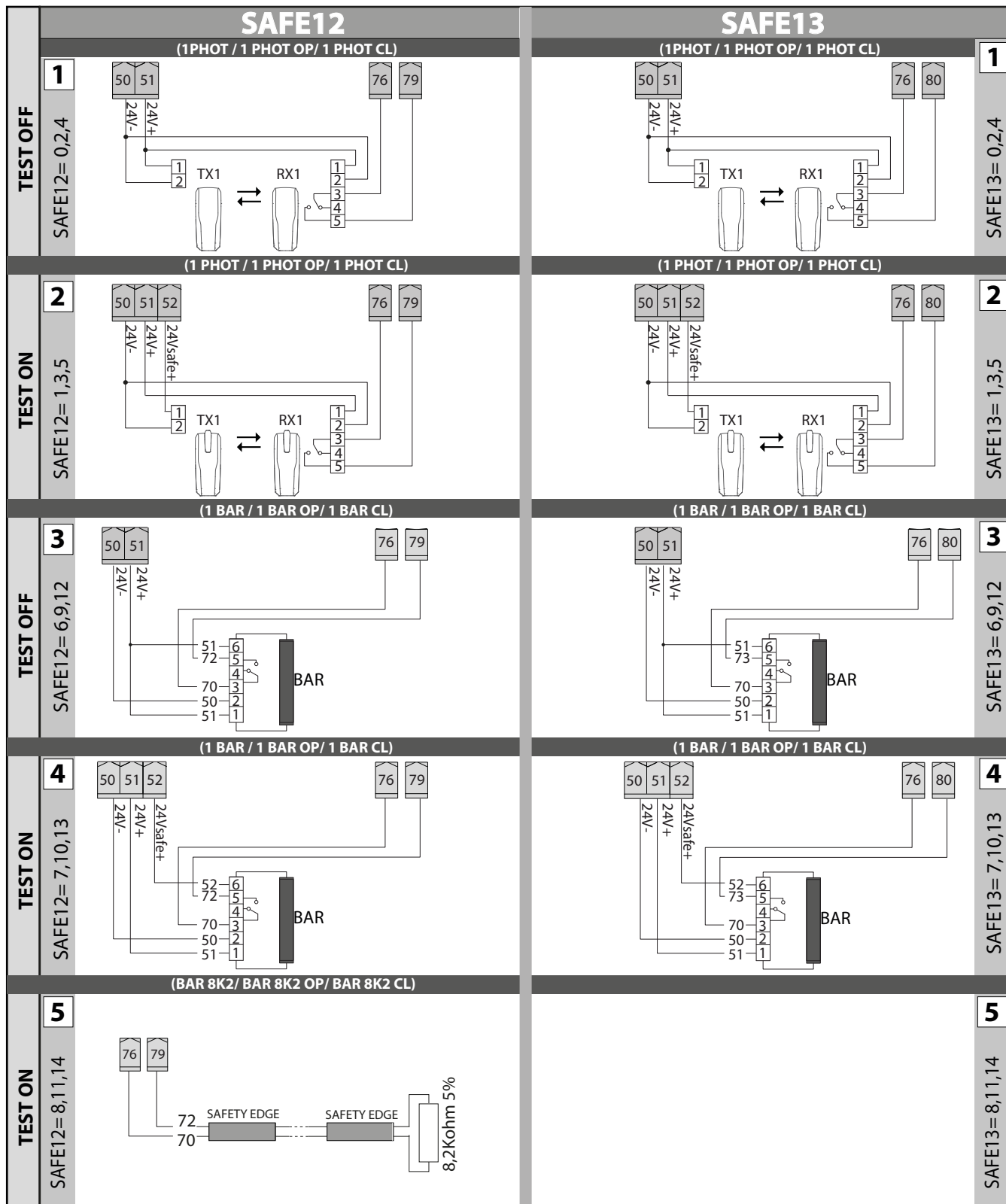



Leia com ATENÇÃO a legenda, informações importantes para realizar uma programação correta do motor.

Διαβάστε τη λεζάντα με την ένδειξη ΠΡΟΣΟΧΗ, σημαντικές πληροφορίες για τον επιτυχή προγραμματισμό του κινητήρα.

UWAŻNIE przeczytać legendę, gdyż zawiera ważne informacje do prawidłowego zaprogramowania silnika.

ВНИМАТЕЛЬНО ознакомьтесь с легендой, содержащей важную информацию для правильного программирования двигателя.

POZORNĚ si přečtěte legendu, důležité informace pro úspěšné naprogramování motoru.

Motoru doğru şekilde programlayabilmek açısından önemli bilgileri içeren açıklamayı DİKKAT göstererek okuyun.

LEGENDA - LEGENDE - LEGEND LEYENDA - ΥΠΟΜΝΗΜΑ - LEGANDA



- (IT)** Premere 2 volte rapidamente sul tasto OK
- (EN)** Press the OK button 2 times in quick succession
- (FR)** Appuyer 2 fois rapidement sur la touche OK
- (DE)** Drücken Sie 2 Mal schnell die Taste OK
- (ES)** Pulse rápidamente el botón OK 2 veces
- (NL)** Druk 2 keer snel op de knop OK



- (IT)** premere finché compare il parametro desiderato
- (EN)** press until the desired parameter appears
- (FR)** appuyer jusqu'à voir le paramètre désiré
- (DE)** drücken, bis der gewünschte Parameter erscheint
- (ES)** Pulse hasta que aparezca el parámetro deseado
- (NL)** druk tot de gewenste parameter verschijnt



- (IT)** Programmazione
- (EN)** Programming
- (FR)** Sauvegarde en cours
- (DE)** Backup läuft
- (ES)** Copia de seguridad en curso
- (NL)** back-up wordt uitgevoerd

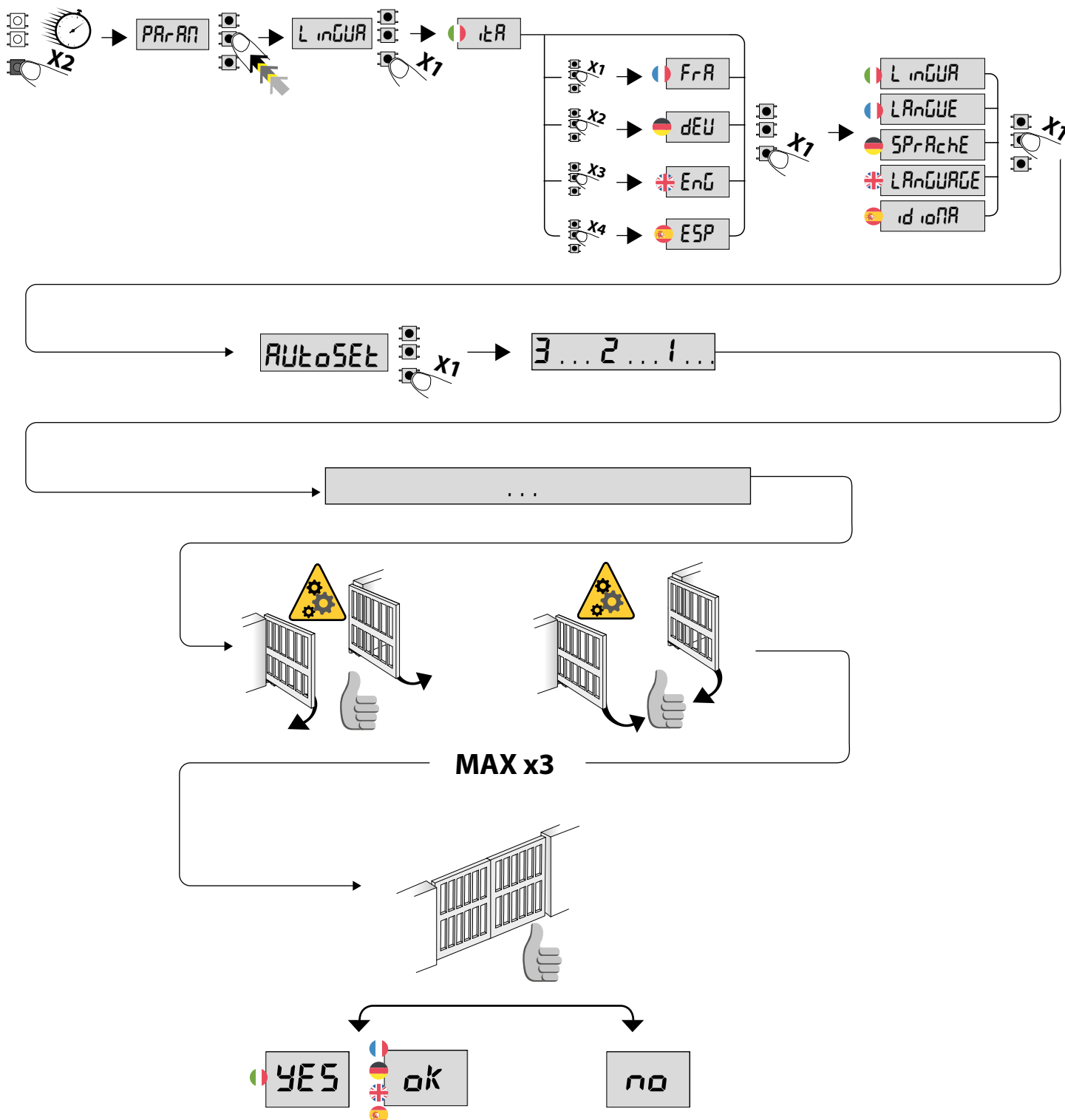

- A efetuar após a regulação dos fim de curso, depois de cada alteração da posição dos fim de curso é necessário realizar um novo autoset
- Na εκτελείται μετά τη ρύθμιση των τερματικών διαδρομών, μετά από κάθε αλλαγή της θέσης των τερματικών διαδρομών είναι απαραίτητη η εκτέλεση ενός νέου autoset.
- Wykonać po regulacji wyłącznika krańcowego. Po każdej modyfikacji położenia wyłącznika krańcowego trzeba ponownie przeprowadzić procedurę autoset.
- Выполнять после регулировки конечных ограничителей, после каждого изменения положения конечных ограничителей необходимо заново выполнить автоматическую настройку.
- Musí se provést po seřízení koncových spínačů, po každé úpravě polohy koncových spínačů je nutné provést nový autoset.
- Limit siviçleri ayarlandıktan sonra gerçekleştirilmelidir; her defa, limit siviçlerinin pozisyonu tadil edildikten sonra, yeni bir autoset uygulanması gerekir.

**MEMORIZAÇÃO DOS TRANSMISSORES - ΑΠΟΘΗΚΕΥΣΗ ΠΟΜΠΩΝ ΣΤΗ ΜΝΗΜΗ
 ZAPAMIĘTYWANIE POLECEŃ STEROWANIA NADAJNIKÓW
 СОХРАНЕНИЕ ДАТЧИКОВ РАДИОУПРАВЛЕНИЯ
 PAMĚŤ DÁLKOVÝCH VYSÍLAČŮ - RADYO VERICI HAFIZAYA ALINMASI**

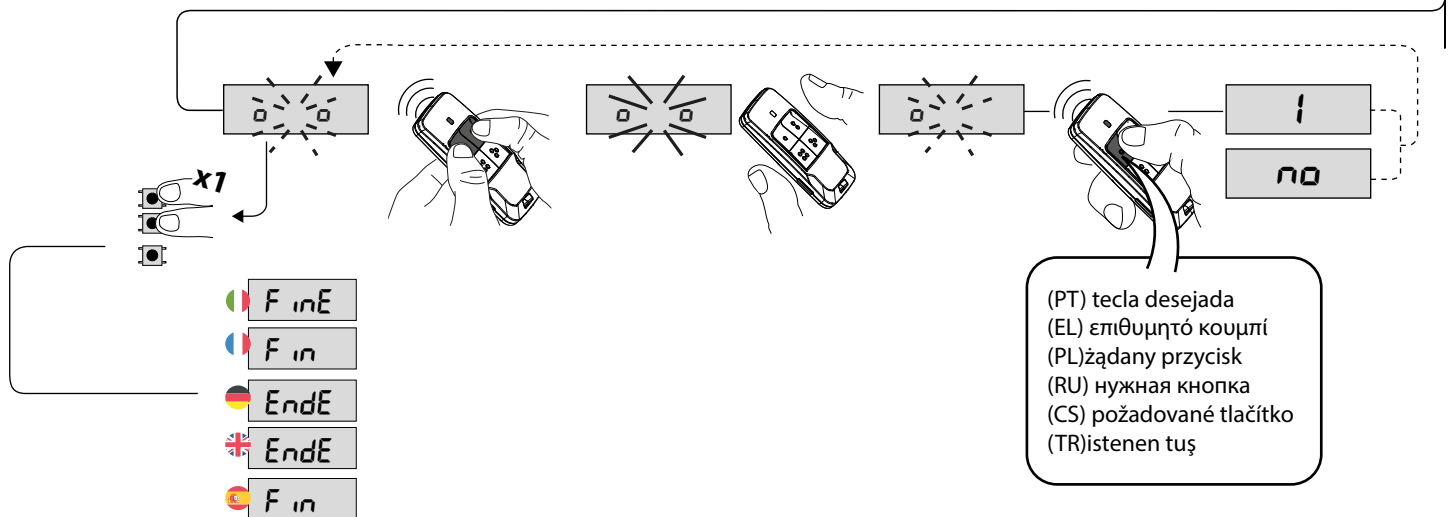
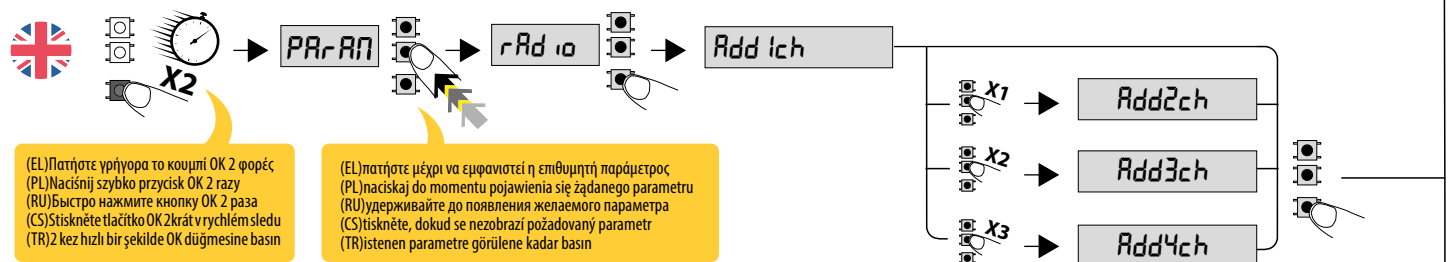
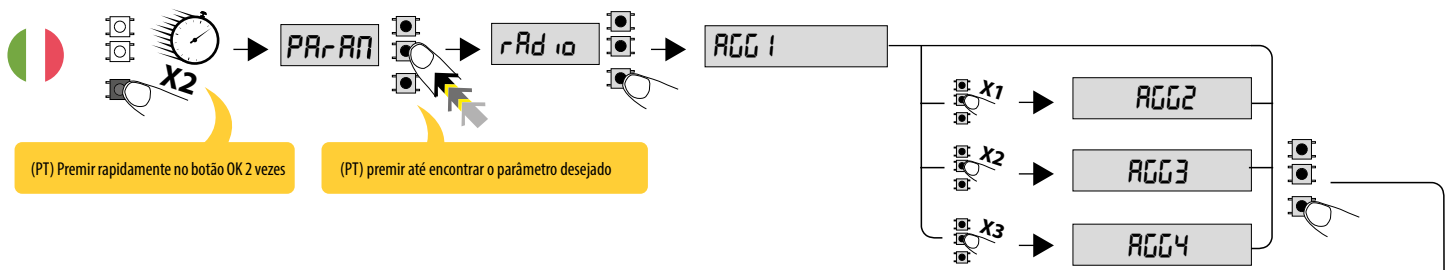

CANCELAMENTO DE TRANSMISSORES - ΑΚΥΡΩΣΗ ΠΟΜΠΩΝ
KASOWANIE NADAJNIKÓW - УДАЛЕНИЕ ДАТЧИКОВ - SMAZÁNÍ VYSÍLAČŮ - VERİCİ İPTALİ

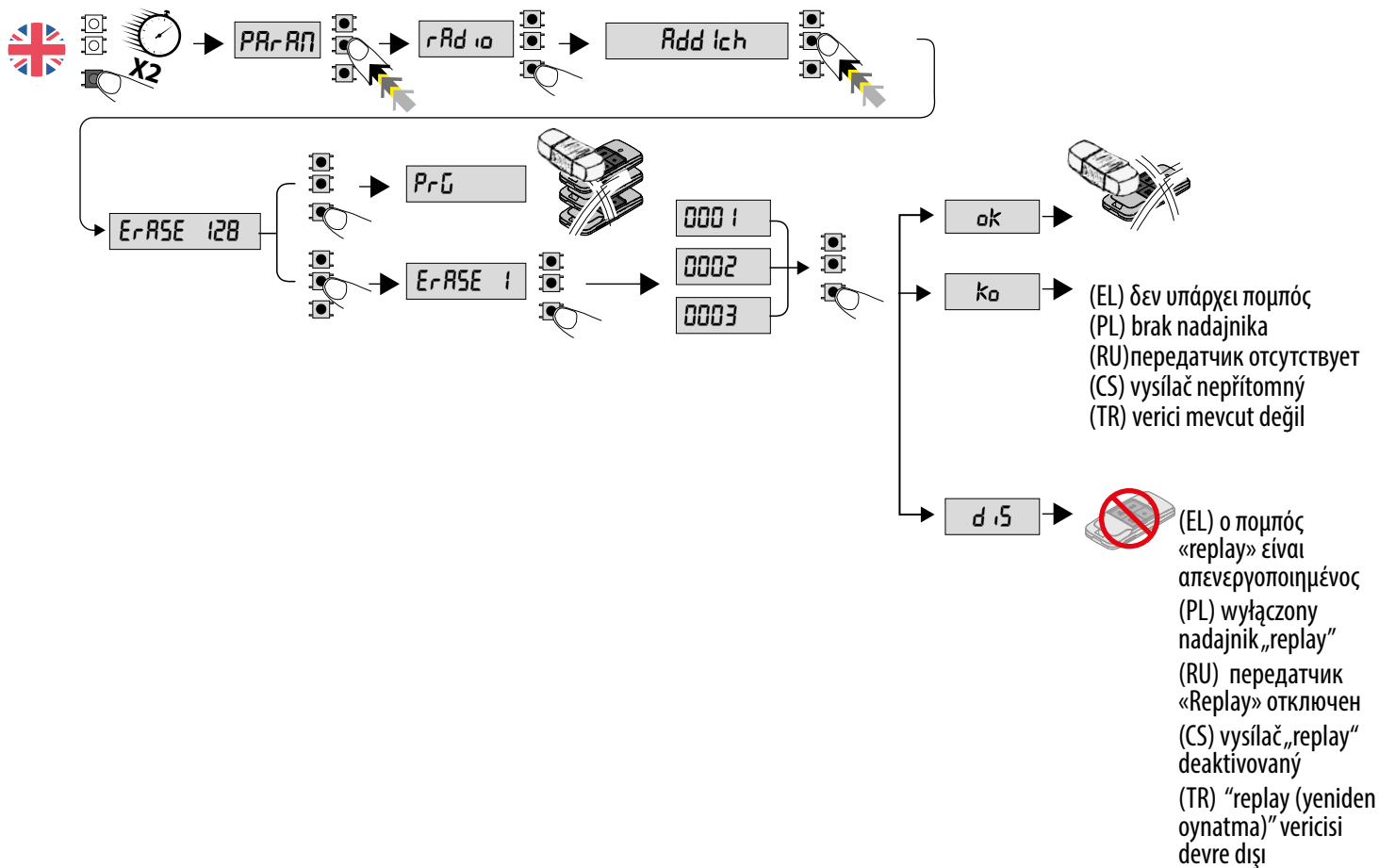
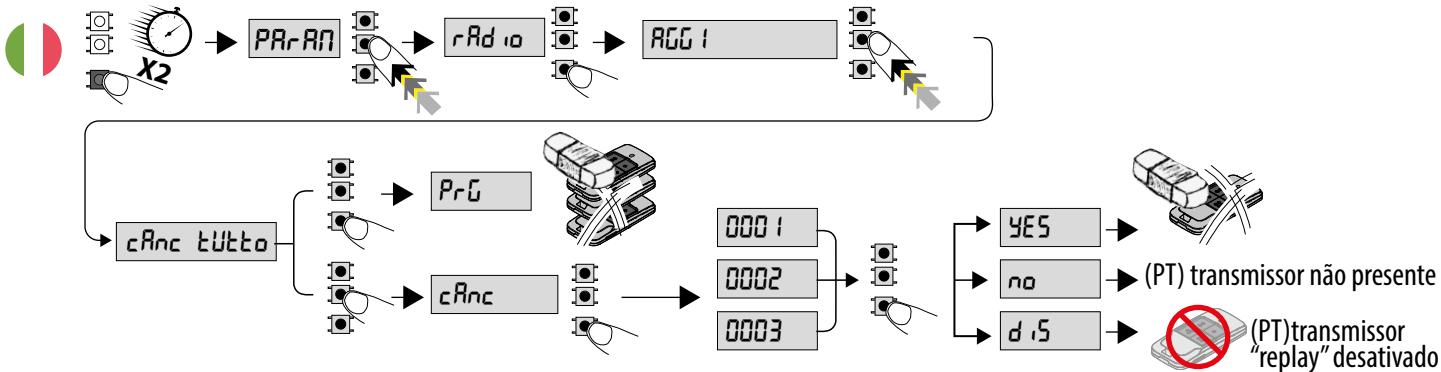



REPOSIÇÃO DAS DEFINIÇÕES DE FÁBRICA

ATENÇÃO conduz a central para os valores predefinidos de fábrica e todos os transmissores são cancelados da memória. ATENÇÃO! Uma configuração errada pode ser causa de danos para pessoas, animais ou coisas.

ΕΠΑΝΑΦΟΡΑ ΤΩΝ ΕΡΓΟΣΤΑΣΙΑΚΩΝ ΡΥΘΜΙΣΕΩΝ

ΠΡΟΣΟΧΗ! Επαναφέρει την κεντρική μονάδα στις εργοστασιακές τιμές και διαγράφονται όλοι οι πομποί από τη μνήμη. ΠΡΟΣΟΧΗ! Η λανθασμένη ρύθμιση μπορεί να προκαλέσει ατυχήματα ή βλάβες.

RESETOWANIE DO USTAWIEŃ FABRYCZNYCH

OSTROŻNIE: resetuje centralę do wartości ustawionych fabrycznie i kasuje wszystkie zapisane w pamięci piloty radiowe. OSTROŻNIE! Nieprawidłowe zaprogramowanie może spowodować obrażenia osób lub zwierząt, albo szkody rzeczowe.

ВОССТАНОВЛЕНИЕ ЗАВОДСКИХ НАСТРОЕК

ВНИМАНИЕ! При этом блок управления возвращается на заводские настройки и стираются все записанные в память радиокomанды.

ВНИМАНИЕ! Неправильная настройка может причинить ущерб людям, животным или предметам.

OBNOVENÍ TOVÁRNÍHO NASTAVENÍ

POZOR nastaví v řídicí jednotce hodnoty přednastavené ve výrobě a dojde ke smazání všech rádiových dálkových ovládaní uložených v paměti.

POZOR! Chybné nastavení může způsobit škody na osobách, zvířatech nebo věcech.





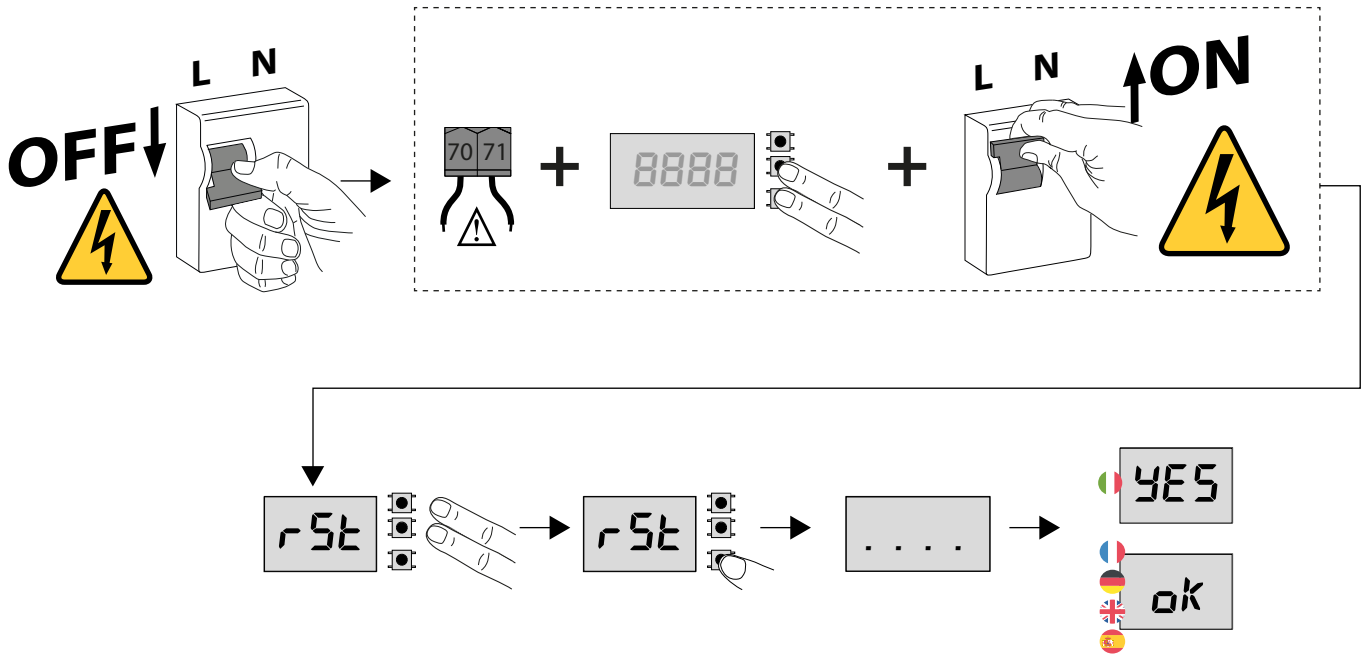

FABRİKA DÜZENLEMELERİNİN YENİDEN DÜZENLENMESİ

DİKKAT Kontrol ünitesini fabrikada önceden ayarlanmış değerlere geri getirir ve bellekteki bütün radyo kumandalar silinir.

DİKKAT! Hatalı bir ayar kişilere, hayvanlara veya eşyalara hasarlar verebilir.



SOMMARIO

-  PORTUGUÊS – 33
-  ΕΛΛΗΝΙΚΑ – 48
-  POLSKI – 64
-  РУССКИЙ – 80
-  ČEŠTINA – 97
-  TÜRKÇE – 113

PORTUGUÊS

MENU PROGRAMAÇÃO INSTALAÇÃO

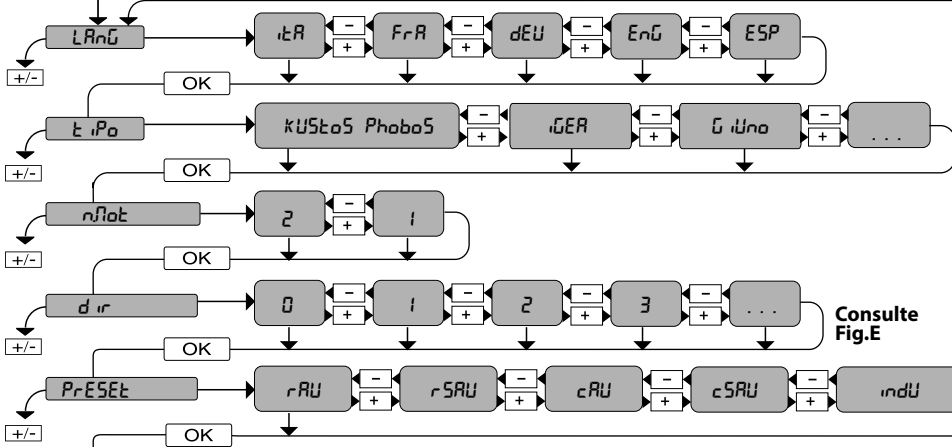

Indicador de funcionamento de baixo consumo

LEGENDA

8888

- + ↑ Desloca para cima
- ↓ Desloca para baixo
- OK ← Pressionar tecla OK (Enter/confirmação)
- +/- Voltar para o menu anterior

PRESET PARÂMETROS	DEFAULT	rRU	rSRU	cRU	cSRU	indU
LOGICAS						
TCA	0	1	0	1	0	0
Movimento passo-a-passo	0	1	0	1	0	0
Pré-alarme	0	0	0	3	3	0
Homem presente	0	0	0	0	0	1
Bloqueia impulsos na abertura	0	0	0	1	1	0

rRU: funcionamento automático, residencial
 rSRU: funcionamento semi-automático, residencial
 cRU: funcionamento automático, para condomínios
 cSRU: funcionamento semi-automático, para condomínios
 indU: funcionamento com homem presente

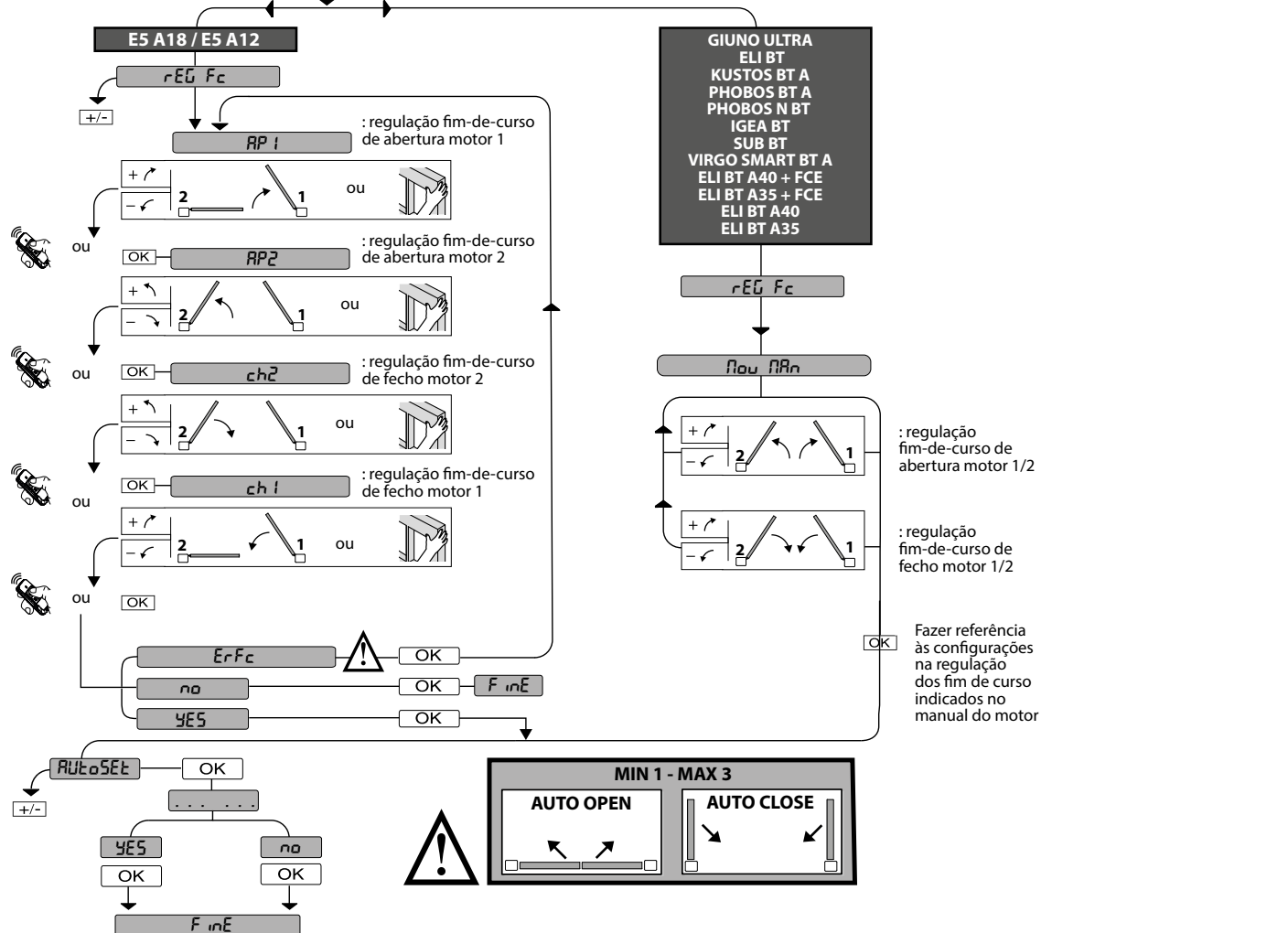
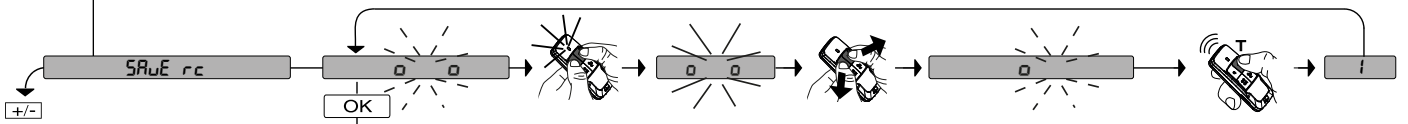

ACESSO AOS MENUS FIG. 1

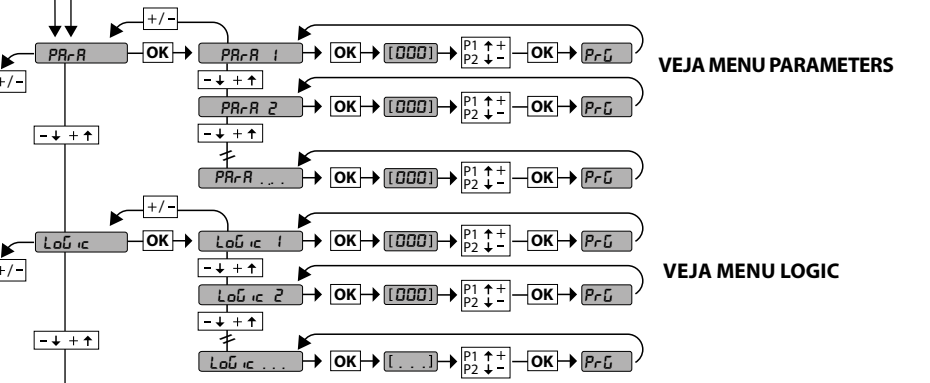
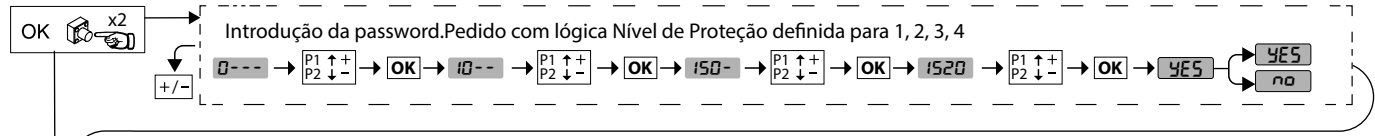

Indicador de funcionamento de baixo consumo

LEGENDA

- + ↑ Desloca para cima
- ↓ Desloca para baixo
- OK → Pressionar tecla OK (Enter/confirmação)
- ← Voltar para o menu anterior

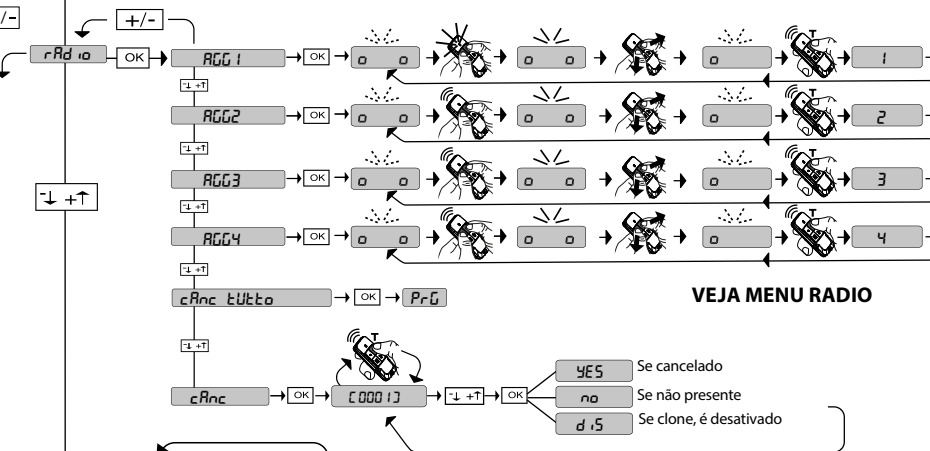

	• Comando de abertura • ≥ 2 s Programação do transmissor manual como 1º canal de rádio
	• Comando de fechamento • ≥ 2 s Programação do transmissor manual como 2º canal de rádio
	• ≥ 5 s Cancelamento dos comandos de rádio
	• Acesso ao menu • ≥ 5 s menu autaset

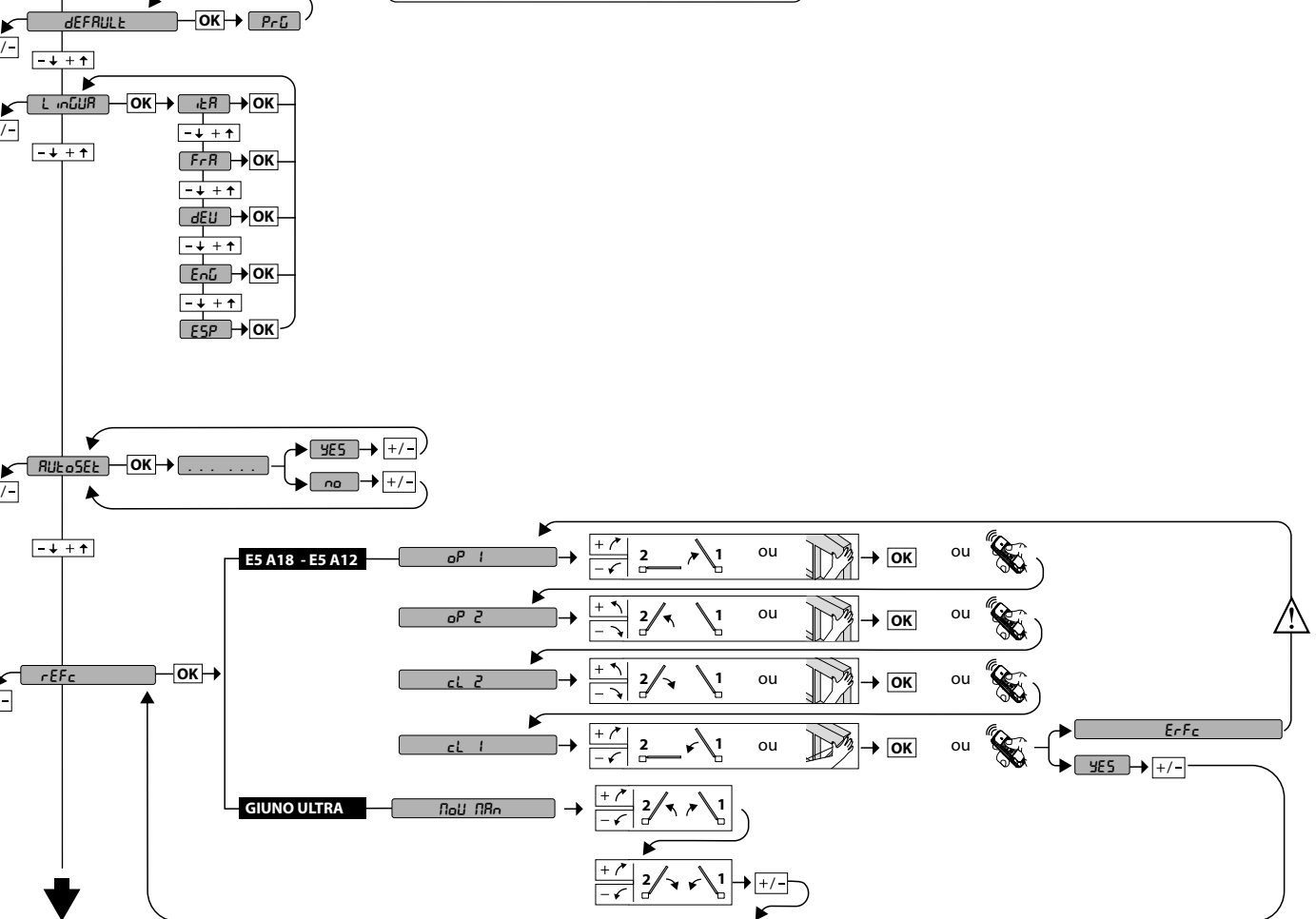

ACESSO AOS MENUS FIG. 1

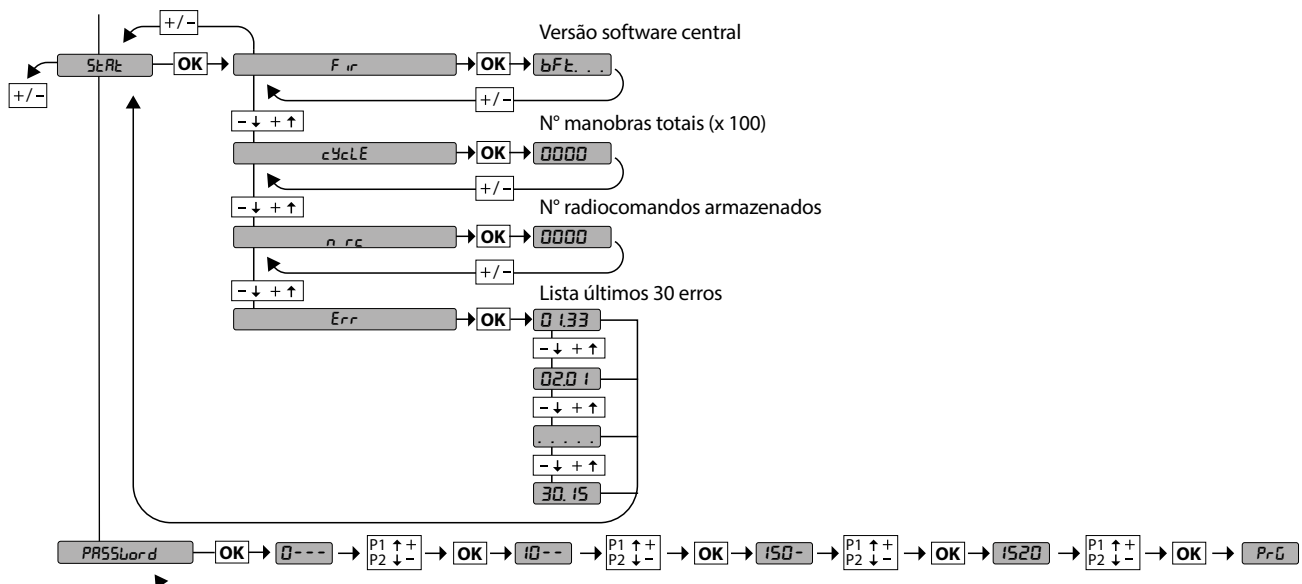
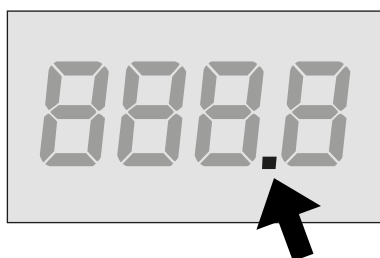
MODO DE BAIXO CONSUMO (*StARnd bY*) E ACESSÓRIOS

modo de baixo consumo ativo

Para poupar energia, a unidade de controlo interrompe a alimentação dos acessórios (terminais 50-51) logo após o motor ter parado durante 10 segundos, em seguida, todos os acessórios são desativados, o modo de baixo consumo é indicado por um ponto no ecrã.

Para permitir o ajuste dos acessórios (por exemplo, alinhamento de fotocélulas), é necessário definir *StARnd bY*=0, executar o ajuste e depois definir *StARnd bY*=1

Se forem utilizados acessórios que exijam uma alimentação sem interrupções (por exemplo, receptores de rádio), definir *StARnd bY*=0



DIAGNÓSTICO

Código Diagnóstico	Descrição	Notas
<i>StRE</i>	Activação entrada start externo START E	
<i>StRI</i>	Activação entrada start interno START I	
<i>oPEN</i>	Activação entrada OPEN	
<i>cLS</i>	Activação entrada CLOSE	
<i>PEd</i>	Activação entrada postigo PED	
<i>tIME</i>	Activação entrada TIMER	
<i>StoP</i>	Activação entrada STOP	
<i>Phot</i>	Ativação entrada fotocélula PHOT ou se configurada como fotocélula verificada Ativação da entrada FAULT associada	
<i>PhoP</i>	Ativação entrada fotocélula em abertura PHOT OP ou se configurada como fotocélula verificada ativa apenas em abertura Ativação da entrada FAULT associada	
<i>PhcL</i>	Ativação entrada fotocélula em fecho PHOT CL ou se configurada como fotocélula verificada ativa apenas em fecho Ativação da entrada FAULT associada	
<i>bRR</i>	Ativação entrada perfil BAR ou se configurado como perfil sensível verificada Ativação da entrada FAULT associada	
<i>bRRo</i>	Ativação entrada perfil BAR com inversão ATIVA APENAS NA ABERTURA ou se configurado como perfil sensível verificado ativa apenas na abertura, ativação da entrada FAULT associada	
<i>bRRc</i>	Ativação entrada perfil BAR com inversão ATIVA APENAS No FECHO ou se configurado como perfil sensível verificado ativa apenas no fecho, ativação da entrada FAULT associado	
<i>SEt</i>	A placa está à espera de executar uma manobra completa de abertura-fecho não interrompida por paragens intermédias para adquirir o binário necessário para o movimento. ATENÇÃO! Não está activo o reconhecimento de obstáculos	
<i>Er01</i>	Teste fotocélulas falhado	Verificar ligação fotocélulas e/ou definições lógicas
<i>Er02</i>	Teste perfil falhado	Verificar ligação perfis e/ou definições lógicas
<i>Er03</i>	Teste fotocélulas abertura falhado	verificar ligação fotocélulas e/ou definições parâmetros/lógicas
<i>Er04</i>	Teste fotocélulas fecho falhado	verificar ligação fotocélulas e/ou definições parâmetros/lógicas
<i>Er05</i>	Teste perfil 8k2 falhado	Verificar ligação perfis e/ou definições parâmetros/lógicas
<i>Er07</i>	Teste perfil abertura falhado	Verificar conexão perfis e/ou definições parâmetros/lógicas
<i>Er08</i>	Teste perfil fecho falhado	Verificar conexão perfis e/ou definições parâmetros/lógicas
<i>Er09</i>	Falha no teste de curto-circuito entre 2 entradas de segurança adjacentes.	Verifique a ligação das entradas de segurança



Código Diagnóstico	Descrição	Notas
Er 1H*	Erro teste hardware placa	- Verificar ligações ao motor - Problemas hardware na placa (contactar a assistência técnica)
Er 2H*	Erro do encoder	- Cabos de alimentação do motor ou do sinal encoder invertidos/desligados ou programação incorreta (consulte Fig. E) - O movimento do actuador resulta demasiado lento ou parado em relação ao funcionamento programado.
Er 3H*	Inversão devido obstáculo - Amperostop	Verificar eventuais obstáculos ao longo do percurso
Er 4H*	Sist. Térmico	Aguardar o arrefecimento do automatismo
Er 5H*	Erro de comunicação com dispositivos remotos	Verificar a ligação com os dispositivos acessórios e/ou placas de expansão ligados via serial
Er 72	Erro de consistência dos parâmetros de central (Lógicas e Parâmetros)	Pressionando Ok são confirmadas as configurações detetadas. A placa continuará a funcionar com as configurações detetadas. ⚠ É necessário verificar as configurações da placa (Parâmetros e Lógicas).
Er 73	Erro nos parâmetros de D-track	Pressionando Ok a placa continuará a funcionar com D-track de default. ⚠ É necessário efetuar um autosest
Er 83	Erro memória EEPROM	Verifique a correta inserção do cartão de memória, tente desligar e ligar novamente a memória. Se o problema persistir, entre em contacto com a assistência técnica.
Er 8H* - Er 9H*	Erro interno de controlo supervisão sistema.	Tentar desligar e reacender a placa. Se o problema persiste deve-se contactar a assistência técnica.
Er 93	Cartão de memória removível lido incorretamente	Verifique se o cartão de memória removível está inserido corretamente
Er F2	Sobrecarga da fonte de alimentação	
Er F3	Erro na configuração das lógicas (entradas SAFE, tipo motor)	Verificar a configuração correta das lógicas SAFE ou tipo de motor
Er F4	Sobrecarga saída de alimentação auxiliares	- Verifique a ligação da alimentação dos auxiliares. - Verifique a absorção total dos auxiliares
Er F9	Sobrecarga saída fechadura eléctrica	- Verificar ligações fechadura - Fechadura não adequada
Er 5L	Erro interno de controlo supervisão sistema Alleen voor E5 BT A18 / E5 BT A12	Cabos de alimentação do motor ou do sinal encoder invertidos/desligados ou programação incorreta. (consulte Fig. E)

*H= 0, 1, .., 9, A, B, C, D, E, F

MANUAL PARA A INSTALAÇÃO

1) GENERALIDADES

O painel de controlo **THALIA BT A80/ BT A160** é fornecido pelo fabricante com configurações padrão. Quaisquer alterações devem ser definidas através do programador de ecrã integrado.

As características principais são:

- Controlo de 1 ou 2 motores 24V BT
- Nota: Devem ser utilizados 2 motores do mesmo tipo.
- Regulação electrónica do binário com deteção de obstáculos
- Entradas de controlo fim de curso com base no motor seleccionado
- Entradas separadas para os dispositivos de segurança
- Receptor rádio incorporado rolling-code.

A placa é dotada de uma placa de bornes de tipo extraível para facilitar a manutenção ou a substituição. É fornecida com uma série de pontes pré-cabladas para facilitar o instalador nos trabalhos.

As pontes são relativas aos bornes: 70-71, 70-72, 70-73. Se os bornes acima indicados são utilizados, retirar as respectivas pontes.

2) VERIFICAÇÃO

O quadro **THALIA BT A80/ BT A160** efectua o controlo (verificação) dos relés de marcha e dos dispositivos de segurança (fotocélulas), antes de executar cada ciclo de abertura e fecho. Em caso de mau funcionamento, verificar o funcionamento regular dos dispositivos ligados e controlar as cablagens.

3) DISPOSIÇÃO DOS TUBOS Fig. A

4) LIGAÇÕES DA PLACA DE BORNES Fig. B

ADVERTÊNCIAS - Nas operações de cablagem e instalação tomar como referência as normas vigentes e, seja como for, os princípios de boa técnica.

Os condutores alimentados com tensões diferentes, devem ser fisicamente separados, ou devem ser adequadamente isolados com isolamento suplementar de pelo menos 1 mm.

Os condutores devem estar apertados por uma fixação suplementar perto dos bornes, por exemplo, por meio de braçadeiras.

Todos os cabos de ligação devem ser mantidos adequadamente afastados do dissipador.

ATENÇÃO! Para a ligação à rede, utilizar um cabo multipolar com uma secção mínima de 2x1,5 mm² e do tipo previsto pela regulamentação em vigor.

Para a ligação dos motores, utilizar um cabo com uma secção mínima de 1,5 mm² e do tipo previsto pela regulamentação em vigor. O cabo deve ser pelo menos equivalente a H05RN-F.

5) DADOS TÉCNICOS

	THALIA BT A80	THALIA BT A160	THALIA BT A160 120V
Alimentação	220-230V	50/60 Hz	110-120V 50/60 Hz
Consumo em stand by	0,48W		
Potência	200W	400W	
Frequência de rádio	433.92 MHz		
IP	45 - DUO 55 - FLAT	45 - DUO	
Temperatura de funcionamento	-20 / +60°C	- 20 / +55°C	
Protecção térmica	Software		
Alimentação acessórios	24V --- (≤ 0.5 A)		
AUX 1	Contacto alimentado 24V --- N.O. (≤ 1A)		
AUX 2	Contacto N.O. (24V~/≤ 1A)		
Nº max. radiocomandos armazenáveis	128		
	2048 (somente com kit de expansão)		

Versões de transmissores utilizáveis:
Todos os transmissores ROLLING CODE compatíveis com



	Borne	Definição	Descrição
Alimen- tação	L	FASE	Alimentação monofásica 220-230V 50/60 Hz
	N	NEUTRO	
Motor	10	MOT1 +	Ligação motor 1. Desfasagem atrasada no fecho.
	11	MOT1 -	Verificar as ligações da Fig.E
	14	MOT2 +	Ligação motor 2. Desfasamento atrasado na abertura.
	15	MOT2 -	Verificar as ligações da Fig.E
Aux	20	AUX 1 - CONTACTO ALIMENTADO 24V --- (≤ 1A)	Saída configurável AUX 1 - Default LÂMPADA CINTILANTE. 2°CANAL RÁDIO/ INDICADOR LUMINOSO PORTÃO ABERTO SCA/ Comando LUZ CORTESIA/ Comando LUZ ZONA/ LUZ ESCADAS/ ALARME PORTÃO ABERTO/ LÂMPADA CINTILANTE/ FECHADURA ELÉTRICA DE LINGUETA/ FECHADURA ELÉTRICA DE MAGNETE/ MANUTENÇÃO/ LÂMPADA CINTILANTE E MANUTENÇÃO. Tomar como referência a tabela "Configuração das saídas AUX".
	21		Saída configurável AUX 2 - Default Saída 2° CANAL RÁDIO. 2°CANAL RÁDIO/ INDICADOR LUMINOSO PORTÃO ABERTO SCA/ Comando LUZ CORTESIA/ Comando LUZ ZONA/ LUZ ESCADAS/ ALARME PORTÃO ABERTO/ LÂMPADA CINTILANTE/ FECHADURA ELÉTRICA DE LINGUETA/ FECHADURA ELÉTRICA MAGNÉTICA. Tomar como referência a tabela "Configuração das saídas AUX"
	26	AUX 2 - CONTACTO LIVRE (N.O.) (24V ~ / ≤ 1A)	Lógica tipo fechadura= 0 - Saída de fecho elétrico de encaixe 12V --- (máx. 30W). Saída ativada com um impulso por abertura.
	27		Lógica tipo fechadura= 1 - Saída de fecho elétrico por íman 12V --- (máx. 15W). Saída ativada com portão fechado.
	28	LOCK 12/24V ---	Lógica tipo fechadura= 2 - Saída de fecho elétrico de encaixe 24V --- (máx. 30W). Saída ativada com um impulso por abertura.
	29		Lógica tipo fechadura= 3 - Saída de fecho elétrico por íman 24V --- (máx. 15W). Saída ativada com portão fechado. Lógica tipo fechadura= 4 - Fecho por tração: ativo durante toda a manobra. Máx.: 1 A para 1S, 0,2 A para o resto da manobra.
Fim-de-curso para PHOBOS N BT ELI 250 BT VIRGO SMART BT A ELI BT A35 V + FCE ELI BT A40 + FCE 5 fios	41	+ REF SWE	Fio comum interruptor de fim de curso
	42	SWC 1	Fim de curso de fecho do motor 1 SWC1 (N.C.).
	43	SWO 1	Fim de curso de abertura do motor 1 SWO1 (N.C.).
	44	SWC 2	Fim de curso de fecho do motor 2 SWC2 (N.C.).
	45	SWO 2	Fim de curso de abertura do motor 2 SWO2 (N.C.).
Fim-de-curso para PHOBOS N BT IGEA BT SUB BT PHOBOS BT A KUSTOS BT A VIRGO SMART BT A 3 fios	42	SW 1	Controle do interruptor de fim de curso motor 1. Para os accionadores com gestão dos interruptores de fim de curso de um fio.
	43	SW 2	Controle do interruptor de fim de curso motor 2. Para os accionadores com gestão dos interruptores de fim de curso de um fio.
Fim-de-curso para GIUNO ULTRA BT A20 GIUNO ULTRA BT A50 E5 BT A18 E5 BT A12	40	- REF SWE	Fio comum interruptor de fim de curso
	42	SW 1	Controle do interruptor de fim de curso motor 1.
	43	SW 2	Controle do interruptor de fim de curso motor 2.
Fim-de-curso ELI BT A35 ELI BT A40	40	- REF SWE	Alimentação Encoder, cabo Branco
	41	+ REF SWE	Alimentação Encoder, cabo Castanho
	42	ENC M1	Sinal Encoder Motor 1, cabo Verde
	43	ENC M2	Sinal Encoder Motor 2, cabo Verde

MANUAL PARA A INSTALAÇÃO

	Borne	Definição	Descrição
Alimentação acessórios	50	24V-	Saída alimentação acessórios.
	51	24V+	
	52	24 Vsafe+	Saída alimentação para dispositivos de segurança verificados (transmissor fotocélulas e transmissor de perfil sensível). Saída activa apenas durante o ciclo de manobra.
Comandos	60	COM IC	Fio comum entradas IC 1 e IC 2
	61	IC 1	Entrada de comando configurável 1 (N.O.) - Default START E. START E / START I / OPEN / CLOSE / PED / TIMER / TIMER PED Tomar como referência a tabela "Configuração das entradas de comando".
	62	IC 2	Entrada de comando configurável 2 (N.O.) - Default PED. START E / START I / OPEN / CLOSE / PED / TIMER / TIMER PED Tomar como referência a tabela "Configuração das entradas de comando".
Disp. Segurança	70	COM	Fio comum entradas STOP, SAFE 1 e SAFE 2
	71	STOP	O comando interrompe a manobra. (N.C.) Se não se utiliza deixar a ponte ligada.
	72	SAFE 1	Entrada de segurança configurável 1 (N.C.) - Default PHOT. PHOT / PHOT TEST / PHOT OP / PHOT OP TEST / PHOT CL / PHOT CL TEST / BAR / BAR TEST / BAR 8K2 / BAR OP / BAR OP TEST / BAR 8K2 OP / BAR CL / BAR CL TEST / BAR 8K2 CL Tomar como referência a tabela "Configuração das entradas de segurança".
	73	SAFE 2	Entrada de segurança configurável 2 (N.C.) - Default PHOT. PHOT / PHOT TEST / PHOT OP / PHOT OP TEST / PHOT CL / PHOT CL TEST / BAR / BAR TEST / BAR 8K2 / BAR OP / BAR OP TEST / BAR 8K2 OP / BAR CL / BAR CL TEST / BAR 8K2 CL Tomar como referência a tabela "Configuração das entradas de segurança".
Antena	Y	ANTENA	Entrada antena.
	#	SHIELD	Usar uma antena sintonizada em 433MHz. Para a ligação Antena-Receptor usar o cabo coaxial RG58. A presença de massas metálicas perto da antena, pode interferir com a recepção rádio. No caso de fraco alcance do transmissor, deve-se deslocar a antena para um ponto mais apropriado.

Configuração das saídas AUX

Lógica Aux= 0 - Saída CANAL DE RÁDIO MONOESTÁVEL. O contacto permanece fechado durante 1s após ativação do canal de rádio.
Lógica Aux= 1 - Saída LUZ INDICADORA DE PORTÃO ABERTO SCA. O contacto fica fechado durante a abertura e com a folha aberta, intermitente durante o fecho, aberto com folha fechada.
Lógica Aux= 2 - Saída comando LUZ DE CORTESIA. O contacto permanece fechado durante o tempo definido em $t_{L.U.Z.E}$
Lógica Aux= 3 - Saída comando LUZ DE ZONA. O contacto fica fechado por toda a duração da manobra.
Lógica Aux= 4 - Saída LUZ ESCADAS. O contacto fica fechado por 1 segundo no início da manobra.
Lógica Aux= 5 - Saída ALARME PORTÃO ABERTO. O contacto fica fechado se a folha fica aberta por um período de tempo duplo em relação ao TCA definido.
Lógica Aux= 6 - Saída para LÂMPADA CINTILANTE. O contacto fica fechado durante a movimentação das folhas.
Lógica Aux= 7 - Não utilizado
Lógica Aux= 8 - Não utilizado
Lógica Aux= 9 - Saída MANUTENÇÃO O contacto permanece fechado ao atingir o valor definido no parâmetro Manutenção, para sinalizar o pedido de manutenção.
Lógica Aux= 10 - Saída LÂMPADA CINTILANTE E MANUTENÇÃO. O contacto fica fechado durante a movimentação das folhas. Se for atingido o valor definido no parâmetro Manutenção, no fim da manobra, com a folha fechada, o contacto fecha-se 4 vezes por 10s e abre-se por 3s para sinalizar o pedido de manutenção.
Lógica Aux= 11 - Não utilizado
Lógica Aux= 12 - Não utilizado
Lógica Aux= 13 - Saída ESTADO PORTÃO FECHADO. O contacto permanece fechado quando o portão está fechado.
Lógica AUX= 14 - Saída CANAL DE RÁDIO BIESTÁVEL O contacto muda de estado (aberto-fechado) na ativação do canal de rádio.
Lógica AUX= 15 - Saída CANAL DE RÁDIO TEMPORIZADA. O contacto permanece fechado durante um tempo programável quando o canal de rádio é ativado ($t_{\text{OUT}} \text{ EEP}$). Se durante este tempo o botão for premido novamente, a contagem de tempo é reiniciada.
Lógica Aux= 16 - Saída ESTADO PORTÃO ABERTO. O contacto permanece fechado quando o portão está aberto.

Configuração das entradas de comando

Lógica IC= 0 - Entrada configurada como Start E. Funcionamento segundo a Lógica $PR55a$ $PR55a$. Start externo para o controle do semáforo.
Lógica IC= 1 - Entrada configurada como Start I. Funcionamento segundo a Lógica $PR55a$ $PR55a$. Start interno para o controle do semáforo.
Lógica IC= 2 - Entrada configurada como Open. O comando executa uma abertura. Se a entrada permanece fechada, as folhas permanecem abertas até a abertura do contacto. Com o contacto aberto, o automatismo fecha passado o tempo de tca, se activado.
Lógica IC= 3 - Entrada configurada como Close. O comando executa um fecho.
Lógica IC= 4 - Entrada configurada como Ped. O comando executa uma abertura pedonal parcial. Funcionamento segundo a Lógica $PR55a$ $PR55a$.
Lógica IC= 5 - Entrada configurada como Timer. Funcionamento análogo ao open mas o fecho é garantido também depois da falta de corrente.
Lógica IC= 6 - Entrada configurada como Timer Ped. O comando executa uma abertura pedonal parcial. Se a entrada permanece fechada, a folha permanece aberta até a abertura do contacto. Se a entrada permanece fechada e activa-se um comando de Start E, Start I ou Open é executada uma manobra completa para depois se restabelecer na abertura pedonal. O fecho é garantido mesmo depois da falta de corrente.

Configuração das entradas de segurança

Lógica SAFE= 0 - Entrada configurada como Phot, fotocélula não verificadas (*) (Fig.G, Ref. 1) Consente a conexão de dispositivos não dotados de contacto suplementar de verificação. Em caso de escurecimento, as fotocélulas estão activas quer na abertura que no fecho. Um escurecimento da fotocélula no fecho, inverte o movimento só depois da desactivação da fotocélula. Se não se utiliza deixar a ponte ligada.
Lógica SAFE= 1 - Entrada configurada como Phot test, fotocélula verificada. (Fig.G, Ref. 2). Activa a verificação das fotocélulas no início da manobra. Em caso de escurecimento, as fotocélulas estão activas quer na abertura que no fecho. Um escurecimento da fotocélula durante o fecho, inverte o movimento só depois da desactivação da fotocélula.
Lógica SAFE= 2 - Entrada configurada como Phot op, fotocélula activa apenas na abertura não verificadas (*). (Fig.G, Ref. 1) Consente a conexão de dispositivos não dotados de contacto suplementar de verificação. No caso de escurecimento está excluído o funcionamento da fotocélula no fecho. Na fase de abertura bloqueia o movimento pela duração do escurecimento da fotocélula. Se não se utiliza deixar a ponte ligada.
Lógica SAFE= 3 - Entrada configurada como Phot op test, fotocélula verificada activa apenas na abertura (Fig.G, Ref. 2). Activa a verificação das fotocélulas no início da manobra. No caso de escurecimento está excluído o funcionamento da fotocélula no fecho. Na fase de abertura bloqueia o movimento pela duração do escurecimento da fotocélula.
Lógica SAFE= 4 - Entrada configurada como Phot cl, fotocélula activa apenas no fecho não verificadas (*). (Fig.G, Ref. 1) Consente a conexão de dispositivos não dotados de contacto suplementar de verificação. No caso de escurecimento está excluído o funcionamento da fotocélula na abertura. Na fase de fecho, inverte imediatamente. Se não se utiliza deixar a ponte ligada.

MANUAL PARA A INSTALAÇÃO

D814283 0AR01_11

Lógica SAFE= 5 - Entrada configurada como Phot cl test, fotocélula verificada activa apenas no fecho (Fig.G, Ref. 2). Activa a verificação das fotocélulas no início da manobra. No caso de escurecimento está excluído o funcionamento da fotocélula na abertura. Na fase de fecho, inverte imediatamente.
Lógica SAFE= 6 - Entrada configurada como Bar, fotocéperfil sensível não verificadas (*). (Fig.G, Ref. 3) Consente a conexão de dispositivos não dotados de contacto suplementar de verificação. O comando inverte o movimento por 2 seg. Se não se utiliza deixar a ponte ligada.
Lógica SAFE= 7 - Entrada configurada como Bar, perfil sensível verificada (Fig.G, Ref. 4). Activa a verificação dos perfis sensíveis no início da manobra. O comando inverte o movimento por 2 seg.
Lógica SAFE= 8 - Entrada configurada como Bar 8k2 (Fig.G, x Ref.5). Entrada para bordo resistivo 8K2. O comando inverte o movimento por 2 seg.
Lógica SAFE=9 Entrada configurada como Bar op, perfil sensível com inversão ativa apenas na abertura, se ativada durante o fecho efetua a paragem da automatização (STOP) (Fig.G, ref. 3). Consente a ligação de dispositivos não dotados de contacto suplementar de verificação. A intervenção em fase de abertura provoca a inversão do movimento por 2 seg, a intervenção na fase de fecho provoca a paragem. Se não se utiliza deixar a ponte ligada.
Lógica SAFE=10 Entrada configurada como Bar op test, perfil sensível verificado com inversão ativa apenas na abertura, se ativada durante o fecho efetua a paragem da automatização (STOP) (Fig.G, ref. 4). Activa a verificação dos perfis sensíveis no início da manobra. A intervenção em fase de abertura provoca a inversão do movimento por 2 seg, a intervenção na fase de fecho provoca a paragem.
Lógica SAFE=11 Entrada configurada como Bar 8k2 op, perfil 8k2 com inversão ativa apenas na abertura, se ativada durante o fecho efetua a paragem da automatização (STOP) (Fig.G, ref. 5). A intervenção em fase de abertura provoca a inversão do movimento por 2 seg, a intervenção na fase de fecho provoca a paragem.
Lógica SAFE=12 Entrada configurada como Bar cl, perfil sensível com inversão ativa apenas no fecho, se ativada durante a abertura efetua a paragem da automatização (STOP) (Fig.G, ref. 3). Consente a ligação de dispositivos não dotados de contacto suplementar de verificação. A intervenção em fase de fecho provoca a inversão do movimento por 2 seg, a intervenção em fase de abertura provoca a paragem. Se não for utilizado deixar a ponte ligada
Lógica SAFE=13 Entrada configurada como Bar cl test, perfil sensível verificado com inversão ativa apenas no fecho, se ativada durante a abertura efetua a paragem da automatização (STOP) (Fig.G, ref. 4). Activa a verificação dos perfis sensíveis no início da manobra. A intervenção em fase de fecho provoca a inversão do movimento por 2 seg, a intervenção em fase de abertura provoca a paragem.
Lógica SAFE=14 Entrada configurada como Bar 8k2 cl, perfil 8k2 com inversão ativa apenas no fecho, se ativada durante a abertura efetua a paragem da automatização (STOP) (Fig.G, ref. 5). A intervenção em fase de fecho provoca a inversão do movimento por 2 seg, a intervenção em fase de abertura provoca a paragem.

(*) Se instalam-se dispositivos de tipo "D" (como definidos pela EN12453), ligados em modalidade não verificada, deve-se estabelecer uma manutenção obrigatória com uma frequência pelo menos semestral.

Configuração dos comando do canal rádio

Lógica CH= 0 - Comando configurado como Start E. Funcionamento segundo a Lógica PR55a PR55a. Start externo para o controle do semáforo.
Lógica CH= 1 - Comando configurado como Start I. Funcionamento segundo a Lógica PR55a PR55a. Start interno para o controle do semáforo.
Lógica CH= 2 - Comando configurado como Open. O comando executa uma abertura.
Lógica CH= 3 - Comando configurado como Close. O comando executa um fecho.
Lógica CH= 4 - Comando configurado como Ped. O comando executa uma abertura pedonal parcial. Funcionamento segundo a Lógica PR55a PR55a
Lógica CH= 5 - Comando configurado como STOP. O comando realiza um Stop
Lógica CH= 6 - Comando configurado como AUX1. (**) O comando ativa a saída AUX1
Lógica CH= 7- Não utilizado
Lógica CH= 8 - Comando de rádio configurado como AUX11 (**). O comando ativa a saída AUX11 (apenas com cartão de expansão)
Lógica CH= 9- Comando configurado como AUX2. (**) O comando ativa a saída AUX2
Lógica CH= 10- Não utilizado
Lógica CH= 11- Não utilizado
Lógica CH= 12 - Comando configurado como LUZ DE CORTESIA O comando ativa a luz com lógica biestável. Pelo menos uma saída auxiliar deve ser definida como luz de cortesia.

() Ativa apenas se a saída for configurada como Canal Rádio Monoestável, Luz de Cortesia, Luz de Zona, Luz de escadas, canal rádio Biestável ou canal Rádio temporizado.**

6) LIGAÇÃO MOTORES Fig.E

7) DISPOSITIVOS DE SEGURANÇA

7.1) DISPOSITIVOS VERIFICADOS Fig.G

7.2) LIGAÇÃO DE 1 PAR DE FOTOCÉLULAS NÃO VERIFICADAS FIG. C

7.3) LIGAÇÃO DE 1 PAR DE FOTOCÉLULAS VERIFICADAS FIG. D

8) MEMORIZAÇÃO DOS TRANSMISORES Fig. I

9) CANCELAMENTO DE TRANSMISORES Fig. L

10) ACESSO AOS MENUS: FIG. 1

10.1) MENU PARÂMETROS (PR-R) (TABELA "A" PARÂMETROS)

10.2) MENU LÓGICAS (L-CL) (TABELA "B" LÓGICAS)

10.3) MENU RÁDIO (R-RD) (TABELA "C" RADIO)

10.4) MENU DEFAULT (DEF-RUL) (L)

Leva a central para os valores predefinidos das DEFAULT. Após a reposição é necessário efectuar um novo AUTOSET (ajuste automático).

10.5) MENU LINGUA (L-RLR)

Permite definir a língua do programador no display.

10.6) MENU AUTOSET (RUL-ASE)

- Iniciar uma operação de ajuste automático colocando-se no menu.
- Assim que se pressionar a tecla OK visualiza-se a mensagem " " , a central comanda uma manobra de abertura seguida por uma manobra de fecho, durante a qual é automaticamente ajustado o valor mínimo de binário necessário ao movimento da folha.
- O número de manobras necessárias ao autosest pode variar de 1 a 3.
- Durante esta fase é importante evitar o escurecimento das fotocélulas, assim como a utilização dos comandos START, STOP e do display.
- No final desta operação, a central de comando terá ajustado automaticamente os valores óptimos de binário. Verificá-los e eventualmente modificá-los tal como descrito na programação

ATENÇÃO! Certifique-se de que o valor da força de impacto medido nos pontos previstos seja inferior ao que é indicado na norma EN12453. As forças de impacto podem ser reduzidas através da utilização de bordas deformáveis.

Atenção!!! Durante o ajuste automático a função de detecção de obstáculos não está activa; portanto, o instalador deve controlar o movimento do automatismo e impedir que pessoas ou coisas se aproximem ou fiquem parados no raio de acção do automatismo.

FECHADURA ELÉCTRICA

ATENÇÃO: No caso de folha com um comprimento superior a 3m, é indispensável instalar uma fechadura eléctrica.

10.7) SEQUÊNCIA DE VERIFICAÇÃO DA INSTALAÇÃO

1. Efectuar a manobra de AUTOSET (*)
2. Verificar as forças de impacto: se respeitam os limites (**) vá para o ponto 10, caso contrário para o ponto
3. Eventualmente, adaptar os parâmetros de velocidade e de sensibilidade (força): ver tabela de parâmetros.
4. Verificar de novo as forças de impacto: se respeitam os limites (**) vá para o ponto 10, caso contrário para o ponto
5. Aplicar um perfil passivo
6. Verificar de novo as forças de impacto: se respeitam os limites (**) vá para o ponto 10, caso contrário para o ponto
7. Instalar dispositivos de protecção sensíveis à pressão ou eletrosensíveis (por exemplo perfil ativo) (**)
8. Verificar de novo as forças de impacto: se respeitam os limites (**) ir para o ponto 10, caso contrário para o ponto
9. Permitir a movimentação do acionamento apenas na modalidade "Homem presente"
10. Acertar-se de que todos os dispositivos de detecção de presença na área de manobra funcionem correctamente

(*) Antes de efectuar o autosest acertar-se de ter efectuado correctamente todas as operações de montagem e de colocação em condições de segurança, tal como prescrito pelas advertências para a instalação do manual do motor.
(**) Em função da análise dos riscos poderia ser necessário, em todo o caso, aplicar dispositivos de protecção sensíveis

10.8) MENU DE REGULAÇÃO FIM DE CURSO (R-EL-FC)

Permite a regulação dos fins de curso para motores equipados com encoder, além disso, para os motores equipados com cablagens de fim de curso independentes, permite que a folha seja posicionada corretamente para a regulação subsequente do fim de curso. Para os motores não especificados, o menu não está ativo e a mensagem "não disponível" é exibida no ecrã
NOTA: estas manobras são executadas no modo homem presente em velocidade reduzida e sem a intervenção de dispositivos de segurança.

10.8.1) GIUNO ULTRA BT A20, GIUNO ULTRA BT A50

Utilizando as teclas "+/-" do ecrã, coloque a folha na posição desejada. Para as

regulações dos fins de curso, consulte as configurações sobre a regulação dos fins de curso indicadas no manual do motor GIUNO ULTRA.

10.8.2) E5 BT A12, E5 BT A18

Utilizando as teclas "+/-" do ecrã, coloque a folha na posição indicada pelo ecrã (Abertura ou fechamento). Quando a posição desejada for alcançada, confirme a posição com a tecla OK. No caso dos motores E5, é possível posicionar a folha perto dos fins de curso manualmente, empurrando o portão e, de seguida, mova o portão com as teclas "+/-" até que entre em contacto com o batente mecânico. Confirme a posição com OK ou por controlo remoto (memorizado anteriormente).

10.9) MENU ESTATÍSTICAS

Permite visualizar a versão da placa, o número de manobras completas (em centenas), o número de transmissores memorizados e os últimos 30 erros (os primeiros 2 dígitos indicam a posição, os últimos 2 o código de erro). O erro 01 é o mais recente. O erro intermitente indica o primeiro erro depois da última manutenção.

10.10) MENU PASSWORD

Permite definir uma password para a programação da placa via rede U-link". Com a lógica "NÍVEL DE PROTEÇÃO" definida para 1,2,3,4 é pedida a password

para aceder aos menus de programação. Passados 10 tentativas consecutivas de acesso falhadas deve-se aguardar 3 minutos para efetuar uma nova tentativa. Durante este período a cada tentativa de acesso o display visualiza "BLOC". A password predefinida é 1234.

11) PRESSÃO DO FIM-DE-CURSO DE FECHO Fig.F Ref. A-B DIRECÇÃO DE ABERTURA Fig. E

12) MÓDULOS OPCIONAIS U-LINK

Fazer referência às instruções dos módulos U-link
A utilização de alguns módulos implica uma redução do alcance rádio. Adaptar a instalação com uma antena apropriada sintonizada para 433MHz 433MHz.

ATENÇÃO! Uma configuração errada pode ser causa de danos para pessoas, animais ou coisas.

ATENÇÃO! Certifique-se de que o valor da força de impacto medido nos pontos previstos seja inferior ao que é indicado na norma EN12453. As forças de impacto podem ser reduzidas através da utilização de bordas deformáveis.

Para obter um melhor resultado, é aconselhável efectuar o autosest com motores em repouso (isto é não superaquecidos por um número considerável de manobras consecutivas).

TABELA "A" - MENU PARÂMETROS - (PR-R)

Parâmetro	Motores	Min.	Máx.	Default	Pessoais	Definição	Definição
r RP		0	10	3		Tempo de atraso na abertura do motor 2 [s]	Tempo de atraso na abertura do motor 2 em relação ao motor 1.
r ch		0	25	6		Tempo de atraso no fecho do motor 1 [s]	Tempo de atraso no fecho do motor 1 em relação ao motor 2. NOTA: se o tempo é definido no máximo, o motor 1 espera o fecho completo do motor 2 antes de iniciar.
t cR		0	120	10		Tempo de fecho automático [s]	Tempo de espera antes do fecho automático.
PEd t cR		0	120	0		Tempo de fecho automático da manobra pedonal [s]	Tempo de espera, antes do fecho automático, após uma manobra pedonal, SOMENTE se diferente de 0. Se o parâmetro for definido em 0, o tempo de espera após uma manobra pedonal é o mesmo que da manobra não pedonal.
t SENR		1	180	40		Tempo de evacuação da zona semaforica [s]	Tempo de evacuação da zona envolvida pelo tráfico regulado pelo semáforo.
t. LUC E		30	300	90		Tempo de acendimento da luz de cortesia [s]	Duração do acendimento da luz de cortesia.
t OUT t ENP		1	240	10		Tempo de ativação da saída temporizada [s]	Duração da ativação da saída temporizada do canal de rádio em segundos
SP rRL RP	SUB BT	10	100	10		Espaço de desaceleração na abertura [%]	Espaço de desaceleração na abertura do/s motor/es, expresso em percentagem do percurso total. ATENÇÃO: Após uma modificação do parâmetro será necessária uma manobra completa sem interrupções. ATENÇÃO: com "SET" no display não está activa a detecção do obstáculo. ATENÇÃO: com atuadores com bloqueios integrados é obrigatório o retardamento sempre ativo a um valor superior a 5. ATENÇÃO: no GIUNO o espaço de desaceleração configura-se com os sensores deslizantes. ATENÇÃO: para o tipo de motor ELI BT A35, a desaceleração não pode ser excluída; valores inferiores a 10% serão considerados em 10%.
	E5 BT A18	10	100				
	PHOBOS VELOCE BT B35	10	100				
	E5 BT A12	20	100				
	Todos os outros	0	100				
SP rRL ch	SUB BT	10	100	10		Espaço de desaceleração no fecho [%]	Espaço de desaceleração no fecho do/s motor/es, expresso em percentagem do percurso total. ATENÇÃO: Após uma modificação do parâmetro será necessária uma manobra completa sem interrupções. ATENÇÃO: com "SET" no display não está activa a detecção do obstáculo. ATENÇÃO: com atuadores com bloqueios integrados é obrigatório o retardamento sempre ativo a um valor superior a 5. ATENÇÃO: no GIUNO o espaço de desaceleração configura-se com os sensores deslizantes. ATENÇÃO: para o tipo de motor ELI BT A35, a desaceleração não pode ser excluída; valores inferiores a 10% serão considerados em 10%.
	E5 BT A18	10	100				
	PHOBOS VELOCE BT B35	10	100				
	E5 BT A12	20	100				
	Todos os outros	0	100				
SP dEc E	PHOBOS VELOCE BT B35	15	100	15		Espaço de desaceleração [%]	Espaço de desaceleração (passagem da velocidade de regime à velocidade de afrouxamento) quer na abertura que no fecho do/s motor/es, expresso em percentagem do percurso total. ATENÇÃO: Após uma modificação do parâmetro será necessária uma manobra completa sem interrupções. ATENÇÃO: com "SET" no display não está activa a detecção do obstáculo.
	ELI BT A35 V	15	100				
	ELI BT A35 V + FCE	15	100				
	Todos os outros	0	100				
SP PEd		10	100	100		Abertura parcial M1 [%]	Espaço de abertura parcial em percentagem relativamente à abertura total, depois de uma ativação do comando postigo PED.
F RP		1	100	50		Força da folha/s na abertura [%]	Força exercitada pela/s folha/s na abertura. Representa a percentagem de força fornecida, além daquela memorizada durante o autosest (e sucessivamente actualizada), antes de criar um alarme obstáculo. O parâmetro é definido automaticamente pelo autosest. ATENÇÃO: Influencia directamente a força de impacto: verificar que com valor definido sejam respeitadas as normas de segurança vigentes (*). Se necessário, devem-se instalar os dispositivos de segurança anti-esmagamento(**).

MANUAL PARA A INSTALAÇÃO

D814283 OAR01_11

Parâmetro	Motores	Min.	Máx.	Default	Pessoais	Definição	Definição
<i>F ch</i>		1	100	50		Força da/s folha/s no fecho [%]	Força exercida pela/s folha/s no fecho. Representa a percentagem de força fornecida, além daquela memorizada durante o autosest (e sucessivamente actualizada), antes de criar um alarme obstáculo. O parâmetro é definido automaticamente pelo autosest. ⚠ ATENÇÃO: Influencia directamente a força de impacto: verificar que com valor definido sejam respeitadas as normas de segurança vigentes (*). Se necessário, devem-se instalar os dispositivos de segurança anti-esmagamento(**).
<i>Força Pressão Suc</i>		0	100	100		Força porta sob pressão no fim de curso de fecho [%]	Força exercida pela porta durante a pressão no fim de curso de fecho.
<i>VEL AP</i>	SUB BT	20	100	100		Velocidade na abertura [%]	Percentagem da velocidade máxima alcançável na abertura pelo/s motor/es. ATENÇÃO: Após uma modificação do parâmetro será necessária uma manobra completa sem interrupções. ATENÇÃO: com "SET" no display não está activa a detecção do obstáculo.
	ELI BT A35 V	20	100				
	Todos os outros	15	100				
<i>VEL ch</i>	SUB BT	20	100	100		Velocidade no fecho [%]	Percentagem da velocidade máxima alcançável no fecho pelo/s motor/es. ATENÇÃO: Após uma modificação do parâmetro será necessária uma manobra completa sem interrupções. ATENÇÃO: com "SET" no display não está activa a detecção do obstáculo.
	ELI BT A35 V	20	100				
	Todos os outros	15	100				
<i>VEL rAL</i>	SUB BT	20	50	25		Velocidade no afrouxamento [%]	Velocidade do/s motor/es na abertura e no fecho na fase de afrouxamento, expresso em percentagem da velocidade máxima de regime. ATENÇÃO: Após uma modificação do parâmetro será necessária uma manobra completa sem interrupções. ATENÇÃO: Com "SET" no display não está activa a detecção do obstáculo. ATENÇÃO: para o tipo de motor ELI BT A35, a desaceleração não pode ser excluída; valores acima de 50% serão considerados em 50%.
	ELI BT A35 V	20	50				
	ELI BT A35 V + FCE	20	50				
	PHOBOS VELOCE BT B35	15	50				
	Todos os outros	15	100				
<i>MANUTENÇÃO</i>		0	250	0		Programação do número de manobras limite manutenção [em centenas]	Permite definir um número de manobras após o qual é sinalizado o pedido de manutenção na saída AUX configurada como Manutenção ou Lâmpada cintilante e Manutenção



(*) Na União Europeia, aplicar a norma EN12453 para limites de força.

(**) As forças de impacto podem ser reduzidas através da utilização de bordas deformáveis.

TABELA "B" - MENU LÓGICAS - (Lógica)

Lógica	Definição	Default	Barrar o ajuste efectuado	Opções
<i>tipo motor</i>	(Definir o tipo de motor ligado à placa.)	0	0	Motores não activos
			1	NÃO GERIDO
			2	NÃO GERIDO
			3	IGEA BT
			4	NÃO GERIDO
			5	NÃO GERIDO
			6	SUB BT
			7	KUSTOS BT A - PHOBOS BT A - PHOBOS N BT
			8	GIUNO ULTRA BT A20 - GIUNO ULTRA BT A50
			9	VIRGO SMART BT A - 5 fios
			10	VIRGO SMART BT A - 3 fios
			11	E5 BT A18
			12	E5 BT A12
			13	ELI BT A40 + FCE
			14	ELI BT A35 + FCE
			15	ELI BT A40
			16	ELI BT A35
17	PHOBOS VELOCE BT B35			
<i>fecho</i>	Fecho Automático	0	0	Lógica não activa
			1	Activa o fecho automático
			2	Ativa o fecho automático mesmo após inversão de obstáculo no fecho. Em caso de inversão em abertura após 2 segundos tenta novamente a abertura; se por 4 vezes consecutivas encontrar obstáculo na abertura efetua o fecho. Configuração ativável somente com motor E5 BT A12 (tipo de motor 12). ⚠ A lógica é utilizável somente com portas pedonais cuja energia é limitada a 1,69J.
<i>Stand by</i>	Ativação Power Down	1	0	Power Down DESATIVADO, isto é, a alimentação dos acessórios está sempre presente. ⚠ Com lógica desativada, o consumo em stand by é > 0,5 W
			1	Power Down ATIVADO, isto é, a alimentação dos acessórios é desativada com o portão fechado.

MANUAL PARA A INSTALAÇÃO

Lógica	Definição	Default	Barrar o ajuste efectuado	Opções																					
UL INH 1	Ativar protocolo U-Link	0	0	Ambos os conectores U-Link suportam o novo protocolo U-Link2.																					
			1	Ativação do protocolo U-Link (versão anterior) no conector 1 da placa opcional. A versão anterior do protocolo U-Link pode ser ativada no conector 1.																					
ch RAP IDA	Fecho rápido	0	0	Lógica não activa																					
			1	Fecha passados 3 segundos da desocupação das fotocélulas antes de aguardar o final do TCA definido																					
bAtE CONF IÜ	Config.bateria	0	0	Nenhuma alteração no funcionamento.																					
			1	Abertura total e espera retorno alimentação.																					
			2	Abertura parcial baseada no parâmetro "abertura parcial" e espera retorno alimentação.																					
			3	Fecho total e espera retorno alimentação.																					
PASSO PASSO	Movimento passo-a-passo	0	0	As entradas configuradas como Start E, Start I, Ped funcionam com a lógica 4 passos.																					
			1	As entradas configuradas como Start E, Start I, Ped funcionam com a lógica 3 passos. O impulso durante a fase de fecho se inverte o movimento.																					
			2	As entradas configuradas como Start E, Start I, Ped funcionam com a lógica 2 passos. A cada impulso inverte o movimento.																					
			<table border="1" style="width: 100%; text-align: center;"> <thead> <tr> <th colspan="4">Movimento passo-a-passo</th> </tr> <tr> <th></th> <th>2PASSOS</th> <th>3 PASSOS</th> <th>4 PASSOS</th> </tr> </thead> <tbody> <tr> <td>FECHADA</td> <td rowspan="2">ABRE</td> <td rowspan="2">ABRE</td> <td>ABRE</td> </tr> <tr> <td>DURANTE O FECHO</td> <td>STOP</td> </tr> <tr> <td>ABERTA</td> <td rowspan="2">FECHA</td> <td rowspan="2">FECHA</td> <td>FECHA</td> </tr> <tr> <td>DURANTE A ABERTURA</td> <td>STOP + TCA</td> </tr> <tr> <td>DOPO STOP</td> <td>ABRE</td> <td>ABRE</td> <td>ABRE</td> </tr> </tbody> </table>		Movimento passo-a-passo					2PASSOS	3 PASSOS	4 PASSOS	FECHADA	ABRE	ABRE	ABRE	DURANTE O FECHO	STOP	ABERTA	FECHA	FECHA	FECHA	DURANTE A ABERTURA	STOP + TCA	DOPO STOP
Movimento passo-a-passo																									
	2PASSOS	3 PASSOS	4 PASSOS																						
FECHADA	ABRE	ABRE	ABRE																						
DURANTE O FECHO			STOP																						
ABERTA	FECHA	FECHA	FECHA																						
DURANTE A ABERTURA			STOP + TCA																						
DOPO STOP	ABRE	ABRE	ABRE																						
Pr-ERLL	Pré-alarme	0	0	O pisca acende em simultâneo com o arranque do/s motor/es.																					
			1-10	É ativada a função pré-alarme : O pisca acende antes do arranque do/s motor/es; o valor do parâmetro indica a duração do pré-lampejo em segundos.																					
UoNo PrES	Homem presente	0	0	Funcionamento por impulsos.																					
			1	Funcionamento com Homem Presente. A entrada 61 é configurada como OPEN UP. A entrada 62 é configurada como CLOSE UP. A manobra continua enquanto for mantida a pressão nas teclas de OPEN UP ou CLOSE UP.  ATENÇÃO: não estão activados os dispositivos de segurança.																					
			2	Funcionamento com Homem Presente Emergency. Normalmente funcionamento por impulsos. Se a placa fracassa os testes dos dispositivos de segurança (fotocélula ou perfil, Er0x) 3 vezes consecutivas, habilita-se o funcionamento com Homem Presente activo até quando se soltam as teclas OPEN UP ou CLOSE UP. A entrada 61 é configurada como OPEN UP. A entrada 62 é configurada como CLOSE UP.  ATENÇÃO: com Homem Presente Emergency não estão activados os dispositivos de segurança.																					
3	Funcionamento com homem presente no fechamento. A entrada 61 é configurada como OPEN UP. A entrada 62 é configurada como CLOSE UP. A manobra de abertura ocorre automaticamente, a manobra de fechamento continua até que a pressão na tecla de comando seja mantida (CLOSE).  ATENÇÃO: as proteções não estão ativas durante o fecho.																								
bL INP AP	Bloquei impulsos na abertura	0	0	O impulso das entradas configuradas como Start E, Start I, Ped têm efeito durante a abertura.																					
			1	O impulso das entradas configuradas como Start E, Start I, Ped não têm efeito durante a abertura.																					
bL INP tCA	Bloqueia impulsos no TCA	0	0	O impulso das entradas configuradas como Start E, Start I, Ped têm efeito durante a pausa TCA..																					
			1	O impulso das entradas configuradas como Start E, Start I, Ped têm efeito durante a pausa TCA..																					
bL INP ch	Bloqueia impulsos no fecho	0	0	O impulso das entradas configuradas como Start E, Start I, Ped têm efeito durante o fecho.																					
			1	O impulso das entradas configuradas como Start E, Start I, Ped não têm efeito durante o fecho.																					
Ar iEtE AP	Golpe de ariete na abertura	0	0	Lógica não activa																					
			1	Antes de efectuar a abertura o portão empurra por cerca de 2 segundos em fecho. Isto permite um desengate mais facilitado da fechadura eléctrica. IMPORTANTE – Na falta de adequados reténs de fecho mecânicos, não se deve utilizar esta função.																					
Ar iEtE ch	Golpe de ariete no fecho	0	0	Lógica não activa																					
			1	Antes de efectuar o fecho o portão empurra por cerca de 2 segundos em abertura. Isto permite um desengate mais facilitado da fechadura eléctrica. IMPORTANTE – Na falta de adequados reténs de fecho mecânicos, não se deve utilizar esta função.																					
MANt blocco	Manutenção do bloqueio	0	0	Lógica não activa																					
			1	Se os motores ficam parados na posição de completa abertura ou fecho completo por mais de uma hora, são activados por cerca de 3 segundos na direcção de bloqueio. Essa operação é efectuada diariamente. NB.: Esta função tem o objectivo de compensar, nos motores óleo-dinâmicos a eventual redução do volume de óleo devido à diminuição da temperatura durante as pausas prolongadas, por exemplo, durante a noite, ou devido a derrames internos. IMPORTANTE – Na falta de adequados reténs de fecho mecânicos, não se deve utilizar esta função.																					
PrESS SUC	Pressão do interruptor de fim de curso de fecho	0	0	O movimento é interrompido exclusivamente pela activação do interruptor de fim de curso de fecho; neste caso, é necessário efectuar uma regulação exacta da activação do interruptor de fim de curso de fecho (Fig. F, Ref. B).																					
			1	Deve ser utilizado em presença de bloqueio mecânico de fecho. Esta função activa a pressão das folhas no bloqueio mecânico, sem que isso seja considerado como obstáculo pelo sensor amperostop. O espigão continua o seu percurso por alguns segundos após a interceptação do interruptor de fim de curso de fecho ou até à paragem mecânica. Deste modo, antecipando ligeiramente a activação dos interruptores de fim de curso, obter-se-á o bloqueio perfeito das folhas sobre a tranqueta (Fig. F, Ref. A).																					
icE	Função Ice	0	0	O limiar de intervenção da protecção amperostop permanece fixo no valor programado.																					
			1	A central executa automaticamente a cada arranque uma compensação do limiar de intervenção do alarme obstáculo. ATENÇÃO! Certifique-se de que o valor da força de impacto medido nos pontos previstos seja inferior ao que é indicado na norma EN12453. Em caso de dúvidas, deve-se utilizar dispositivos de segurança auxiliares. Esta função é útil no caso de instalações que funcionam a baixas temperaturas. ATENÇÃO: após ter activado esta função é necessário efectuar uma manobra de autotest.																					
NoE. REtE	Número de motores ativos	2	1	Apenas motor 1 ativo (1 folha).																					
			2	Ambos os motores ativos (2 folhas).																					

MANUAL PARA A INSTALAÇÃO

D814283 0AR01_11

Lógica		Definição	Default	Barrar o ajuste efectuado	Opções
ALTERNATIVAS de instalação		Alternativas de instalação	0	0	Consulte Fig.E0
				1	Consulte Fig.E1
				2	Consulte Fig.E2
				3	Consulte Fig.E3
				4	Consulte Fig.E4
				5	Consulte Fig.E5
				6	Consulte Fig.E6
					Exceto IGEA BT
					Somente para VIRGO
1 SAFE		Configuração da entrada de segurança SAFE 1. 72	0	0	Entrada configurada como Phot, fotocélula.
				1	Entrada configurada como Phot test, fotocélula verificada.
				2	Entrada configurada como Phot op, fotocélula activa apenas na abertura.
				3	Entrada configurada como Phot op test, fotocélula verificada activa apenas na abertura.
2 SAFE		Configuração da entrada de segurança SAFE 2. 73	6	4	Entrada configurada como Phot cl, fotocélula activa apenas no fecho.
				5	Entrada configurada como Phot cl test, fotocélula verificada activa apenas no fecho.
				6	Entrada configurada como Bar, perfil sensível.
				7	Entrada configurada como Bar test, perfil sensível verificado.
				8	Entrada configurada como Bar 8k2. (Não ativo em SAFE 11,13).
				9	Entrada configurada como Bar OP, perfil sensível com inversão ativa apenas na abertura. No fecho obtém-se a paragem do movimento.
				10	Entrada configurada como Bar OP TEST, perfil sensível verificado com inversão ativa apenas na abertura. No fecho obtém-se a paragem do movimento.
				11	Entrada configurada como Bar OP 8K2, perfil sensível com inversão ativa apenas na abertura. No fecho obtém-se a paragem do movimento. (Não ativo em SAFE 11,13).
				12	Entrada configurada como Bar CL, perfil sensível com inversão ativa apenas no fecho. Na abertura obtém-se a paragem do movimento.
Somente com placa de expansão. Se não utilizar a placa de expansão deixar a configuração de Default (15)	10 SAFE	Configuração da entrada de segurança SAFE 10. 77	15	10	Entrada configurada como Bar OP TEST, perfil sensível verificado com inversão ativa apenas na abertura. No fecho obtém-se a paragem do movimento.
	11 SAFE	Configuração da entrada de segurança SAFE 11. 78	15	11	Entrada configurada como Bar OP 8K2, perfil sensível com inversão ativa apenas na abertura. No fecho obtém-se a paragem do movimento. (Não ativo em SAFE 11,13).
	12 SAFE	Configuração da entrada de segurança SAFE 12. 79	15	12	Entrada configurada como Bar CL, perfil sensível com inversão ativa apenas no fecho. Na abertura obtém-se a paragem do movimento.
	13 SAFE	Configuração da entrada de segurança SAFE 13. 80	15	13	Entrada configurada como Bar CL TEST, perfil sensível verificado com inversão ativa apenas no fecho. Na abertura obtém-se a paragem do movimento.
					Entrada configurada como Bar CL 8k2, perfil sensível com inversão ativa apenas no fecho. Na abertura obtém-se a paragem do movimento. (Não ativo em SAFE 11,13).
					Entrada configurada como desativada. A utilizar na ausência da placa de expansão. (Não ativo em SAFE 1,2).
1 IC		Configuração da entrada de comando IC 1. 61	0	0	Entrada configurada como Start E.
				1	Entrada configurada como Start I.
				2	Entrada configurada como Open.
				3	Entrada configurada como Close.
2 IC		Configuração da entrada de comando IC 2. 62	4	4	Entrada configurada como Ped.
				5	Entrada configurada como Timer.
Somente com placa de expansão.	10 IC	Configuração da entrada de comando IC 10. 64	2	6	Entrada configurada como Timer Pedonal.
	11 IC	Configuração da entrada de comando IC 11. 65	3		
1ch		Configuração do comando 1º canal rádio	0	0	Comando de rádio configurado como START E.
				1	Comando de rádio configurado como Start I.
				2	Comando de rádio configurado como Open.
2ch		Configuração do comando 2º canal rádio	9	3	Comando de rádio configurado como Close
				4	Comando de rádio configurado como Ped
				5	Comando de rádio configurado como STOP
3ch		Configuração do comando 3º canal rádio	2	6	Comando de rádio configurado como AUX1 **
				7	Não utilizado
				8	Comando de rádio configurado como AUX11** (Somente com placa de expansão.)
				9	Comando de rádio configurado como AUX2**
4ch		Configuração do comando 4º canal rádio	5	10	Não utilizado
				11	Não utilizado
				12	Comando configurado como LUZ DE CORTESIA. O comando ativa a luz com lógica biestável. Pelo menos uma saída auxiliar deve ser definida como luz de cortesia.
1AUX		Configuração da saída AUX 1. 20-21	6	0	Saída configurada como Canal de rádio monoestável
				1	Saída configurada como SCA, Indicador Luminoso de Portão aberto.
				2	Saída configurada como comando Luz de Cortesia.
2AUX		Configuração da saída AUX 2. 26-27	0	3	Saída configurada como comando Luz de Zona.
				4	Saída configurada como Luz de escadas
				5	Saída configurada como Alarme

MANUAL PARA A INSTALAÇÃO

Lógica		Definição	Default	Barrar o ajuste efectuado	Opções
Somente com placa de expansão.	IDRAUH	Configuração da saída AUX 10. 22-23	3	6	Saída configurada como Lâmp. cintilante
				7	Saída configurada como Fechadura de lingueta
				8	Saída configurada como Fechadura de magneto
				9	Saída configurada como Manutenção
				10	Saída configurada como Lâmpada cintilante e Manutenção.
				11	Não utilizado
	IIRUH	Configuração da saída AUX 11. 24-25	1	12	Não utilizado
				13	Saída configurada como Estado Portão fechado
				14	Saída configurada como Canal de rádio biestável
				15	Saída configurada como Canal de rádio temporizado
				16	Saída configurada como Estado Portão aberto
				0	Saída configurada para fecho elétrico de encaixe 12V ---.
	SErr	Tipo de fechadura. 28-29	0	1	Saída configurada para fecho elétrico por íman 12V ---. Máx. 0,5A. O Power Down não está ativo com esta configuração
				2	Saída configurada para fecho elétrico de encaixe 24V ---.
				3	Saída configurada para fecho elétrico por íman 24V ---. Máx. 0,25A O Power Down não está ativo com esta configuração
				4	Fecho por tração: ativo durante toda a manobra. Máx.: 1 A para 1S, 0,2 A para o resto da manobra.
Luz Prot	Definição do nível de proteção	0	0	A - Não é necessária a password para aceder aos menus de programação B - Habilita a memorização dos transmissores via rádio. Esta modalidade é executada nas proximidades do quadro de comandos e não requer o acesso: 1- Premir em sequência a tecla escondida e a tecla normal (T1-T2-T3-T4) de um transmissor já memorizado no modo standard através do menu rádio. - Pressionar dentro de 10s a tecla escondida e a tecla normal (T1-T2-T3-T4) de um transmissor a memorizar. O receptor sai do modo programação passados 10s, dentro deste tempo é possível inserir outros transmissores novos repetindo o ponto anterior. C - Habilita a introdução automática via rádio dos replays. Permite adicionar os Replays programados à memória do receptor. D - É possível modificar os parâmetros da placa via rede U-link	
			1	A - É necessária a password para aceder aos menus de programação. A password predefinida é 1234. Permanecem invariadas, em relação ao funcionamento 0, as funções B - C - D	
			2	Não utilizado	
			3	A - É necessária a password para aceder aos menus de programação. A password predefinida é 1234. B - Desabilitada a memorização dos transmissores via rádio. C - Desabilitada a introdução automática via rádio dos Replays. D - É desabilitada a possibilidade de modificar os parâmetros da placa via rede U-link. A função D permanece inalterada em relação ao funcionamento 0.	
Modo SERIAL	(Identifica como se configura a placa numa conexão de rede BFT.)	0	0	SLAVE standard: a placa recebe e comunica comandos/diagnóstico/etc.	
			1	MASTER standard: a placa envia comandos de activação (START, OPEN, CLOSE, PED, STOP) para as outras placas.	
Indirizzo	Endereço	0	[___]	Identifica o endereço de 0 a 119 da placa numa conexão de rede BFT local. (ver parágrafo MÓDULOS OPCIONAIS U-LINK)	
Push Go	Push&Go (Apenas para E5 BT A12)	0	0	Lógica não ativa	
			1	O impulso manual da folha parada no sentido de abertura provoca a abertura automática.	
SENA PRE	Pré-cintilamento semáforo	0	0	Pré-cintilamento excluído.	
			1	Luzes vermelhas intermitentes, por 3 segundos, no início da manobra.	
SENA rosso	Semáforo vermelho fixo	0	0	Luzes vermelhas apagadas com portão fechado.	
			1	Luzes vermelhas acesas com portão fechado.	

(**) Ativa apenas se a saída for configurada como Canal Rádio Monoestável, Luz de Cortesia, Luz de Zona, Luz de escadas, canal rádio Biestável ou canal Rádio temporizado.

TABELA "C" -MENU RÁDIO (rRdio)

Lógica	Descrição
RGG1	Adiciona a Tecla 1ch associa a tecla desejada ao comando 1º canal rádio.
RGG2	Adiciona a Tecla 2ch associa a tecla desejada ao comando 2º canal rádio.
RGG3	Adiciona a Tecla 3ch associa a tecla desejada ao comando 3º canal rádio.
RGG4	Adiciona a Tecla 4ch associa a tecla desejada ao comando 4º canal rádio.
cRnc tttto	Eliminar Lista  ATENÇÃO! Remove completamente todos os transmissores memorizados da memória do receptor.
cRnc	Elimina radiocomando individual Remove um radiocomando (se clone ou replay está desativado). Para seleccionar o radiocomando a cancelar, escrever a posição ou pressionar uma tecla desse radiocomando que se pretende cancelar (a posição é exibida)

ΕΛΛΗΝΙΚΑ

ΠΡΟΣΒΑΣΗ ΣΤΑ ΜΕΝΟΥ FIG. 1

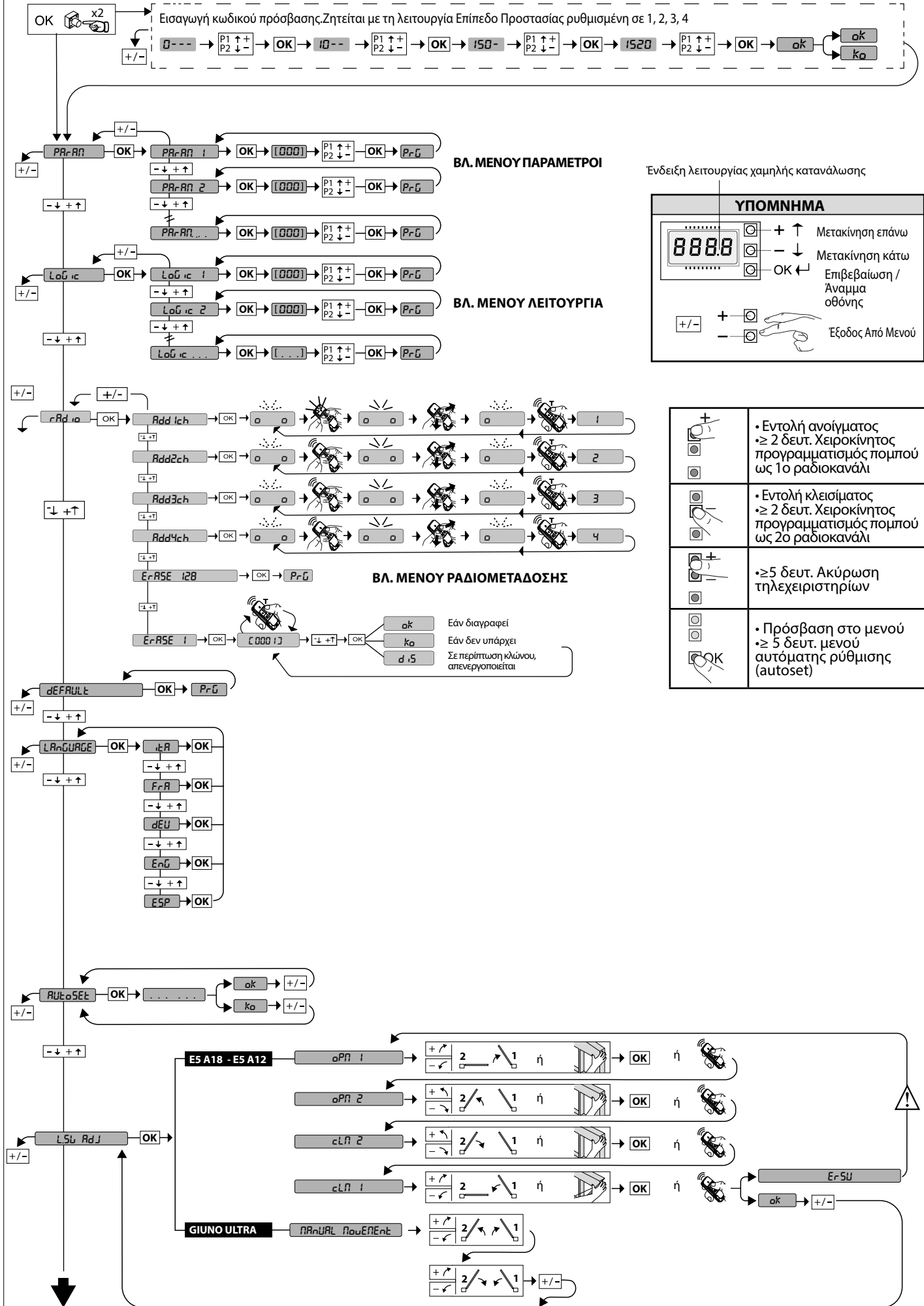

Εισαγωγή κωδικού πρόσβασης. Ζητείται με τη λειτουργία Επίπεδο Προστασίας ρυθμισμένη σε 1, 2, 3, 4

BL. ΜΕΝΟΥ ΠΑΡΑΜΕΤΡΟΙ

BL. ΜΕΝΟΥ ΛΕΙΤΟΥΡΓΙΑ

BL. ΜΕΝΟΥ ΡΑΔΙΟΜΕΤΑΔΟΣΗΣ

Ένδειξη λειτουργίας χαμηλής κατανάλωσης

ΥΠΟΜΝΗΜΑ

8888

+ ↑
- ↓
OK ←

Μετακίνηση επάνω

Μετακίνηση κάτω

Επιβεβαίωση / Αναμμα οθόνης

+/-
+ -

←
→

Εξοδος Από Μενού

	<ul style="list-style-type: none"> • Εντολή ανοίγματος ≥ 2 δευτ. Χειροκίνητος προγραμματισμός πομπού ως 1ο ραδιοκάναλι
	<ul style="list-style-type: none"> • Εντολή κλεισίματος ≥ 2 δευτ. Χειροκίνητος προγραμματισμός πομπού ως 2ο ραδιοκάναλι
	<ul style="list-style-type: none"> • ≥ 5 δευτ. Ακύρωση τηλεχειριστηρίων
	<ul style="list-style-type: none"> • Πρόσβαση στο μενού ≥ 5 δευτ. μενού αυτόματης ρύθμισης (autoset)

ak Εάν διαγραφεί
ka Εάν δεν υπάρχει
d.5 Σε περίπτωση κλώνου, απενεργοποιείται



ΠΡΟΣΒΑΣΗ ΣΤΑ ΜΕΝΟΥ FIG. 1

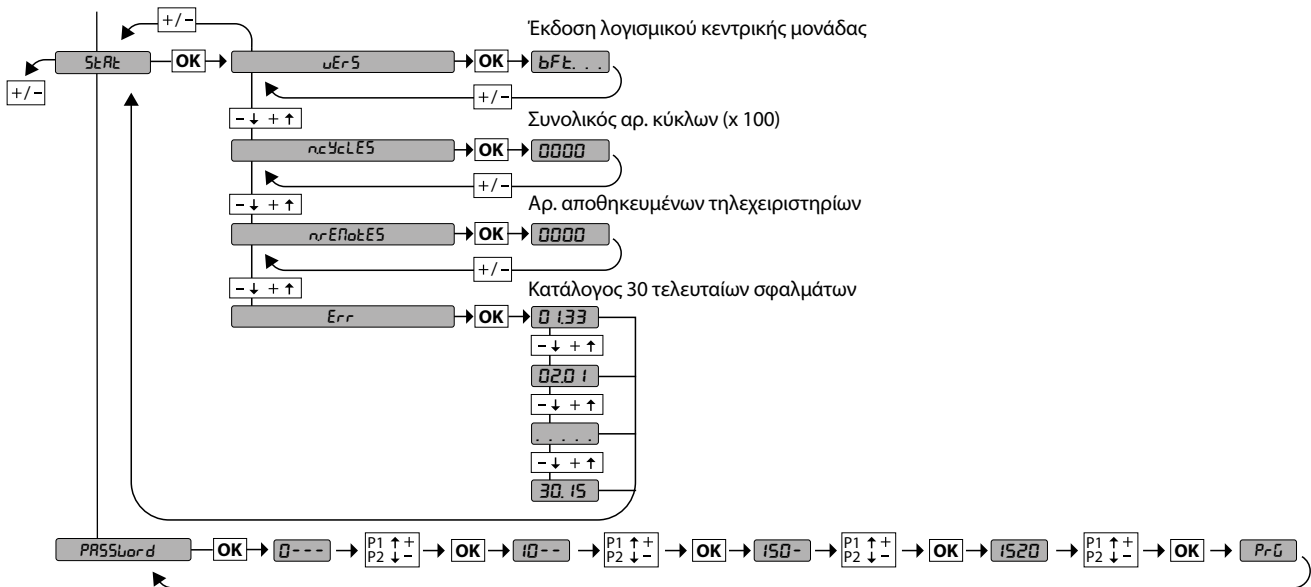

ΛΕΙΤΟΥΡΓΙΑ ΧΑΜΗΛΗΣ ΚΑΤΑΝΑΛΩΣΗΣ (P5RμE) ΚΑΙ ΑΞΕΣΟΥΑΡ

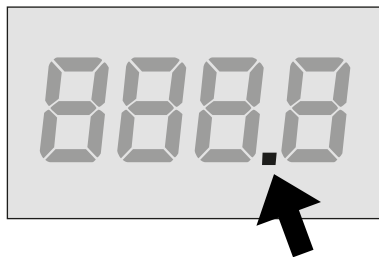

Λειτουργία χαμηλής κατανάλωσης ενεργή

Για εξοικονόμηση ενέργειας, η μονάδα ελέγχου αποσυνδέει την παροχή ρεύματος στα εξαρτήματα (ακροδέκτες 50-51) μετά από 10 δευτερόλεπτα όταν ο κινητήρας είναι σταματημένος, τότε όλα τα εξαρτήματα απενεργοποιούνται, η λειτουργία χαμηλής κατανάλωσης υποδεικνύεται με μια κουκκίδα στην οθόνη.

Για να καταστεί δυνατή η ρύθμιση των εξαρτημάτων (π.χ. ευθυγράμμιση των φωτοκυττάρων) είναι απαραίτητο να οριστεί το P5RμE=0, να πραγματοποιηθεί η ρύθμιση και στη συνέχεια να οριστεί το P5RμE=1

Εάν χρησιμοποιούνται εξαρτήματα που απαιτούν αδιάλειπτη παροχή ρεύματος (π.χ. ραδιοφωνικοί δέκτες), ορίστε το P5RμE=0



ΔΙΑΓΝΩΣΗΣ

Κωδικός διάγνωσης	ΠΕΡΙΓΡΑΦΗ	ΣΗΜΕΙΩΣΕΙΣ
StE	Ενεργοποίηση εισόδου εξωτερικού start START E	
StI	Ενεργοποίηση εισόδου εσωτερικού start START I	
oPEn	Ενεργοποίηση εισόδου OPEN	
cLS	Ενεργοποίηση εισόδου CLOSE	
PEd	Ενεργοποίηση εισόδου πεζών PED	
tME	Ενεργοποίηση εισόδου TIMER	
StoP	Ενεργοποίηση εισόδου STOP	
Phot	Ενεργοποίηση εισόδου φωτοκυττάρου PHOT ή, αν έχει διαμορφωθεί ως φωτοκύτταρο ελεγμένο, Ενεργοποίηση της συσχετισμένης εισόδου FAULT	
PhotP	Ενεργοποίηση εισόδου φωτοκυττάρου κατά το άνοιγμα PHOTOP ή, αν έχει διαμορφωθεί ως φωτοκύτταρο ελεγμένο και ενεργοποιημένο μόνο κατά το άνοιγμα, Ενεργοποίηση της συσχετισμένης εισόδου FAULT	
PhotCL	Ενεργοποίηση εισόδου φωτοκυττάρου κατά το κλείσιμο PHOTCL ή, αν έχει διαμορφωθεί ως φωτοκύτταρο ελεγμένο και ενεργοποιημένο μόνο κατά το κλείσιμο, Ενεργοποίηση της συσχετισμένης εισόδου FAULT	
bar	Ενεργοποίηση εισόδου ανιχνευτή εμποδίων BAR ή, αν έχει διαμορφωθεί ως ανιχνευτής εμποδίων ελεγμένος, Ενεργοποίηση της συσχετισμένης εισόδου FAULT	
baro	Ενεργοποίηση εισόδου ανιχνευτή εμποδίων BAR με αντιστροφή ΕΝΕΡΓΗ ΜΟΝΟ ΚΑΤΑ ΤΟ ΑΝΟΙΓΜΑ ή, αν έχει διαμορφωθεί ως ανιχνευτής εμποδίων ελεγμένος ενεργή μόνο κατά το άνοιγμα, Ενεργοποίηση της συσχετισμένης εισόδου FAULT	
barc	Ενεργοποίηση εισόδου ανιχνευτή εμποδίων BAR με αντιστροφή ΕΝΕΡΓΗ ΜΟΝΟ ΚΑΤΑ ΤΟ ΚΛΕΙΣΙΜΟ ή, αν έχει διαμορφωθεί ως ανιχνευτής εμποδίων ελεγμένος ενεργή μόνο κατά το κλείσιμο, Ενεργοποίηση της συσχετισμένης εισόδου FAULT	
SEt	Η πλακέτα περιμένει να εκτελέσει έναν πλήρη κύκλο ανοίγματος-κλεισίματος χωρίς διακοπή από ενδιάμεσα stop ώστε να αποκτήσει την απαραίτητη ροπή για την κίνηση. ΠΡΟΣΟΧΗ! Η ανίχνευση του εμποδίου δεν είναι ενεργοποιημένη	
Er01	Αποτυχία τεστ φωτοκυττάρων	Ελέγξτε τη σύνδεση φωτοκυττάρων και/ή τη ρύθμιση λειτουργιών
Er02	Αποτυχία τεστ ανιχνευτή εμποδίων	Ελέγξτε τη σύνδεση ανιχνευτή εμποδίων και/ή τη ρύθμιση λειτουργιών
Er03	Αποτυχία τεστ φωτοκυττάρων ανοίγματος	ελέγξτε τη σύνδεση φωτοκυττάρων και/ή τη ρύθμιση παραμέτρων/λειτουργιών
Er04	Αποτυχία τεστ φωτοκυττάρων κλεισίματος	ελέγξτε τη σύνδεση φωτοκυττάρων και/ή τη ρύθμιση παραμέτρων/λειτουργιών
Er06	Αποτυχία τεστ ανιχνευτή εμποδίων 8k2	Ελέγξτε τη σύνδεση ανιχνευτών εμποδίων και/ή τη ρύθμιση παραμέτρων/λειτουργιών



ΕΓΧΕΙΡΙΔΙΟ ΕΓΚΑΤΑΣΤΑΣΗΣ

Κωδικός διάγνωσης	ΠΕΡΙΓΡΑΦΗ	ΣΗΜΕΙΩΣΕΙΣ
Er 07	Αποτυχία τεστ ανιχνευτή εμποδίων κατά το άνοιγμα	Ελέγξτε τη σύνδεση ανιχνευτών εμποδίων και/ή τη ρύθμιση παραμέτρων/λειτουργιών
Er 08	Αποτυχία τεστ ανιχνευτή εμποδίων κατά το κλείσιμο	Ελέγξτε τη σύνδεση ανιχνευτών εμποδίων και/ή τη ρύθμιση παραμέτρων/λειτουργιών
Er 09	Αποτυχία δοκιμής βραχυκυκλώματος ανάμεσα σε 2 παρακείμενες εισόδους ασφαλείας.	Επαληθεύστε τη σύνδεση των εισόδων ασφαλείας
Er 1H*	Σφάλμα τεστ hardware πλακέτας	-Ελέγξτε τις συνδέσεις στο μοτέρ - Προβλήματα hardware στην πλακέτα (απευθυνθείτε στο σέρβις)
Er 2H*	Σφάλμα encoder	- Καλώδια τροφοδοσίας ή σήμα κωδικοποιητή ανεστραμμένα/αποσυνδεδεμένα ή λανθασμένος προγραμματισμός (βλ. Εικ. Ε) - Η κίνηση του μοτέρ είναι πολύ αργή ή σταματά σε σχέση με την προγραμματισμένη λειτουργία.
Er 3H*	Αντιστροφή από εμπόδιο - Amperostop	Ελέγξτε τυχόν εμπόδια κατά μήκος της διαδρομής
Er 4H*	Θερμική ασφάλεια	Περιμένετε να κρυώσει το σύστημα αυτοματισμού
Er 5H*	Σφάλμα επικοινωνίας με συστήματα εξ αποστάσεως	Ελέγξτε τη σύνδεση με τα προαιρετικά συστήματα και/ή τις πλακέτες επέκτασης με σειριακές συνδέσεις
Er 72	Σφάλμα ορθότητας των παραμέτρων κεντρικής μονάδας (Λειτουργίες και Παράμετροι)	Πιέζοντας Ok επιβεβαιώνονται οι ανιχνευμένες ρυθμίσεις. Η πλακέτα θα συνεχίσει να λειτουργεί με τις ανιχνευμένες ρυθμίσεις. ⚠ Πρέπει να ελέγξετε τις ρυθμίσεις της πλακέτας (Παράμετροι και Λειτουργίες).
Er 73	Σφάλμα στις παραμέτρους D-track	Πιέζοντας Ok η πλακέτα θα ξαναρχίσει να λειτουργεί με προκαθορισμένο D-track. ⚠ Είναι αναγκαία η εκτέλεση αυτορρύθμισης
Er 83	Σφάλμα μνήμης EEPROM	Ελέγξτε ότι η κάρτα μνήμης έχει εισαχθεί σωστά, δοκιμάστε να απενεργοποιήσετε και να ενεργοποιήσετε ξανά την κάρτα. Αν το πρόβλημα παραμένει, επικοινωνήστε με την τεχνική υποστήριξη.ι
Er 8H* - Er 9H*	Εσωτερικό σφάλμα ελέγχου επιτήρησης συστήματος.	Δοκιμάστε να σβήσετε και να ανάψετε και πάλι την πλακέτα. Αν το πρόβλημα παραμένει, απευθυνθείτε στο σέρβις.
Er 93	Εσφαλμένη ανάγνωση της αφαιρούμενης κάρτας μνήμης	βεβαιωθείτε ότι η αφαιρούμενη κάρτα μνήμης έχει τοποθετηθεί σωστά.
Er F2	Υπερφόρτωση τροφοδοτικού	
Er F3	Σφάλμα ρύθμισης των λογικών (είσοδοι SAFE, τύπος κινητήρα)	Ελέγξτε τη ρύθμιση των λογικών SAFE ή του τύπου κινητήρα
Er F4	Υπερφόρτωση εξόδου τροφοδοσίας βοηθητικών εξαρτημάτων	-Επαληθεύστε τη σύνδεση τροφοδοσίας των βοηθητικών εξαρτημάτων. - Επαληθεύστε την πλήρη απορρόφηση των βοηθητικών εξαρτημάτων.
Er F9	Υπερφόρτωση εξόδου ηλεκτρικής κλειδαριάς	- Ελέγξτε τις συνδέσεις κλειδαριάς - Ακατάλληλη κλειδαριά
Er 5L	Σφάλμα κατά τη ρύθμιση των τερματικών διαδρομής μόνο για E5 BT A18 / E5 BT A12	Καλώδια τροφοδοσίας του κινητήρα ή σήμα κωδικοποιητή ανεστραμμένα/αποσυνδεδεμένα ή λανθασμένος προγραμματισμός. (βλ. Εικ. Ε)

*H= 0, 1, .., 9, A, B, C, D, E, F

1) ΓΕΝΙΚΑ

Ο πίνακας ελέγχου **THALIA BT A80/ BT A160** παρέχεται από τον κατασκευαστή με τυπική ρύθμιση. Οποιαδήποτε παραλλαγή πρέπει να ρυθμιστεί χρησιμοποιώντας τον ενσωματωμένο προγραμματιστή οθόνης.

Τα βασικά χαρακτηριστικά είναι:

- Έλεγχος 1 ή 2 μοτέρ 24V BT
- Σημείωση: Πρέπει να χρησιμοποιηθούν 2 μοτέρ ίδιου τύπου.
- Ηλεκτρονική ρύθμιση ροτής με ανίχνευση εμποδίων
- Είσοδοι ελέγχου θερματικών διαδρομής ανάλογα με το επιλεγμένο μοτέρ
- Χωριστές εισόδους για τις ασφάλειες
- Ενσωματωμένος δέκτης ραδιοσημάτων rolling-code.

Η πλακέτα διαθέτει βάση ακροδεκτών αποσπώμενου τύπου για να διευκολύνεται η συντήρηση και η αντικατάσταση. Διατίθεται με σειρά τοποθετημένων βραχυκυκλωτήρων για να διευκολύνεται ο εγκαταστάτης στο έργο του.

Οι βραχυκυκλωτήρες αφορούν τους ακροδέκτες: 70-71, 70-72, 70-73. Εάν οι ακροδέκτες αυτοί χρησιμοποιούνται, πρέπει να αφαιρεθούν οι αντίστοιχοι βραχυκυκλωτήρες.

2) ΕΛΕΓΧΟΣ

Ο πίνακας **THALIA BT A80/ BT A160** πραγματοποιεί έλεγχο (τεστ) των ρελέ τροφοδοσίας και των συστημάτων ασφαλείας (φωτοκύτταρα), πριν την εκτέλεση κάθε κύκλου ανοίγματος και κλεισίματος. Σε περίπτωση προβλήματος, ελέγξτε τη λειτουργία των συνδεδεμένων συστημάτων και τις καλωδιώσεις.

3) ΠΡΟΕΤΟΙΜΑΣΙΑ ΣΩΛΗΝΩΝ Fig. A

4) ΣΥΝΔΕΣΕΙΣ ΒΑΣΗΣ ΑΚΡΟΔΕΚΤΩΝ Fig. B

ΠΡΟΕΙΔΟΠΟΙΗΣΕΙΣ - Για τις διαδικασίες καλωδίωσης και εγκατάστασης πρέπει να εφαρμόζονται οι ισχύοντες κανονισμοί και οι κανόνες της ορθής τεχνικής. Οι αγωγοί που τροφοδοτούνται με διαφορετικές τάσεις, πρέπει να διαχωρίζονται ή να μονώνονται κατάλληλα με πρόσθετη μόνωση τουλάχιστον 1mm. Οι αγωγοί πρέπει να στερεώνονται με πρόσθετο σύστημα κοντά στους ακροδέκτες, για παράδειγμα με δετικά καλωδίων. Όλα τα καλώδια σύνδεσης πρέπει να διατηρούνται σε απόσταση ασφαλείας από την ψήκτρα.

ΠΡΟΣΟΧΗ! Για τη σύνδεση στο δίκτυο, χρησιμοποιήστε ένα πολυπολικό καλώδιο με ελάχιστη διατομή 2x1.5mm² και τύπου προβλεπόμενου από τους ισχύοντες κανονισμούς. Για τη σύνδεση των μοτέρ, χρησιμοποιήστε ένα καλώδιο με ελάχιστη διατομή 1,5 mm² και τύπου προβλεπόμενου από τους ισχύοντες κανονισμούς. Το καλώδιο πρέπει να είναι τουλάχιστον ισότιμο με H05RN-F.

5) ΤΕΧΝΙΚΑ ΧΑΡΑΚΤΗΡΙΣΤΙΚΑ

	THALIA BT A80	THALIA BT A160	THALIA BT A160 120V
Τροφοδοσία	220-230V	50/60 Hz	110-120V 50/60 Hz
Κατανάλωση σε κατάσταση αναμονής	0,48W		
Ισχύς	200W	400W	
Ραδιοσυχνότητα	433.92 MHz		
IP	45 - DUO 55 - FLAT	45 - DUO	
Θερμοκρασία λειτουργίας	-20 / +60°C	- 20 / +55°C	
Θερμική προστασία	Λογισμικό		
Τροφοδοσία εξαρτημάτων	24V --- (≤ 0.5A)		
AUX 1	Τροφοδοσία επαφής 24V --- N.O. (≤ 1A)		
AUX 2	Επαφή N.O. (24V~/(<= 1A)		
Μέγ. αριθμός προγραμμάτιζομένων πομπών:	128 2048 (μόνο με κιτ επέκτασης)		

Εκδόσεις πομπών που χρησιμοποιούνται:
Όλοι οι πομποί ROLLING CODE που είναι συμβατοί με U-Security



	Ακροδέκτης	Ορισμός	Περιγραφή
τροφοδοσία	L	ΦΑΣΗ	Μονοφασική τροφοδοσία 220-230V 50/60 Hz
	N	ΟΥΔΕΤΕΡΟΣ	
μοτέρ	10	MOT1 +	Σύνδεση μοτέρ 1. Καθυστερημένη διαφορά φάσης κατά το κλείσιμο. Ελέγξτε τις συνδέσεις της Fig.E
	11	MOT1 -	
	14	MOT2 +	Σύνδεση μοτέρ 2. Καθυστερημένη διαφορά φάσης κατά το άνοιγμα. Ελέγξτε τις συνδέσεις της Fig.E
	15	MOT2 -	
Aux	20	AUX 1 - ΤΡΟΦΟΔΟΣΙΑ ΕΠΑΦΗΣ 24V--- (≤ 1A)	Διαμορφώσιμη έξοδος AUX 1 - Προκαθορισμένη ρύθμιση ΦΑΡΟΣ. 2° ΚΑΝΑΛΙ ΡΑΔΙΟΚΥΜΑΤΩΝ/ ΛΥΧΝΙΑ ΑΝΟΙΧΤΗΣ ΠΟΡΤΑΣ SCA/ Σήμα ΕΣΩΤΕΡΙΚΟΣ ΦΩΤΙΣΜΟΣ/ Σήμα ΦΩΤΙΣΜΟΣ ΖΩΝΗΣ/ ΦΩΤΙΣΜΟΣ ΚΛΙΜΑΚΟΣΤΑΣΙΟΥ/ ΣΥΝΑΓΕΡΜΟΣ ΑΝΟΙΧΤΗΣ ΠΟΡΤΑΣ/ ΦΑΡΟΣ/ ΑΥΤΟΜΑΤΗ ΗΛΕΚΤΡΙΚΗ ΚΛΕΙΔΑΡΙΑ/ ΗΛΕΚΤΡΙΚΗ ΚΛΕΙΔΑΡΙΑ ΜΕ ΜΑΓΝΗΤΗ/ ΣΥΝΤΗΡΗΣΗ/ ΦΑΡΟΣ ΚΑΙ ΣΥΝΤΗΡΗΣΗ. Ανατρέξτε στον πίνακα "Διαμόρφωση των εξόδων AUX".
	21		
	26	AUX 2 - ΕΛΕΥΘΕΡΗ ΕΠΑΦΗ (N.O.) (24V ~ / ≤ 1A)	Διαμορφώσιμη έξοδος AUX 2 - Προκαθορισμένη Έξοδος 2° ΚΑΝΑΛΙ ΡΑΔΙΟΚΥΜΑΤΩΝ. 2° ΚΑΝΑΛΙ ΡΑΔΙΟΚΥΜΑΤΩΝ/ ΛΥΧΝΙΑ ΑΝΟΙΧΤΗΣ ΠΟΡΤΑΣ SCA/ Σήμα ΕΣΩΤΕΡΙΚΟΣ ΦΩΤΙΣΜΟΣ/ Σήμα ΦΩΤΙΣΜΟΣ ΖΩΝΗΣ/ ΦΩΤΙΣΜΟΣ ΚΛΙΜΑΚΟΣΤΑΣΙΟΥ/ ΣΥΝΑΓΕΡΜΟΣ ΑΝΟΙΧΤΗΣ ΠΟΡΤΑΣ/ ΦΑΡΟΣ/ ΑΥΤΟΜΑΤΗ ΗΛΕΚΤΡΙΚΗ ΚΛΕΙΔΑΡΙΑ/ ΗΛΕΚΤΡΙΚΗ ΚΛΕΙΔΑΡΙΑ ΜΕ ΜΑΓΝΗΤΗ. Ανατρέξτε στον πίνακα "Διαμόρφωση των εξόδων AUX".
	27		
	28	ΚΛΕΙΔΑΡΙΑ 12/24V ---	Τύπος λογικής κλειδαριάς= 0 - Έξοδος ηλεκτρικής κλειδαριάς με κυπρί 12V --- (έως 30W). Έξοδος που ενεργοποιείται με έναν παλμό σε κάθε άνοιγμα.
	29		Τύπος λογικής κλειδαριάς= 1 Έξοδος ηλεκτρικής κλειδαριάς με μαγνήτη 12 V --- (έως 15W). Έξοδος ενεργοποιημένη με κλειστή πύλη
			Τύπος λογικής κλειδαριάς= 2 Έξοδος ηλεκτρικής κλειδαριάς με κυπρί 24V --- (έως 30W). Έξοδος που ενεργοποιείται με έναν παλμό σε κάθε άνοιγμα.
Τερματικά διαδρομής για ELI 250 BT VIRGO SMART BT A ELI BT A35 V + FCE ELI BT A40 + FCE 5 σύρματα	41	+ REF SWE	Ουδέτερος θερματικών
	42	SWC 1	Τερματικό διαδρομής κλεισίματος του μοτέρ 1 SWC1 (N.C.).
	43	SWO 1	Τερματικό διαδρομής ανοίγματος του μοτέρ 1 SWO1 (N.C.).
	44	SWC 2	Τερματικό διαδρομής κλεισίματος του μοτέρ 2 SWC2 (N.C.).
	45	SWO 2	Τερματικό διαδρομής ανοίγματος του μοτέρ 2 SWO2 (N.C.).
Τερματικά διαδρομής για PHOBOS N BT IGEA BT SUB BT PHOBOS BT A KUSTOS BT A VIRGO SMART BT A 3 σύρματα	42	SW 1	Έλεγχος θερματικού μοτέρ 1. Για τα μοτέρ με διαχείριση των θερματικών ενός καλωδίου.
	43	SW 2	Έλεγχος θερματικού μοτέρ 2. Για τα μοτέρ με διαχείριση των θερματικών ενός καλωδίου.
Τερματικά διαδρομής για GIUNO ULTRA BT A20 GIUNO ULTRA BT A50 E5 BT A18 E5 BT A12	40	- REF SWE	Ουδέτερος θερματικών
	42	SW 1	Έλεγχος θερματικού μοτέρ 1.
	43	SW 2	Έλεγχος θερματικού μοτέρ 2.

ΕΓΧΕΙΡΙΔΙΟ ΕΓΚΑΤΑΣΤΑΣΗΣ

	Ακροδέκτης	Ορισμός	Περιγραφή
ELI BT A35 + FCE ELI BT A40 + FCE	40	- REF SWE	Τροφοδοσία Κωδικοποιητή, Λευκό καλώδιο
	41	+ REF SWE	Τροφοδοσία Κωδικοποιητή, Καφέ καλώδιο
	42	ENC M1	Σήμα κωδικοποιητή Μοτέρ 1, Πράσινο καλώδιο
	43	ENC M2	Σήμα κωδικοποιητή Μοτέρ 2, Πράσινο καλώδιο
τροφοδοσία εξαρτημάτων	50	24V-	Έξοδος τροφοδοσίας εξαρτημάτων.
	51	24V+	
	52	24Vsafe+	Έξοδος τροφοδοσίας για ελεγμένα συστήματα ασφαλείας (πομπός φωτοκυττάρων και πομπός ανιχνευτή εμποδίων). Έξοδος ενεργή μόνο στον κύκλο λειτουργίας.
Χειριστήρια	60	COM IC	Ουδέτερος εισόδων IC 1 και IC 2
	61	IC 1	Διαμορφώσιμη είσοδος εντολής 1 (N.O.) - Default START E, START E / START 1 / OPEN / CLOSE / PED / TIMER / TIMER PED. Ανατρέξτε στον πίνακα "Διαμόρφωση των εισόδων εντολής".
	62	IC 2	Διαμορφώσιμη είσοδος εντολής 2 (N.O.) - Default PED, START E / START 1 / OPEN / CLOSE / PED / TIMER / TIMER PED. Ανατρέξτε στον πίνακα "Διαμόρφωση των εισόδων εντολής".
Ασφάλειες	70	COM	Ουδέτερος εισόδων STOP, SAFE 1 και SAFE 2
	71	STOP	Η εντολή διακόπτει την κίνηση. (N.C.) Εάν δεν χρησιμοποιείται αφήστε το βραχυκυκλωτήρα στη θέση του.
	72	SAFE 1	Διαμορφώσιμη είσοδος ασφαλείας 1 (N.C.) - Default PHOT, PHOT / PHOT TEST / PHOT OP / PHOT OP TEST / PHOT CL / PHOT CL TEST / BAR / BAR TEST / BAR 8K2 / BAR OP / BAR OP TEST / BAR 8K2 OP / BAR CL / BAR CL TEST / BAR 8K2 CL. Ανατρέξτε στον πίνακα "Διαμόρφωση των εισόδων ασφαλείας".
	73	SAFE 2	Διαμορφώσιμη είσοδος ασφαλείας 2 (N.C.) - Default PHOT, PHOT / PHOT TEST / PHOT OP / PHOT OP TEST / PHOT CL / PHOT CL TEST / BAR / BAR TEST / BAR 8K2 / BAR OP / BAR OP TEST / BAR 8K2 OP / BAR CL / BAR CL TEST / BAR 8K2 CL. Ανατρέξτε στον πίνακα "Διαμόρφωση των εισόδων ασφαλείας".
Κεραία	Υ	ΚΕΡΑΙΑ	Είσοδος κεραίας. Χρησιμοποιείτε κεραία συντονισμένη στα 433MHz. Για τη σύνδεση Κεραίας-Δέκτη χρησιμοποιήστε ομοαξονικό καλώδιο RG58. Η παρουσία μεταλλικών όγκων κοντά στην κεραία, μπορεί να προκαλέσει παρεμβολές στη λήψη ραδιοκυμάτων. Σε περίπτωση χαμηλής εμβέλειας του πομπού, μετακινήστε την κεραία σε καταλληλότερο σημείο.
	#	SHIELD	

Διαμόρφωση των εξόδων AUX

Λογική Aux = 0 - Έξοδος ΜΟΝΟΣΤΑΘΟΥΣ ΡΑΔΙΟΚΑΝΑΛΙΟΥ.

Η επαφή παραμένει κλειστή για 1 δ. όταν είναι ενεργοποιημένο το ραδιοκάνάλι.

Λειτουργία Aux= 1 - Έξοδος ΛΥΧΝΙΑΣ ΑΝΟΙΧΤΗΣ ΠΟΡΤΑΣ SCA.

Η επαφή παραμένει κλειστή κατά το άνοιγμα και με το φύλλο ανοικτό, διαλείπεται κατά το κλείσιμο, ανοικτή με το φύλλο κλειστό.

Λογική Aux = 2 - Έξοδος χειριστήριου ΠΛΑΦΟΝΙΕΡΑΣ.

Η επαφή παραμένει κλειστή για τον χρόνο που έχει οριστεί στο $\text{E.L. } \mu\text{Ht}$

Λειτουργία Aux= 3 - Έξοδος σήματος ΦΩΤΙΣΜΟΥ ΖΩΝΗΣ.

Ο επαφή παραμένει κλειστή για όλη τη διάρκεια της κίνησης.

Λειτουργία Aux= 4 - Έξοδος ΦΩΤΙΣΜΟΥ ΚΛΙΜΑΚΟΣΤΑΣΙΟΥ.

Η επαφή παραμένει κλειστή για 1 δευτ. στην έναρξη της κίνησης.

Λειτουργία Aux= 5 - Έξοδος ΣΥΝΑΓΕΡΜΟΥ ΑΝΟΙΧΤΗΣ ΠΟΡΤΑΣ.

Η επαφή παραμένει κλειστή εάν το φύλλο της πόρτας παραμένει ανοικτό για διπλό χρόνο ως προς το ρυθμισμένο TCA.

Λειτουργία Aux= 6 - Έξοδος για ΦΑΡΟ.

Ο επαφή παραμένει κλειστή κατά τη διάρκεια της κίνησης των φύλλων της πόρτας.

Λειτουργία Aux= 7 - Δεν χρησιμοποιείται

Λειτουργία Aux= 8 - Δεν χρησιμοποιείται

Λειτουργία Aux= 9 - Έξοδος ΣΥΝΤΗΡΗΣΗ.

Η επαφή παραμένει κλειστή όταν φτάσει στην τιμή που έχει ρυθμιστεί στην παράμετρο Συντήρηση, επισμαίνοντας την ανάγκη συντήρησης.

Λειτουργία Aux= 10 - Έξοδος ΦΑΡΟΣ ΚΑΙ ΣΥΝΤΗΡΗΣΗ επαφή παραμένει κλειστή κατά τη διάρκεια της κίνησης των φύλλων της πόρτας. Αν φτάσει στην τιμή που έχει ρυθμιστεί στην παράμετρο Συντήρηση, στο τέλος της κίνησης, με το φύλλο κλειστό, η επαφή για 4 φορές κλείνει για 10 δευτ. και ανοίγει για 5 δευτ. επισμαίνοντας την ανάγκη συντήρησης.

Λειτουργία Aux= 11 - Δεν χρησιμοποιείται

Λειτουργία Aux= 12 - Δεν χρησιμοποιείται

Λογική Aux= 13 - Έξοδος ΚΑΤΑΣΤΑΣΗ ΚΛΕΙΣΤΗΣ ΠΥΛΗΣ.

η επαφή παραμένει κλειστή όταν η πύλη είναι ανοικτή.

Λογική Aux= 14 - Έξοδος ΔΙΣΤΑΘΟΥΣ ΡΑΔΙΟΚΑΝΑΛΙΟΥ

Η επαφή αλλάζει κατάσταση (ανοικτό-κλειστό) με την ενεργοποίηση του ραδιοκαναλιού.

Λογική Aux= 15 - Έξοδος ΡΑΔΙΟΚΑΝΑΛΙΟΥ ΧΡΟΝΙΣΜΕΝΗ.

Η επαφή παραμένει κλειστή για προγραμματιζόμενο χρόνο κατά την ενεργοποίηση του ραδιοκαναλιού ($\text{off-PUL E } \mu\text{Ht}$) Εάν κατά τη διάρκεια αυτού του χρόνου πατηθεί ξανά το πλήκτρο, η μέτρηση χρόνου ξεκινά ξανά.

Λογική Aux=16 - Έξοδος ΚΑΤΑΣΤΑΣΗ ΑΝΟΙΧΤΗΣ ΠΥΛΗΣ.

η επαφή παραμένει κλειστό όταν η πόρτα είναι ανοικτή.

Διαμόρφωση των εισόδων εντολής

Λειτουργία IC= 0 - Είσοδος διαμορφωμένη ως Start E. Λειτουργία σύμφωνα με τη διαδικασία 5xEP -bY-5xEP ΠουΕΠηε. Εξωτερικό Start για τη διαχείριση φαναριού.

Λειτουργία IC= 1 - Είσοδος διαμορφωμένη ως Start I. Λειτουργία σύμφωνα με τη διαδικασία 5xEP -bY-5xEP ΠουΕΠηε. Εσωτερικό Start για τη διαχείριση φαναριού.

Λειτουργία IC= 2 - Είσοδος διαμορφωμένη ως Open.

Η εντολή εκτελεί ένα άνοιγμα. Αν η είσοδος παραμένει κλειστή, τα φύλλα παραμένουν ανοικτά μέχρι το άνοιγμα της επαφής. Με ανοικτή επαφή, ο αυτοματισμός κλείνει μετά το χρόνο tca, αν έχει ενεργοποιηθεί.

Λειτουργία IC= 3 - Είσοδος διαμορφωμένη ως Close.

Η εντολή εκτελεί ένα κλείσιμο.

Λειτουργία IC= 4 - Είσοδος διαμορφωμένη ως Ped.

Η εντολή εκτελεί ένα μερικό άνοιγμα πεζών. Λειτουργία σύμφωνα με τη διαδικασία 5xEP -bY-5xEP ΠουΕΠηε

Λειτουργία IC= 5 - Είσοδος διαμορφωμένη ως Timer.

Λειτουργία παρόμοια με την open αλλά το κλείσιμο είναι εξασφαλισμένο ακόμα και μετά από διακοπή ρεύματος.

Λειτουργία IC= 6 - Είσοδος διαμορφωμένη ως Timer Ped.

Η εντολή εκτελεί ένα μερικό άνοιγμα πεζών. Αν η είσοδος παραμένει κλειστή, το φύλλο παραμένει ανοικτό μέχρι το άνοιγμα της επαφής. Αν η είσοδος παραμένει κλειστή και ενεργοποιηθεί μια εντολή Start E, Start I ή Open εκτελείται μια πλήρης κίνηση για να αποκατασταθεί στη συνέχεια σε άνοιγμα πεζών. Το κλείσιμο είναι εξασφαλισμένο ακόμα και μετά από διακοπή ρεύματος.

Διαμόρφωση των εισόδων ασφαλείας

Λειτουργία SAFE= 0 - Είσοδος διαμορφωμένη ως Phot, φωτοκύτταρο δεν επαληθεύονται (*) (Fig.G, Ap. 1)

Επιτρέπει τη σύνδεση των συστημάτων που δεν διαθέτουν συμπληρωματική επαφή ελέγχου. Σε περίπτωση σκίασης τα φωτοκύτταρα παραμένουν ενεργά τόσο κατά το άνοιγμα όσο και κατά το κλείσιμο. Η σκίαση του φωτοκυττάρου κατά το κλείσιμο, αντιστρέφει την κίνηση μόνο μετά την απελευθέρωση του φωτοκυττάρου. Εάν δεν χρησιμοποιείται αφήστε το βραχυκυκλωτήρα στη θέση του.

Λειτουργία SAFE= 1 - Είσοδος διαμορφωμένη ως Phot test, ελεγμένο φωτοκύτταρο (Fig.G, Ap. 2).

Ενεργοποιεί τον έλεγχο των φωτοκυττάρων στην αρχή της κίνησης. Σε περίπτωση σκίασης τα φωτοκύτταρα παραμένουν ενεργά τόσο κατά το άνοιγμα όσο και κατά το κλείσιμο. Η σκίαση του φωτοκυττάρου κατά το κλείσιμο, αντιστρέφει την κίνηση μόνο μετά την απελευθέρωση του φωτοκυττάρου.

Λειτουργία SAFE= 2 - Είσοδος διαμορφωμένη ως Phot op, φωτοκύτταρο ενεργοποιημένο μόνο κατά το άνοιγμα δεν επαληθεύονται (*) (Fig.G, Ap. 1)

Επιτρέπει τη σύνδεση των συστημάτων που δεν διαθέτουν συμπληρωματική επαφή ελέγχου. Σε περίπτωση σκίασης διακόπτει τη λειτουργία του φωτοκυττάρου κατά το κλείσιμο. Κατά τη φάση ανοίγματος μπλοκάρει την κίνηση για τη διάρκεια σκίασης του φωτοκυττάρου. Εάν δεν χρησιμοποιείται αφήστε το βραχυκυκλωτήρα στη θέση του.

ΕΓΧΕΙΡΙΔΙΟ ΕΓΚΑΤΑΣΤΑΣΗΣ

D814283 0A801_11

<p>Λειτουργία SAFE= 3 - Είσοδος διαμορφωμένη ως Phot op test, φωτοκυτόταρο ελεγμένο και ενεργοποιημένο μόνο κατά το άνοιγμα (Fig.G, Αρ. 2). Ενεργοποιεί τον έλεγχο των φωτοκυττάρων στην αρχή της κίνησης. Σε περίπτωση σκίασης διακόπτεται η λειτουργία του φωτοκυττάρου κατά το κλείσιμο. Κατά τη φάση ανοίγματος μπλοκάρει την κίνηση για τη διάρκεια σκίασης του φωτοκυττάρου.</p>
<p>Λειτουργία SAFE= 4 - Είσοδος διαμορφωμένη ως Phot cl, φωτοκυτόταρο ενεργοποιημένο μόνο κατά το κλείσιμο δεν επαληθεύονται (*) (Fig.G, Αρ. 1) Επιτρέπει τη σύνδεση των συστημάτων που δεν διαθέτουν συμπληρωματική επαφή ελέγχου. Σε περίπτωση σκίασης διακόπτεται η λειτουργία του φωτοκυττάρου κατά το άνοιγμα. Σε φάση κλεισίματος αντιστρέφει αμέσως την κίνηση. Εάν δεν χρησιμοποιείται αφήστε το βραχυκυκλωτήρα στη θέση του.</p>
<p>Λειτουργία SAFE= 5 - Είσοδος διαμορφωμένη ως Phot cl test, φωτοκυτόταρο ελεγμένο και ενεργοποιημένο μόνο κατά το κλείσιμο (Fig.G, Αρ. 2). Ενεργοποιεί τον έλεγχο των φωτοκυττάρων στην αρχή της κίνησης. Σε περίπτωση σκίασης διακόπτεται η λειτουργία του φωτοκυττάρου κατά το άνοιγμα. Σε φάση κλεισίματος αντιστρέφει αμέσως την κίνηση.</p>
<p>Λειτουργία SAFE= 6 - Είσοδος διαμορφωμένη ως Bar, ανιχνευτής εμποδίων δεν επαληθεύονται (*) (Fig.G, Αρ. 3) Επιτρέπει τη σύνδεση των συστημάτων που δεν διαθέτουν συμπληρωματική επαφή ελέγχου. Η εντολή αντιστρέφει την κίνηση για 2 δευτ. Εάν δεν χρησιμοποιείται αφήστε το βραχυκυκλωτήρα στη θέση του.</p>
<p>Λειτουργία SAFE= 7 - Είσοδος διαμορφωμένη ως Bar, ελεγμένος ανιχνευτής εμποδίων (Fig.G, Αρ. 4). Ενεργοποιεί τον έλεγχο των ανιχνευτών εμποδίων στην αρχή της κίνησης. Η εντολή αντιστρέφει την κίνηση για 2 δευτ.</p>
<p>Λειτουργία SAFE= 8 - Είσοδος διαμορφωμένη ως Bar 8k2 (Fig.G, Αρ. 5). Είσοδος για μικρό άκρο 8K2. Η εντολή αντιστρέφει την κίνηση για 2 δευτ.</p>
<p>Λειτουργία SAFE=9 Είσοδος διαμορφωμένη ως Bar op, ενεργοποιημένος ανιχνευτής εμποδίων με αντιστροφή μόνο κατά το άνοιγμα, εάν ενεργοποιηθεί κατά το κλείσιμο προκαλεί την ακινητοποίηση του αυτόματου μηχανισμού (STOP) (Fig.G, Αρ. 3). Επιτρέπει τη σύνδεση των συστημάτων που δεν διαθέτουν συμπληρωματική επαφή ελέγχου. Η επέμβαση σε φάση ανοίγματος προκαλεί την αντιστροφή της κίνησης για 2 δευτ., η επέμβαση σε φάση κλεισίματος προκαλεί την ακινητοποίηση. Εάν δεν χρησιμοποιείται αφήστε το βραχυκυκλωτήρα στη θέση του.</p>
<p>Λειτουργία SAFE=10 Είσοδος διαμορφωμένη ως Bar op test, ενεργοποιημένος ελεγμένος ανιχνευτής εμποδίων με αντιστροφή μόνο κατά το άνοιγμα, εάν ενεργοποιηθεί κατά το κλείσιμο προκαλεί την ακινητοποίηση του αυτόματου μηχανισμού (STOP) (Fig.G, Αρ. 4). <u>Ενεργοποιεί τον έλεγχο των ανιχνευτών εμποδίων στην αρχή της κίνησης. Η επέμβαση σε φάση ανοίγματος προκαλεί την αντιστροφή της κίνησης για 2 δευτ., η επέμβαση σε φάση κλεισίματος προκαλεί την ακινητοποίηση.</u></p>
<p>Λειτουργία SAFE=11 Είσοδος διαμορφωμένη ως Bar 8k2 op, ενεργοποιημένος ανιχνευτής 8k2 με αντιστροφή μόνο κατά το άνοιγμα, εάν ενεργοποιηθεί κατά το κλείσιμο προκαλεί την ακινητοποίηση του αυτόματου μηχανισμού (Fig.G, Αρ. 5). Η επέμβαση σε φάση ανοίγματος προκαλεί την αντιστροφή της κίνησης για 2 δευτ., η επέμβαση σε φάση κλεισίματος προκαλεί την ακινητοποίηση.</p>
<p>Λειτουργία SAFE=12 Είσοδος διαμορφωμένη ως Bar cl, ενεργοποιημένος ανιχνευτής εμποδίων με αντιστροφή μόνο κατά το κλείσιμο, εάν ενεργοποιηθεί κατά το άνοιγμα προκαλεί την ακινητοποίηση του αυτόματου μηχανισμού (STOP) (Fig.G, Αρ. 3). Επιτρέπει τη σύνδεση των συστημάτων που δεν διαθέτουν συμπληρωματική επαφή ελέγχου. Η επέμβαση σε φάση κλεισίματος προκαλεί την αντιστροφή της κίνησης για 2 δευτ., η επέμβαση σε φάση ανοίγματος προκαλεί την ακινητοποίηση. Εάν δεν χρησιμοποιείται αφήστε το βραχυκυκλωτήρα στη θέση του.</p>
<p>Λειτουργία SAFE=13 Είσοδος διαμορφωμένη ως Bar cl test, ενεργοποιημένος ελεγμένος ανιχνευτής εμποδίων με αντιστροφή μόνο κατά το κλείσιμο, εάν ενεργοποιηθεί κατά το άνοιγμα προκαλεί την ακινητοποίηση του αυτόματου μηχανισμού (STOP) (Fig.G, Αρ. 4). Ενεργοποιεί τον έλεγχο των ανιχνευτών εμποδίων στην αρχή της κίνησης. Η επέμβαση σε φάση κλεισίματος προκαλεί την αντιστροφή της κίνησης για 2 δευτ., η επέμβαση σε φάση ανοίγματος προκαλεί την ακινητοποίηση.</p>
<p>Λειτουργία SAFE=14 Είσοδος διαμορφωμένη ως Bar 8k2 cl, ενεργοποιημένος ανιχνευτής 8k2 με αντιστροφή μόνο κατά το κλείσιμο, εάν ενεργοποιηθεί κατά το άνοιγμα προκαλεί την ακινητοποίηση του αυτόματου μηχανισμού (STOP) (Fig.G, Αρ. 5). Η επέμβαση σε φάση κλεισίματος προκαλεί την αντιστροφή της κίνησης για 2 δευτ., η επέμβαση σε φάση ανοίγματος προκαλεί την ακινητοποίηση.</p>

(*) Σε περίπτωση εγκατάστασης συστημάτων τύπου "D" (όπως ορίζονται από το EN12453), συνδεδεμένα με μη ελεγμένο τρόπο, φροντίστε ώστε να

Διαμόρφωση σημάτων καναλιού ραδιοκυμάτων

Λειτουργία CH= 0 - Σήμα διαμορφωμένο ως Start E. Λειτουργία σύμφωνα με τη διαδικασία 5tEP-bY-5tEP <i>ΠαυΕΠηε</i> . Εξωτερικό Start για τη διαχείριση φαναριού.
Λειτουργία CH= 1 - Σήμα διαμορφωμένο ως Start I. Λειτουργία σύμφωνα με τη διαδικασία 5tEP-bY-5tEP <i>ΠαυΕΠηε</i> . Εσωτερικό Start για τη διαχείριση φαναριού.
Λειτουργία CH= 2 - Σήμα διαμορφωμένο ως Open. Η εντολή εκτελεί ένα άνοιγμα.
Λειτουργία CH= 3 - Σήμα διαμορφωμένο ως Close. Η εντολή εκτελεί ένα κλείσιμο.
Λειτουργία CH= 4 - Σήμα διαμορφωμένο ως Ped. Η εντολή εκτελεί ένα μερικό άνοιγμα πεζών. Λειτουργία σύμφωνα με τη διαδικασία 5tEP-bY-5tEP <i>ΠαυΕΠηε</i>
Λειτουργία CH= 5- Σήμα διαμορφωμένο ως STOP. Η εντολή εκτελεί ένα Stop
Λειτουργία CH= 6- Σήμα διαμορφωμένο ως AUX1 (**) Η εντολή ενεργοποιεί την έξοδο AUX1
Λειτουργία CH= 7- Δεν χρησιμοποιείται
Λογική CH= 8- Ραδιοχειριστήριο διαμορφωμένο ως AUX11 (**). Η εντολή ενεργοποιεί την έξοδο AUX11 (μόνο με πλακέτα επέκτασης)
Λειτουργία CH= 9- Σήμα διαμορφωμένο ως AUX2. (**) Η εντολή ενεργοποιεί την έξοδο AUX2
Λειτουργία CH= 10- Δεν χρησιμοποιείται
Λειτουργία CH= 11- Δεν χρησιμοποιείται
Λογική CH = 12- Το χειριστήριο έχει διαμορφωθεί ως ΠΛΑΦΟΝΙΕΡΑ Το χειριστήριο ενεργοποιεί το φως με διαταγή λογική. Τουλάχιστον μία βοηθητική έξοδος πρέπει να ρυθμιστεί ως πλαφονιέρα.

(**) Ενεργή μόνον εάν η έξοδος είναι διαμορφωμένη ως Μονοσταθές Κανάλι Ραδιοκυμάτων, Εσωτερικός Φωτισμός, Φωτισμός Ζώνης, Φωτισμός Κλιμακοστασίου, Δισταθές Κανάλι Ραδιοκυμάτων ή Κανάλι Ραδιοκυμάτων με χρονοδιακόπτη.

6) ΣΥΝΔΕΣΗ ΜΟΤΕΡ Fig.E

7) ΣΥΣΤΗΜΑΤΑ ΑΣΦΑΛΕΙΑΣ

7.1) ΕΛΕΓΜΕΝΑ ΣΥΣΤΗΜΑΤΑ Fig.G

7.2) ΣΥΝΔΕΣΗ 1 ΖΕΥΓΟΥΣ ΦΩΤΟΚΥΤΤΑΡΩΝ ΠΟΥ ΔΕΝ ΕΧΕΙ ΕΠΑΛΗΘΕΥΤΕΙ ΕΙΚ. C

7.3) ΣΥΝΔΕΣΗ 1 ΖΕΥΓΟΥΣ ΦΩΤΟΚΥΤΤΑΡΩΝ ΠΟΥ ΕΧΕΙ ΕΠΑΛΗΘΕΥΤΕΙ ΕΙΚ. D

8) ΑΠΟΘΗΚΕΥΣΗ ΠΟΜΠΩΝ Εικ. I

9) ΑΚΥΡΩΣΗ ΠΟΜΠΩΝ Εικ. L

10) ΠΡΟΣΒΑΣΗ ΣΤΑ ΜΕΝΟΥ: FIG. 1

10.1) ΜΕΝΟΥ ΠΑΡΑΜΕΤΡΟΙ (PR-R) (ΠΙΝΑΚΑΣ "Α" ΠΑΡΑΜΕΤΡΟΙ)

10.2) ΜΕΝΟΥ ΛΕΙΤΟΥΡΓΙΕΣ (L o u i c) (ΠΙΝΑΚΑΣ "B" ΛΕΙΤΟΥΡΓΙΕΣ)

10.3) ΜΕΝΟΥ ΡΑΔΙΟΕΠΙΚΟΙΝΩΝΙΑ (r-R d o) (ΠΙΝΑΚΑΣ "C" ΡΑΔΙΟΕΠΙΚΟΙΝΩΝΙΑ)

10.4) ΜΕΝΟΥ ΠΡΟΚΑΘΟΡΙΣΜΕΝΕΣ (dEFRIUt e)

Επανάφερε την κεντρική μονάδα στις προκαθορισμένες ρυθμίσεις (DEFAULT). Μετά την επανάφορά είναι αναγκαία η εκ νέου εκτέλεση της αυτορρύθμισης (AUTASET).

10.5) ΜΕΝΟΥ ΓΛΩΣΣΑ (L R n G U P R G E)

Επιτρέπει την επιλογή της γλώσσας στην οθόνη του προγραμματιστή.

10.6) ΜΕΝΟΥ ΑΥΤΟΡΡΥΘΜΙΣΗ (RiUt o SE t)

- Εκτελέστε έναν κύκλο αυτορρύθμισης από το ειδικό μενού.
- Μόλις πατηθεί το μπουτόν OK εμφανίζεται το μήνυμα ".....", η κεντρική μονάδα εκτελεί την κίνηση ανοίγματος και στη συνέχεια του κλεισίματος, κατά τη διάρκεια των οποίων

ρυθμίζεται αυτόματα η ελάχιστη τιμή αναγκαίας ροπής για την κίνηση του φύλλου. Ο αριθμός αναγκαίων κινήσεων στο autoseτ μπορεί να κυμαίνεται από 1 έως 3. Κατά τη διάρκεια της φάσης αυτής πρέπει να αποφεύγεται η σκίαση των φωτοκυττάρων, καθώς και η χρήση των χειριστηρίων START, STOP και της οθόνης. Στο τέλος της διαδικασίας η κεντρική μονάδα ελέγχου ρυθμίζει αυτόματα τις ιδανικές τιμές ροπής. Ελέγξτε και ενδεχομένως αλλάξτε τις τιμές σύμφωνα με τις οδηγίες προγραμματισμού.

 **ΠΡΟΣΟΧΗ!!** Επαληθεύστε ότι η τιμή της δύναμης πρόσκρουσης που μετράται στα προβλεπόμενα σημεία είναι χαμηλότερη από αυτή που προβλέπεται στο πρότυπο EN12453.

 Οι δυνάμεις κρούσης μπορούν να μειωθούν με τη χρήση παραμορφώσιμων άκρων.

 Προσοχή!! Κατά τη διάρκεια της αυτορρύθμισης η λειτουργία ανιχνεύσης εμποδίων δεν είναι ενεργή. Ο εγκαταστάτης πρέπει να ελέγξει την κίνηση του αυτοματισμού και να μην επιτρέψει σε κανέναν να πλησιάσει ή να σταθεί εντός της ακτίνας δράσης του μηχανισμού.

ΗΛΕΚΤΡΙΚΗ ΚΛΕΙΔΑΡΙΑ

 **ΠΡΟΣΟΧΗ:** Σε περίπτωση φύλλων με μήκος άνω των 3m, είναι απαραίτητη η τοποθέτηση ηλεκτρικής κλειδαριάς.

10.7) ΣΕΙΡΑ ΕΛΕΓΧΩΝ ΕΓΚΑΤΑΣΤΑΣΗΣ

- Εκτελέστε το AUTASET (*)
- Ελέγξτε τις δυνάμεις κρούσης: αν τηρούνται τα όρια (**) μεταβείτε στο σημείο 10 διαφορετικά
- Προσαρμόστε ενδεχομένως τις παραμέτρους ταχύτητας και ευαισθησίας (δύναμη): βάλτε πίνακα παραμέτρων.
- Ελέγξτε και πάλι τις δυνάμεις κρούσης: αν τηρούνται τα όρια (**) μεταβείτε στο σημείο 10 διαφορετικά
- Εφαρμόστε έναν παθητικό ανιχνευτή εμποδίων
- Ελέγξτε και πάλι τις δυνάμεις κρούσης: αν τηρούνται τα όρια (**) μεταβείτε στο σημείο 10 διαφορετικά
- Εφαρμόστε συστήματα προστασίας ευαίσθητα στην πίεση ή στον ηλεκτρισμό (π.χ. ενεργός ανιχνευτής εμποδίων) (**)

8. Ελέγξτε και πάλι τις δυνάμεις κρούσης: αν τηρούνται τα όρια (***) μεταβείτε στο σημείο 10 διαφορετικά
 9. Επιτρέψτε την κίνηση του μηχανισμού μόνο στη λειτουργία "Άτομο Παρόν"
 10. Βεβαιωθείτε ότι όλα τα συστήματα ανίχνευσης στην περιοχή κίνησης λειτουργούν σωστά
 (*) Πριν εκτελέσετε το autiset βεβαιωθείτε ότι έχετε κάνει σωστά όλες τις ενέργειες τοποθέτησης και θέσης σε κατάσταση ασφαλείας όπως αναφέρονται στις προειδοποιήσεις εγκατάστασης στο εγχειρίδιο του συστήματος κίνησης.
 (***) Ανάλογα με την ανάλυση των κινδύνων μπορεί να είναι απαραίτητη η εφαρμογή ευαίσθητων συστημάτων προστασίας

10.8) ΜΕΝΟΥ ΡΥΘΜΙΣΗΣ ΤΕΡΜΑΤΙΚΩΝ ΔΙΑΚΟΠΤΩΝ (L5u RdJ)

Επιτρέπει τη ρύθμιση των τερματικών διακοπών για μοτέρ με κωδικοποιητές, επιπλέον για τα μοτέρ που είναι εφοδιασμένα με ανεξάρτητη καλωδίωση τερματικού διακόπτη, επιτρέπει τη σωστή τοποθέτηση του φύλλου για την επακόλουθη ρύθμιση του τερματικού διακόπτη. Για μοτέρ που δεν αναφέρονται, το μενού δεν είναι ενεργό και στην οθόνη εμφανίζεται το μήνυμα "μη διαθέσιμο". ΣΗΜΕΙΩΣΗ: Αυτοί οι ελιγμοί εκτελούνται σε κατάσταση παρουσίας ανθρώπου με μειωμένη ταχύτητα και χωρίς επέμβαση των συστημάτων ασφαλείας.

10.8.1) GIUNO ULTRA BT A20, GIUNO ULTRA BT A50

Χρησιμοποιήστε τα πλήκτρα "+/-" στην οθόνη για να μετακινήσετε το φύλλο στην επιθυμητή θέση. Για να ρυθμίσετε τους τερματικούς διακόπτες, ανατρέξτε στις ρυθμίσεις των τερματικών διακοπών που παρουσιάζονται στο εγχειρίδιο του μοτέρ GIUNO ULTRA.

10.8.2) E5 BT A12, E5 BT A18

Χρησιμοποιήστε τα πλήκτρα "+/-" στην οθόνη για να μετακινήσετε το φύλλο στη θέση που υποδεικνύεται από την οθόνη (Άνοιγμα ή κλείσιμο). Μόλις επιτευχθεί η επιθυμητή θέση, επιβεβαιώστε τη θέση πιέζοντας το κουμπί OK. Στην περίπτωση των μοτέρ E5 είναι δυνατή η χειροκίνητη τοποθέτηση του φύλλου κοντά στους τερματικούς διακόπτες, πιέζοντας την πόρτα και στη συνέχεια μετακινώντας την με τα πλήκτρα "+/-" μέχρι να πιέσει την μηχανική πλατούρα. Επιβεβαιώστε τη θέση με το OK ή μέσω του τηλεχειριστηρίου (που έχετε προηγουμένως αποθηκεύσει).

10.9) ΜΕΝΟΥ ΣΤΑΤΙΣΤΙΚΩΝ

Εμφανίζει την έκδοση της πλακέτας, τον αριθμό των συνολικών κύκλων (σε εκατοντάδες), τον αριθμό των αποθηκευμένων πομπών και τα 30 τελευταία σφάλματα (τα 2 πρώτα ψηφία αντιστοιχούν στη θέση και τα 2 τελευταία στον κωδικό σφάλματος). Το σφάλμα 01 είναι το πιο πρόσφατο. Το σφάλμα που αναβοσβήνει υποδεικνύει το πρώτο σφάλμα μετά από την τελευταία συντήρηση.

10.10) ΜΕΝΟΥ PASSWORD

Επιτρέπει την εισαγωγή ενός κωδικού πρόσβασης για τον προγραμματισμό της πλακέτας μέσω δικτύου «U-link». Με τη λειτουργία "ΕΠΙΠΕΔΟ ΠΡΟΣΤΑΣΙΑΣ" ρυθμισμένη σε 1,2,3,4 απαιτείται ο κωδικός πρόσβασης για την πρόσβαση στα μενού προγραμματισμού. Μετά από 10 αποτυχημένες συνεχόμενες προσπάθειες πρόσβασης θα πρέπει να περιμένετε 3 λεπτά για μια νέα προσπάθεια. Κατά την περίοδο αυτή σε κάθε προσπάθεια πρόσβασης στην οθόνη εμφανίζεται το "BLOC". Ο προκαθορισμένος κωδικός πρόσβασης είναι 1234.

11) ΠΙΕΞΗ ΤΕΡΜΑΤΙΚΟΥ ΔΙΑΔΡΟΜΗΣ ΚΛΕΙΣΙΜΑΤΟΣ Fig.F, A-B ΚΑΤΕΥΘΥΝΣΗ ΑΝΟΙΓΜΑΤΟΣ Fig.E

12) ΠΡΟΑΙΡΕΤΙΚΕΣ ΜΟΝΑΔΕΣ U-LINK

Συμβουλευθείτε τις οδηγίες των μονάδων U-link
 Η χρήση ορισμένων μονάδων επιφέρει μείωση της εμβέλειας των ραδιοκυμάτων. Προσαρμόστε την εγκατάσταση με κατάλληλη κεραιά συντονισμού στα 433MHz

ΠΡΟΕΙΔΟΠΟΙΗΣΗ! Οι λανθασμένες ρυθμίσεις μπορεί να έχουν ως αποτέλεσμα ζημιές σε περιουσίες και τραυματισμό ανθρώπων και ζώων.

ΠΡΟΣΟΧΗ!! Επαληθεύστε ότι η τιμή της δύναμης πρόσκρουσης που μετράται στα προβλεπόμενα σημεία είναι χαμηλότερη από αυτή που προβλέπεται στο πρότυπο EN12453.

Οι δυνάμεις κρούσης μπορούν να μειωθούν με τη χρήση παραμορφώσιμων άκρων.

Για την επίτευξη καλύτερων αποτελεσμάτων, συνιστάται η εκτέλεση της αυτορυθμίσεως με τα μοτέρ σε κατάσταση ηρεμίας (δηλαδή χωρίς να έχουν υπερθερμανθεί από σημαντικό αριθμό συνεχόμενων κύκλων).

ΠΙΝΑΚΑΣ "Α" - ΜΕΝΟΥ ΠΑΡΑΜΕΤΡΟΙ - (PR-RN)

Παράμετρος	μοτερ	min.	max.	Default	Προσωπ.	Ορισμός	Περιγραφή
οΡΕn dELAY ε nE		0	10	3		Χρόνος καθυστέρησης ανοίγματος μοτέρ 2 [s]	Χρόνος καθυστέρησης ανοίγματος του μοτέρ 2 ως προς το μοτέρ 1.
cL5 dELAY ε nE		0	25	6		Χρόνος καθυστέρησης κλεισίματος μοτέρ 1 [s]	Χρόνος καθυστέρησης κλεισίματος του μοτέρ 1 ως προς το μοτέρ 2. ΣΗΜΕΙΩΣΗ: αν ο χρόνος έχει ρυθμιστεί στο μέγιστο, ο κινητήρας 1 περιμένει το πλήρες κλείσιμο του κινητήρα 2 πριν ξεκινήσει.
εcR		0	120	10		Χρόνος αυτόματου κλεισίματος [s]	Χρόνος αναμονής πριν το αυτόματο κλείσιμο.
PEd εcR		0	120	0		Χρόνος αυτόματου κλεισίματος από τον ελιγμό πεζού [s]	Χρόνος αναμονής πριν από το αυτόματο κλείσιμο μετά από ελιγμό πεζού, ΜΟΝΟ αν είναι διαφορετικό από 0. Εάν η παράμετρος έχει οριστεί στο 0, ο χρόνος αναμονής μετά από έναν ελιγμό πεζού είναι ο ίδιος με τον ελιγμό χωρίς πεζό.
εrF. LGhεcLr. ε		1	180	40		Χρόνος εκκένωσης ζώνης φαναριού [s]	Χρόνος εκκένωσης της ζώνης που υπόκειται σε έλεγχο κυκλοφορίας από το φανάρι.
ε. L iGhε		30	300	90		Χρόνος ανάμματος της πλαφονιέρας [s]	Διάρκεια ανάμματος της πλαφονιέρας.
οUεΡυε ε nE		1	240	10		Χρόνος ενεργοποίησης της χρονομετρημένης εξόδου [s]	Χρονισμένη διάρκεια ενεργοποίησης εξόδου ραδιοκαναλιού σε δευτερόλεπτα
οP. d iSt. Slouid	SUB BT	10	100	10		Απόσταση προσέγγισης κατά το άνοιγμα [%]	Απόσταση προσέγγισης κατά το άνοιγμα του/των μοτέρ, ως ποσοστό της συνολικής διαδρομής. ΠΡΟΣΟΧΗ: Μετά την τροποποίηση της παραμέτρου θα είναι απαραίτητη μια πλήρη διαδρομή χωρίς διακοπές. ΠΡΟΣΟΧΗ: με το "SET" στην οθόνη η ανίχνευση του εμποδίου δεν είναι ενεργοποιημένη. ΠΡΟΣΟΧΗ: στα μοτέρ με ενσωματωμένα στοπ είναι υποχρεωτικό η επιβράδυνση να είναι πάντα ενεργοποιημένη με τιμή μεγαλύτερη από 5. ΠΡΟΣΟΧΗ: στο GIUNO η απόσταση προσέγγισης ρυθμίζεται με συρόμενους αισθητήρες ΠΡΟΣΟΧΗ: Για μοτέρ ELI BT A35 δεν μπορεί να αποκλειστεί η επιβράδυνση. τιμές κάτω του 10% θα θεωρηθούν στο 10%.
	E5 BT A18	10	100				
	PHOBOS VELOCE BT B35	10	100				
	E5 BT A12	20	100				
	Όλα τα υπόλοιπα	0	100				
cL. d iSt. Slouid	SUB BT	10	100	10		Απόσταση προσέγγισης κατά το κλείσιμο [%]	Απόσταση προσέγγισης κατά το κλείσιμο του/των μοτέρ, ως ποσοστό της συνολικής διαδρομής. ΠΡΟΣΟΧΗ: Μετά την τροποποίηση της παραμέτρου θα είναι απαραίτητη μια πλήρη διαδρομή χωρίς διακοπές. ΠΡΟΣΟΧΗ: με το "SET" στην οθόνη η ανίχνευση του εμποδίου δεν είναι ενεργοποιημένη. ΠΡΟΣΟΧΗ: στα μοτέρ με ενσωματωμένα στοπ είναι υποχρεωτικό η επιβράδυνση να είναι πάντα ενεργοποιημένη με τιμή μεγαλύτερη από 5. ΠΡΟΣΟΧΗ: στο GIUNO η απόσταση προσέγγισης ρυθμίζεται με συρόμενους αισθητήρες ΠΡΟΣΟΧΗ: Για μοτέρ ELI BT A35 δεν μπορεί να αποκλειστεί η επιβράδυνση. τιμές κάτω του 10% θα θεωρηθούν στο 10%.
	E5 BT A18	10	100				
	PHOBOS VELOCE BT B35	10	100				
	E5 BT A12	20	100				
	Όλα τα υπόλοιπα	0	100				
d iSt. dEcEL	PHOBOS VELOCE BT B35	15	100	15		Απόσταση επιβράδυνσης [%]	Απόσταση επιβράδυνσης (διέλευση από την κανονική ταχύτητα λειτουργίας στην ταχύτητα προσέγγισης) τόσο κατά το άνοιγμα όσο και κατά το κλείσιμο του/των μοτέρ, που μετράται ως ποσοστό της συνολικής διαδρομής. ΠΡΟΣΟΧΗ: Μετά την τροποποίηση της παραμέτρου θα είναι απαραίτητη μια πλήρη διαδρομή χωρίς διακοπές. ΠΡΟΣΟΧΗ: με το "SET" στην οθόνη η ανίχνευση του εμποδίου δεν είναι ενεργοποιημένη.
	ELI BT A35 V	15	100				
	ELI BT A35 V + FCE	15	100				
	Όλα τα υπόλοιπα	0	100				

ΕΓΧΕΙΡΙΔΙΟ ΕΓΚΑΤΑΣΤΑΣΗΣ

D814283 0AR01_11

Παράμετρος	μοτέρ	min.	max.	Default	Προσωπ.	Ορισμός	Περιγραφή
<i>PEd oPEn inC</i>		10	100	100		Μερικό άνοιγμα M1 [%]	Απόσταση μερικού ανοίγματος ως ποσοστό του συνολικού ανοίγματος, μετά από ενεργοποίηση της εντολής πεζών PED.
<i>oP. ForcE</i>		1	100	50		Δύναμη φύλλου/ων κατά το άνοιγμα [%]	Δύναμη που εξασκείται από το/τα φύλλο/α κατά το άνοιγμα. Είναι το ποσοστό της παρεχόμενης δύναμης, πέρα από εκείνη που έχει αποθηκευτεί κατά το autose (και που ενημερώθηκε στη συνέχεια), πριν προκαλέσει ένα συναγερμό εμποδίου. Η παράμετρος επιλέγεται αυτόματα από το autose. ⚠ ΠΡΟΣΟΧΗ: Επηρεάζει απευθείας στη δύναμη κρούσης: βεβαιωθείτε ότι με την επιλεγμένη τιμή τηρούνται οι ισχύοντες κανονισμοί ασφαλείας (*). Εν ανάγκη εγκαταστήστε συστήματα ασφαλείας για την προστασία από σύνθλιψη (**).
<i>cLS. ForcE</i>		1	100	50		Δύναμη φύλλου/ων κατά το κλείσιμο [%]	Δύναμη που εξασκείται από το/τα φύλλο/α κατά το κλείσιμο. Είναι το ποσοστό της παρεχόμενης δύναμης, πέρα από εκείνη που έχει αποθηκευτεί κατά το autose (και που ενημερώθηκε στη συνέχεια), πριν προκαλέσει ένα συναγερμό εμποδίου. Η παράμετρος επιλέγεται αυτόματα από το autose. ⚠ ΠΡΟΣΟΧΗ: Επηρεάζει απευθείας στη δύναμη κρούσης: βεβαιωθείτε ότι με την επιλεγμένη τιμή τηρούνται οι ισχύοντες κανονισμοί ασφαλείας (*). Εν ανάγκη εγκαταστήστε συστήματα ασφαλείας για την προστασία από σύνθλιψη (**).
<i>Sbc PrESSUrE ForcE</i>		0	100	100		Δύναμη φύλλου υπό πίεση στο τέλος διαδρομής κλεισίματος [%]	Δύναμη που ασκείται στο φύλλο κατά την πίεση στο τέλος διαδρομής κλεισίματος.
<i>oP SPEEd</i>	SUB BT	20	100	100		Ταχύτητα ανοίγματος [%]	Ποσοστό της μέγιστης ταχύτητας που πρέπει να επιτευχθεί κατά το άνοιγμα από το/τα μοτέρ. ΠΡΟΣΟΧΗ: Μετά την τροποποίηση της παραμέτρου θα είναι απαραίτητη μια πλήρη διαδρομή χωρίς διακοπές. ΠΡΟΣΟΧΗ: με το "SET" στην οθόνη η ανίχνευση του εμποδίου δεν είναι ενεργοποιημένη.
	ELI BT A35 V	20	100				
	Όλα τα υπόλοιπα	15	100				
<i>cL SPEEd</i>	SUB BT	20	100	100		Ταχύτητα κλεισίματος [%]	Ποσοστό της μέγιστης ταχύτητας που πρέπει να επιτευχθεί κατά το κλείσιμο από το/τα μοτέρ. ΠΡΟΣΟΧΗ: Μετά την τροποποίηση της παραμέτρου θα είναι απαραίτητη μια πλήρη διαδρομή χωρίς διακοπές. ΠΡΟΣΟΧΗ: με το "SET" στην οθόνη η ανίχνευση του εμποδίου δεν είναι ενεργοποιημένη.
	ELI BT A35 V	20	100				
	Όλα τα υπόλοιπα	15	100				
<i>SLoW SPEEd</i>	SUB BT	20	50	25		Ταχύτητα προσέγγισης [%]	Ταχύτητα του/των μοτέρ κατά το άνοιγμα και κατά το κλείσιμο στη φάση προσέγγισης, που μετράται ως ποσοστό της μέγιστης κανονικής ταχύτητας λειτουργίας. ΠΡΟΣΟΧΗ: Μετά την τροποποίηση της παραμέτρου θα είναι απαραίτητη μια πλήρη διαδρομή χωρίς διακοπές. ΠΡΟΣΟΧΗ: Με το "SET" στην οθόνη η ανίχνευση του εμποδίου δεν είναι ενεργοποιημένη. ΠΡΟΣΟΧΗ: Για τον κινητήρα τύπου ELI BT A35 δεν μπορεί να αποκλειστεί η επιβράδυνση. Τιμές άνω του 50% θα ληφθούν υπόψη στο 50%.
	ELI BT A35 V	20	50				
	ELI BT A35 V + FCE	20	50				
	PHOBOS VELOCE BT B35	15	50				
	Όλα τα υπόλοιπα	15	100				
<i>PIR inCEnRncE</i>		0	250	0		Προγραμματισμός αριθμού κινήσεων ορίου συντήρησης [σε εκατοντάδες]	Επιτρέπει τη ρύθμιση ενός αριθμού κινήσεων πάνω από τον οποίο επισημαίνεται η ανάγκη συντήρησης στην έξοδο AUX που έχει διαμορφωθεί ως Συντήρηση ή Φάρος και Συντήρηση.

(*) Στην Ευρωπαϊκή Ένωση εφαρμόστε το EN12453 για τα όρια δύναμης.

(**) Οι δυνάμεις κρούσης μπορούν να μειωθούν με τη χρήση παραμορφώσιμων άκρων.

ΠΙΝΑΚΑΣ "B" - ΜΕΝΟΥ ΛΕΙΤΟΥΡΓΙΕΣ - (Λογ ις)

Λειτουργία	Ορισμός	Default	Σημειώστε τη ρύθμιση	Επιλογές
<i>Ποσoρ τυΡΕ</i>	Τύπος μοτέρ (Επιλέξτε τον τύπο μοτέρ που είναι συνδεδεμένο στην πλακέτα.)	0	0	Μοτέρ απενεργοποιημένα
			1	ΔΕΝ ΓΙΝΕΤΑΙ ΔΙΑΧΕΙΡΙΣΗ
			2	ΔΕΝ ΓΙΝΕΤΑΙ ΔΙΑΧΕΙΡΙΣΗ
			3	IGEA BT
			4	ΔΕΝ ΓΙΝΕΤΑΙ ΔΙΑΧΕΙΡΙΣΗ
			5	ΔΕΝ ΓΙΝΕΤΑΙ ΔΙΑΧΕΙΡΙΣΗ
			6	SUB BT
			7	KUSTOS BT A - PHOBOS BT A - PHOBOS N BT
			8	GIUNO ULTRA BT A20 - GIUNO ULTRA BT A50
			9	VIRGO SMART BT A - 5 σύρματα
			10	VIRGO SMART BT A - 3 σύρματα
			11	E5 BT A18
			12	E5 BT A12
			13	ELI BT A40 + FCE
			14	ELI BT A35 + FCE
			15	ELI BT A40
			16	ELI BT A35
17	PHOBOS VELOCE BT B35			

ΕΓΧΕΙΡΙΔΙΟ ΕΓΚΑΤΑΣΤΑΣΗΣ

Λειτουργία	Ορισμός	Default	Σημειώστε τη ρύθμιση	Επιλογές																												
εcR	Αυτόματου Κλεισίματος	0	0	Λειτουργία απενεργοποιημένη																												
			1	Ενεργοποιεί το αυτόματο κλείσιμο																												
			2	Ενεργοποιεί το αυτόματο κλείσιμο μετά από αναστροφή λόγω εμποδίου κατά το κλείσιμο. Σε περίπτωση αναστροφής κατά το άνοιγμα μετά από 2 δευτερόλεπτα επαναλαμβάνεται η δοκιμή ανοίγματος. Αν για 4 φορές βρει εμπόδιο κατά το άνοιγμα διενεργεί κλείσιμο. Διαμόρφωση που μπορεί να ενεργοποιηθεί μόνο με μοτέρ E5 BT A12 (τύπος μοτέρ 12). ⚠ Η λογική μπορεί να χρησιμοποιηθεί μόνο με πόρτες διέλευσης πεζών των οποίων η ενέργεια περιορίζεται σε 1,69J.																												
P5RwE	Ενεργοποίηση Power Down	1	0	Power Down ANENERFO, δηλαδή το τροφοδοτικό των αξεσουάρ είναι πάντα παρόν. ⚠ Με απενεργοποιημένη λογική η κατανάλωση σε κατάσταση αναμονής είναι > 0.5 W																												
			1	Power Down ENERFO, δηλαδή το τροφοδοτικό των αξεσουάρ απενεργοποιείται όταν η πύλη είναι σταματημένη.																												
UL inH 1	Ενεργοποιεί το πρωτόκολλο ULink	0	0	Και οι δύο σύνδεσμοι U-Link υποστηρίζουν το νέο πρωτόκολλο U-Link2.																												
			1	Ενεργοποιεί το πρωτόκολλο U-Link (προηγούμενη έκδοση) στον σύνδεσμο ένα 1 προαιρετικής πλακέτας. Η προηγούμενη έκδοση του πρωτοκόλλου U-Link μπορεί να ενεργοποιηθεί στον σύνδεσμο 1.																												
FRSt cLS.	Γρήγορο κλείσιμο	0	0	Λειτουργία απενεργοποιημένη																												
			1	Κλείνει 3 δευτερόλεπτα μετά την απενεργοποίηση των φωτοκυττάρων χωρίς αναμονή του επιλεγμένου περιθωρίου TCA																												
bRtE conF iG	Διαμόρφ. μπαταρίας	0	0	Καμία αλλαγή στη λειτουργία.																												
			1	Πλήρες άνοιγμα και αναμονή για την επιστροφή της τροφοδοσίας.																												
			2	Μερικό άνοιγμα βάσει της παραμέτρου «μερικό άνοιγμα» και αναμονή για την επιστροφή της τροφοδοσίας.																												
			3	Πλήρες κλείσιμο και αναμονή για την επιστροφή της τροφοδοσίας.																												
StEP-by-StEP ΠουεΡnε	Κίνηση βήμα βήμα	0	0	Οι εισοδοί που έχουν διαμορφωθεί ως Start E, Start I, Ped λειτουργούν με τη διαδικασία 4 βημάτων.																												
			1	Οι εισοδοί που έχουν διαμορφωθεί ως Start E, Start I, Ped λειτουργούν με τη διαδικασία 3 βημάτων. Το σήμα κατά τη φάση κλεισίματος αντιστρέφει την κίνηση.																												
			2	Οι εισοδοί που έχουν διαμορφωθεί ως Start E, Start I, Ped λειτουργούν με τη διαδικασία 2 βημάτων. Σε κάθε σήμα αντιστρέφει την κίνηση.																												
				<table border="1"> <thead> <tr> <th colspan="4">κίνηση βήμα-βήμα</th> </tr> <tr> <th></th> <th>2 ΒΗΜΑΤΑ</th> <th>3 ΒΗΜΑΤΑ</th> <th>4 ΒΗΜΑΤΑ</th> </tr> </thead> <tbody> <tr> <td>ΚΛΕΙΣΤΗ</td> <td>ΑΝΟΙΓΜΑ</td> <td>ΑΝΟΙΓΜΑ</td> <td>ΑΝΟΙΓΜΑ</td> </tr> <tr> <td>ΣΕ ΚΛΕΙΣΙΜΟ</td> <td>ΑΝΟΙΓΜΑ</td> <td>ΑΝΟΙΓΜΑ</td> <td>STOPS</td> </tr> <tr> <td>ΑΝΟΙΧΤΗ</td> <td>ΚΛΕΙΣΙΜΟ</td> <td>ΚΛΕΙΣΙΜΟ</td> <td>ΚΛΕΙΣΙΜΟ</td> </tr> <tr> <td>ΣΕ ΑΝΟΙΓΜΑ</td> <td>ΚΛΕΙΣΙΜΟ</td> <td>STOP + TCA</td> <td>STOP + TCA</td> </tr> <tr> <td>ΜΕΤΑ ΑΠΟ STOP</td> <td>ΑΝΟΙΓΜΑ</td> <td>ΑΝΟΙΓΜΑ</td> <td>ΑΝΟΙΓΜΑ</td> </tr> </tbody> </table>	κίνηση βήμα-βήμα					2 ΒΗΜΑΤΑ	3 ΒΗΜΑΤΑ	4 ΒΗΜΑΤΑ	ΚΛΕΙΣΤΗ	ΑΝΟΙΓΜΑ	ΑΝΟΙΓΜΑ	ΑΝΟΙΓΜΑ	ΣΕ ΚΛΕΙΣΙΜΟ	ΑΝΟΙΓΜΑ	ΑΝΟΙΓΜΑ	STOPS	ΑΝΟΙΧΤΗ	ΚΛΕΙΣΙΜΟ	ΚΛΕΙΣΙΜΟ	ΚΛΕΙΣΙΜΟ	ΣΕ ΑΝΟΙΓΜΑ	ΚΛΕΙΣΙΜΟ	STOP + TCA	STOP + TCA	ΜΕΤΑ ΑΠΟ STOP	ΑΝΟΙΓΜΑ	ΑΝΟΙΓΜΑ	ΑΝΟΙΓΜΑ
κίνηση βήμα-βήμα																																
	2 ΒΗΜΑΤΑ	3 ΒΗΜΑΤΑ	4 ΒΗΜΑΤΑ																													
ΚΛΕΙΣΤΗ	ΑΝΟΙΓΜΑ	ΑΝΟΙΓΜΑ	ΑΝΟΙΓΜΑ																													
ΣΕ ΚΛΕΙΣΙΜΟ	ΑΝΟΙΓΜΑ	ΑΝΟΙΓΜΑ	STOPS																													
ΑΝΟΙΧΤΗ	ΚΛΕΙΣΙΜΟ	ΚΛΕΙΣΙΜΟ	ΚΛΕΙΣΙΜΟ																													
ΣΕ ΑΝΟΙΓΜΑ	ΚΛΕΙΣΙΜΟ	STOP + TCA	STOP + TCA																													
ΜΕΤΑ ΑΠΟ STOP	ΑΝΟΙΓΜΑ	ΑΝΟΙΓΜΑ	ΑΝΟΙΓΜΑ																													
PrE-RLAr-n	Προσυναγεμός	0	0	Η λυχνία αναβοσβήνει ταυτόχρονα με την εκκίνηση του/των κινητήρα/κινητήρων.																												
			1-10	Ενεργοποιείται η λειτουργία προσυναγεμώ: Η λυχνία αναβοσβήνει ταυτόχρονα πριν από την εκκίνηση του/των κινητήρα/κινητήρων. Η τιμή της παραμέτρου υποδεικνύει το προκαταρκτικό αναβόσβημα σε δευτερόλεπτα.																												
hold-to-run	Παρουσία ατόμου	0	0	Λειτουργία με σήματα.																												
			1	Λειτουργία με Άτομο Παρόν. Η είσοδος 61 διαμορφώνεται ως OPEN UP. Η είσοδος 62 διαμορφώνεται ως CLOSE UP. Η κίνηση συνεχίζεται όσο διατηρείται η πίεση στα μπουτόν OPEN UP ή CLOSE UP ⚠ ΠΡΟΣΟΧΗ: οι ασφάλειες δεν είναι ενεργές. safety devices are not enabled.																												
			2	Λειτουργία Άτομο Παρόν Emergency. Λειτουργία συνήθως με σήματα. Αν η πλακέτα δεν περάσει τον έλεγχο των ασφαλειών (φωτοκύτταρο ή ανιχνευτής εμποδίων, Er0x) για 3 συνεχόμενες φορές, ενεργοποιείται η λειτουργία με Άτομο Παρόν μέχρι να αφήσετε τα μπουτόν OPEN UP ή CLOSE UP. Η είσοδος 61 διαμορφώνεται ως OPEN UP. Η είσοδος 62 διαμορφώνεται ως CLOSE UP ⚠ ΠΡΟΣΟΧΗ: με Άτομο Παρόν Emergency οι ασφάλειες δεν είναι ενεργές.																												
			3	Λειτουργία με παρουσία ανθρώπου κατά το κλείσιμο. Η είσοδος 61 διαμορφώνεται ως OPEN UP (ΑΝΟΙΧΤΟ). Η είσοδος 62 διαμορφώνεται ως CLOSE UP (ΚΛΕΙΣΤΟ). Ο κύκλος ανοίγματος πραγματοποιείται αυτόματα, ο κύκλος κλεισίματος συνεχίζεται όσο διατηρείται η πίεση στο κουμπί ελέγχου (CLOSE). ⚠ ΠΡΟΣΟΧΗ: δεν είναι ενεργοποιημένες οι ασφάλειες κατά τη διάρκεια ανοίγματος.																												
oPEn iBL	Κλειδωμα σημάτων κατά το άνοιγμα	0	0	Το σήμα των εισόδων που έχουν διαμορφωθεί ως Start E, Start I, Ped επιδρά κατά το άνοιγμα.																												
			1	Το σήμα των εισόδων που έχουν διαμορφωθεί ως Start E, Start I, Ped δεν επιδρά κατά το άνοιγμα.																												
εcR iBL	Κλειδωμα σημάτων σε TCA	0	0	Το σήμα των εισόδων που έχουν διαμορφωθεί ως Start E, Start I, Ped επιδρά κατά την παύση TCA.																												
			1	Το σήμα των εισόδων που έχουν διαμορφωθεί ως Start E, Start I, Ped δεν επιδρά κατά την παύση TCA.																												
cLoSE iBL	Κλειδωμα σημάτων κατά το κλείσιμο	0	0	Το σήμα των εισόδων που έχουν διαμορφωθεί ως Start E, Start I, Ped επιδρά κατά το κλείσιμο.																												
			1	Το σήμα των εισόδων που έχουν διαμορφωθεί ως Start E, Start I, Ped δεν επιδρά κατά το κλείσιμο.																												
rRn bLoU c. oP	Υδραυλική κρούση κατά το άνοιγμα	0	0	Λειτουργία απενεργοποιημένη																												
			1	Πριν το άνοιγμα, η πόρτα πιέζει περίπου επί 2 δευτερόλεπτα προς το κλείσιμο. Αυτό επιτρέπει την ευκολότερη απελευθέρωση της ηλεκτρικής κλειδαριάς. ΣΗΜΑΝΤΙΚΟ - Εάν δεν υπάρχουν κατάλληλα μηχανικά στοπ, μη χρησιμοποιείται αυτήν τη λειτουργία.																												
rRn bLoU c. cL	Υδραυλική κρούση κατά το κλείσιμο	0	0	Λειτουργία απενεργοποιημένη																												
			1	Πριν το κλείσιμο, η πόρτα πιέζει περίπου επί 2 δευτερόλεπτα προς το άνοιγμα. Αυτό επιτρέπει την ευκολότερη απελευθέρωση της ηλεκτρικής κλειδαριάς. ΣΗΜΑΝΤΙΚΟ - Εάν δεν υπάρχουν κατάλληλα μηχανικά στοπ, μη χρησιμοποιείται αυτήν τη λειτουργία.																												

ΕΓΧΕΙΡΙΔΙΟ ΕΓΚΑΤΑΣΤΑΣΗΣ

D814283 0A801_11

Λειτουργία	Ορισμός	Default	Σημειώστε τη ρύθμιση	Επιλογές
bLoc PErS iSt	Διατήρηση κλεισίματος	0	0	Λειτουργία απενεργοποιημένη
			1	Εάν τα μοτέρ παραμένουν ακίνητα σε θέση πλήρους ανοίγματος ή πλήρους κλεισίματος πάνω από μία ώρα, ενεργοποιούνται περίπου επί 3 δευτερόλεπτα προς την κατεύθυνση ακινητοποίησης. Η ενέργεια αυτή εκτελείται κάθε ώρα. ΣΗΜ.: Η λειτουργία αυτή σκοπό έχει να αντισταθμίσει την ενδεχόμενη μείωση του όγκου λαδιού στα υδραυλικά μοτέρ λόγω πτώσης της θερμοκρασίας σε παρατεταμένες παύσεις, π.χ. τη νύχτα, ή λόγω εσωτερικών διαρροών. ΣΗΜΑΝΤΙΚΟ - Εάν δεν υπάρχουν κατάλληλα μηχανικά στοπ, μη χρησιμοποιείται αυτή η λειτουργία.
PrESS Sbc	Πίεση τερματικού κλεισίματος	0	0	Η κίνηση διακόπεται μόνο από την επέμβαση του τερματικού κλεισίματος και στην περίπτωση αυτή καθίσταται αναγκαία η ακριβής ρύθμιση του τερματικού κλεισίματος (Fig. F, Ap. B).
			1	Για χρήση σε περίπτωση μηχανικού στοπ κλεισίματος. Η λειτουργία αυτή ενεργοποιεί την πίεση των φύλλων της πόρτας στο μηχανικό στοπ, χωρίς αυτό να θεωρηθεί εμπόδιο από τον αισθητήρα amperostop. Το έμβολο συνεχίζει συνεπώς τη διαδρομή του για μερικά δευτερόλεπτα μετά την ανίχνευση του τερματικού κλεισίματος ή έως το μηχανικό στοπ. Με αυτόν τον τρόπο, επιταχύνοντας ελαφρώς την επέμβαση των τερματικών κλεισίματος, επιτυγχάνεται η τέλεια επαφή των φύλλων με το στοπ ακινητοποίησης (Fig.F, Ap. A).
icE	Λειτουργία Ice	0	0	Το όριο επέμβασης της προσασίας amperostop παραμένει σταθερό στην επιλεγμένη τιμή.
			1	Η κεντρική μονάδα εκτελεί αυτόματα σε κάθε εκκίνηση μια αντιστάθμιση του ορίου επέμβασης του συναγερμού εμποδίου. ΠΡΟΣΟΧΗ!! Επαληθεύστε ότι η τιμή της δύναμης πρόσκρουσης που μετράται στα προβλεπόμενα σημεία είναι χαμηλότερη από αυτή που προβλέπεται στο πρότυπο EN12453. Σε περίπτωση αμφιβολίας χρησιμοποιήστε βοηθητικά συστήματα ασφαλείας. Η λειτουργία αυτή είναι χρήσιμη σε περίπτωση εγκαταστάσεων σε χαμηλές θερμοκρασίες. ΠΡΟΣΟΧΗ: μετά την ενεργοποίηση αυτής της λειτουργίας πρέπει να εκτελέσετε έναν κύκλο αυτορρύθμισης.
Phot. on	αριθμός ενεργών μοτέρ	2	1	Ενεργό μόνο μοτέρ 1 (1 φύλλο).
			2	Ενεργά και τα δύο μοτέρ (2 φύλλα).
inStARLLARt ion ARLEErnARt iWE	εναλλακτικές εγκαταστάσεις	0	0	βλ. Fig. E0
			1	βλ. Fig. E1
			2	βλ. Fig. E2
			3	βλ. Fig. E3
			4	βλ. Fig. E4
			5	βλ. Fig. E5
			6	βλ. Fig. E6
7	βλ. Fig. E7			
1 SAFE	Διαμόρφωση της εισόδου ασφαλείας SAFE 1. 72	0	0	Είσοδος διαμορφωμένη ως Phot, φωτοκύτταρο.
			1	Είσοδος διαμορφωμένη ως Phot test, φωτοκύτταρο ελεγμένο.
			2	Είσοδος διαμορφωμένη ως Phot op, φωτοκύτταρο ενεργοποιημένο μόνο κατά το άνοιγμα.
			3	Είσοδος διαμορφωμένη ως Phot op test, φωτοκύτταρο ελεγμένο και ενεργοποιημένο μόνο κατά το άνοιγμα.
2 SAFE	Διαμόρφωση της εισόδου ασφαλείας SAFE 2. 73	6	4	Είσοδος διαμορφωμένη ως Phot cl, φωτοκύτταρο ενεργοποιημένο μόνο κατά το κλείσιμο.
			5	Είσοδος διαμορφωμένη ως Phot cl test, φωτοκύτταρο ελεγμένο και ενεργοποιημένο μόνο κατά το κλείσιμο.
			6	Είσοδος διαμορφωμένη ως Bar, ανιχνευτής εμποδίων.
			7	Είσοδος διαμορφωμένη ως Bar test, ελεγμένος ανιχνευτής εμποδίων.
			8	Είσοδος διαμορφωμένη ως Bar 8k2. (Ανενεργό στο SAFE 11,13).
			9	Είσοδος διαμορφωμένη ως Bar OP, ανιχνευτής εμποδίων με αντιστροφή ενεργοποιημένος μόνο κατά το άνοιγμα. Κατά το κλείσιμο προκαλεί stop της κίνησης.
			10	Είσοδος διαμορφωμένη ως Bar OP TEST, ελεγμένος ανιχνευτής εμποδίων με αντιστροφή ενεργοποιημένος μόνο κατά το άνοιγμα. Κατά το κλείσιμο προκαλεί stop της κίνησης.
Μόνο με πλακέτα επέκτασης. Αν δεν χρησιμοποιείται η πλακέτα επέκτασης αφήστε τη ρύθμιση Προεπιλογή (15)	i0 SAFE	15	11	Είσοδος διαμορφωμένη ως Bar OP 8k2, ανιχνευτής εμποδίων με αντιστροφή ενεργοποιημένος μόνο κατά το άνοιγμα. Κατά το κλείσιμο προκαλεί stop της κίνησης. (Ανενεργό στο SAFE 11,13).
			12	Είσοδος διαμορφωμένη ως Bar CL, ανιχνευτής εμποδίων με αντιστροφή ενεργοποιημένος μόνο κατά το κλείσιμο. Κατά το άνοιγμα προκαλεί stop της κίνησης.
			13	Είσοδος διαμορφωμένη ως Bar CL TEST, ελεγμένος ανιχνευτής εμποδίων με αντιστροφή ενεργοποιημένος μόνο κατά το κλείσιμο. Κατά το άνοιγμα προκαλεί stop της κίνησης.
			14	Είσοδος διαμορφωμένη ως Bar CL 8k2, ανιχνευτής εμποδίων με αντιστροφή ενεργοποιημένος μόνο κατά το κλείσιμο. Κατά το άνοιγμα προκαλεί stop της κίνησης. (Ανενεργό στο SAFE 11,13).
1 ic	Διαμόρφωση της εισόδου σήματος IC 1. 61	0	0	Είσοδος διαμορφωμένη ως Start E.
			1	Είσοδος διαμορφωμένη ως Start I.
			2	Είσοδος διαμορφωμένη ως Open.
			3	Είσοδος διαμορφωμένη ως Close.
2 ic	Διαμόρφωση της εισόδου σήματος IC 2. 62	4	4	Είσοδος διαμορφωμένη ως Ped.
			5	Είσοδος διαμορφωμένη ως Timer.
Μόνο με πλακέτα επέκτασης.	i0 ic	2	6	Είσοδος διαμορφωμένη ως Timer Πεζών.
	i1 ic	3		

ΕΓΧΕΙΡΙΔΙΟ ΕΓΚΑΤΑΣΤΑΣΗΣ

Λειτουργία	Ορισμός	Default	Σημειώστε τη ρύθμιση	Επιλογές	
1ch	Διαμόρφωση εντολής 1 ^ο κανάλι ραδιοκυμάτων	0	0	Σήμα ραδιοκυμάτων διαμορφωμένο ως START E.	
			1	Σήμα ραδιοκυμάτων διαμορφωμένο ως Start I.	
			2	Σήμα ραδιοκυμάτων διαμορφωμένο ως Open.	
2ch	Διαμόρφωση εντολής 2 ^ο κανάλι ραδιοκυμάτων	9	3	Σήμα ραδιοκυμάτων διαμορφωμένο ως Close	
			4	Σήμα ραδιοκυμάτων διαμορφωμένο ως Ped	
			5	Σήμα ραδιοκυμάτων διαμορφωμένο ως STOP	
3ch	Διαμόρφωση εντολής 3 ^ο κανάλι ραδιοκυμάτων	2	6	Σήμα ραδιοκυμάτων διαμορφωμένο ως AUX1 **	
			7	Δεν χρησιμοποιείται	
			8	Σήμα ραδιοκυμάτων διαμορφωμένο ως AUX11** (Μόνο με πλακέτα επέκτασης.)	
4ch	Διαμόρφωση εντολής 4 ^ο κανάλι ραδιοκυμάτων	5	9	Σήμα ραδιοκυμάτων διαμορφωμένο ως AUX2**	
			10	Δεν χρησιμοποιείται	
			11	Δεν χρησιμοποιείται	
1RUH	Διαμόρφωση της εξόδου AUX 1. 20-21	6	0	Έξοδος διαμορφωμένη ως μονοσταθές ραδιοκάνάλι	
			1	Έξοδος διαμορφωμένη ως SCA, Λυχνία Ανοιχτής Πόρτας.	
			2	Έξοδος διαμορφωμένη ως σήμα Εσωτερικός Φωτισμός.	
2RUH	Διαμόρφωση της εξόδου AUX 2. 26-27	0	3	Έξοδος διαμορφωμένη ως σήμα Φωτισμός Ζώνης.	
			4	Έξοδος διαμορφωμένη ως φωτισμός κλιμακοστασίου	
			5	Έξοδος διαμορφωμένη ως συναγερμός	
			6	Έξοδος διαμορφωμένη ως φάρος	
			7	Έξοδος διαμορφωμένη ως αυτόματη κλειδαριά.	
			8	Έξοδος διαμορφωμένη ως κλειδαριά με μαγνήτη.	
			9	Έξοδος διαμορφωμένη ως Συντήρηση	
			10	Έξοδος διαμορφωμένη ως Φάρος και Συντήρηση.	
			11	Δεν χρησιμοποιείται	
			12	Δεν χρησιμοποιείται	
Μόνο με πλακέτα επέκτασης.	1RUH	Διαμόρφωση της εξόδου AUX 10. 22-23	3	13	Έξοδος διαμορφωμένη ως κατάσταση πύλης κλειστή
	1RUH	Διαμόρφωση της εξόδου AUX 11. 24-25	1	14	Έξοδος διαμορφωμένη ως δισταθές ραδιοκάνάλι
LocH	Τύπος κλειδαριάς. 28-29	0	15	Έξοδος διαμορφωμένη ως χρονισμένο ραδιοκάνάλι	
			16	Έξοδος διαμορφωμένη ως κατάσταση πύλης ανοιχτή	
			0	Έξοδος διαμορφωμένη για ηλεκτρική κλειδαριά με κυτρί 12V ---	
			1	Έξοδος διαμορφωμένη για ηλεκτρική κλειδαριά με μαγνήτη 12V ---. Μέγ. 0,5 A. Το Power Down δεν είναι ενεργό με αυτήν τη ρύθμιση	
			2	Έξοδος διαμορφωμένη για ηλεκτρική κλειδαριά με κυτρί 24V ---	
Prot. LEX	Ρύθμιση του επιπέδου προστασίας	0	3	Έξοδος διαμορφωμένη για ηλεκτρική κλειδαριά με μαγνήτη 24V ---. Μέγ. 0,25 A. Το Power Down δεν είναι ενεργό με αυτήν τη ρύθμιση	
			4	Κλειδαριά έλξης: ενεργό σε όλη τη διάρκεια του ελιγμού. Μέγ.: 1 A για το 1S, 0,2 A για το υπόλοιπο του ελιγμού.	
			0	A - Δεν απαιτείται ο κωδικός πρόσβασης για την πρόσβαση στα μενού προγραμματισμού B - Ενεργοποιεί την αποθήκευση των πομπών μέσω ραδιοκυμάτων. Η λειτουργία εκτελείται κοντά στον πίνακα χειρισμού και δεν απαιτεί την πρόσβαση: - Πιέστε διαδοχικά το κρυφό μπουτόν και το κανονικό μπουτόν (T1-T2-T3-T4) ενός ήδη αποθηκευμένου πομπού σε λειτουργία στάνταρ μέσω του μενού ραδιοεπικοινωνία. - Πιέστε εντός 10 δευτ. το κρυφό μπουτόν και το κανονικό μπουτόν (T1-T2-T3-T4) ενός πομπού προς αποθήκευση. Ο δέκτης διακόπτει τη λειτουργία προγραμματισμού μετά από 10 δευτ. Εντός του χρόνου αυτού μπορείτε να προγραμματίσετε και νέους πομπούς επαναλαμβάνοντας το προηγούμενο σημείο. C - Ενεργοποιεί την αυτόματη εισαγωγή μέσω ραδιοκυμάτων των replay. Επιτρέπει στα προγραμματισμένα Replay να προστεθούν στη μνήμη του δέκτη. D - Είναι δυνατό να αλλάξετε τις παραμέτρους της πλακέτας μέσω δικτύου U-link	
			1	A - Απαιτείται ο κωδικός πρόσβασης για την πρόσβαση στα μενού προγραμματισμού. Ο προκαθορισμένος κωδικός πρόσβασης είναι 1234. Παραμένουν αμετάβλητες, σε σχέση με τη λειτουργία 0, οι λειτουργίες B - C - D	
			2	Δεν χρησιμοποιείται	
SEr rAL ModE	Σειριακή λειτουργία. (Προσδιορίζει πως διαμορφώνεται η πλακέτα σε μια σύνδεση δικτύου BFT.)	0	3	A - Απαιτείται ο κωδικός πρόσβασης για την πρόσβαση στα μενού προγραμματισμού. Ο προκαθορισμένος κωδικός πρόσβασης είναι 1234. B - Απενεργοποιεί την αποθήκευση των πομπών μέσω ραδιοκυμάτων. C - Απενεργοποιεί την αυτόματη εισαγωγή μέσω ραδιοκυμάτων των Replay. D - Απενεργοποιεί τη δυνατότητα τροποποίησης των παραμέτρων της πλακέτας μέσω δικτύου U-link	
			0	SLAVE standard: η πλακέτα δέχεται και στέλνει σήματα/διάγνωση/κλπ.	
			1	MASTER standard: η πλακέτα στέλνει σήματα ενεργοποίησης (START, OPEN, CLOSE, PED, STOP) σε άλλες πλακέτες.	
AddrESS	Διεύθυνση	0	[_]	Προσδιορίζει τη διεύθυνση από 0 έως 119 της πλακέτας σε μια σύνδεση τοπικού δικτύου BFT. (βλέπε παράγραφο ΠΡΟΑΙΡΕΤΙΚΕΣ ΜΟΝΑΔΕΣ U-LINK)	
PUSh Go	Push&Go (Μόνο για E5 BT A12)	0	0	λογική μη ενεργή	
			1	Η χειροκίνητη ώθηση του σταματημένου φύλλου προς την κατεύθυνση ανοίγματος προκαλεί το αυτόματο άνοιγμα.	
ErAFF ic L iGht PrEFLaSh inG	Αρχική αναλαμπή φαναριού	0	0	Απενεργοποίηση αρχικής αναλαμπής.	
			1	Κόκκινα φώτα που αναβοσβήνουν, για 3 δευτ., από την έναρξη της κίνησης.	
ErAFF ic L iGht rEd LAMP ALlAYS on	Μόνιμο κόκκινο φανάρι	0	0	Κόκκινα φώτα σβηστά με την πόρτα κλειστή.	
			1	Κόκκινα φώτα αναμμένα με την πόρτα κλειστή.	

(**) Ενεργή μόνον εάν η έξοδος είναι διαμορφωμένη ως Μονοσταθές Κανάλι Ραδιοκυμάτων, Εσωτερικός Φωτισμός, Φωτισμός Ζώνης, Φωτισμός Κλιμακοστασίου, Δισταθές Κανάλι Ραδιοκυμάτων ή Κανάλι Ραδιοκυμάτων με χρονοδιακόπτη.

ΠΙΝΑΚΑΣ "C" - ΜΕΝΟΥ ΡΑΔΙΟΕΠΙΚΟΙΝΩΝΙΑ - (r-Rd id)

Λειτουργία	Περιγραφή
Rdd1ch	Προσθήκη Μπουτόν 1ch συσχετίζει το επιθυμητό μπουτόν με την εντολή 1ου καναλιού ραδιοκυμάτων.
Rdd2ch	Προσθήκη Μπουτόν 2ch συσχετίζει το επιθυμητό μπουτόν με την εντολή 2ου καναλιού ραδιοκυμάτων.
Rdd3ch	Προσθήκη Μπουτόν 3ch συσχετίζει το επιθυμητό μπουτόν με την εντολή 3ου καναλιού ραδιοκυμάτων.
Rdd4ch	Προσθήκη Μπουτόν 4ch συσχετίζει το επιθυμητό μπουτόν με την εντολή 4ου καναλιού ραδιοκυμάτων.
Er-RSE 12B	Διαγραφή Καταλόγου  ΠΡΟΣΟΧΗ! Διαγράφει από τη μνήμη του δέκτη όλα τα αποθηκευμένα τηλεχειριστήρια.
Er-RSE 1	Κατάργηση ενός τηλεχειριστηρίου Αφαιρεί ένα τηλεχειριστήριο (εάν είναι κλώνος ή replay απενεργοποιείται). Για να επιλέξετε το τηλεχειριστήριο προς διαγραφή, επιλέξτε τη θέση ή πιέστε ένα μπουτόν του τηλεχειριστηρίου προς διαγραφή (εμφανίζεται η θέση)

POLSKI

MENU USTAWIEŃ INSTALACJI

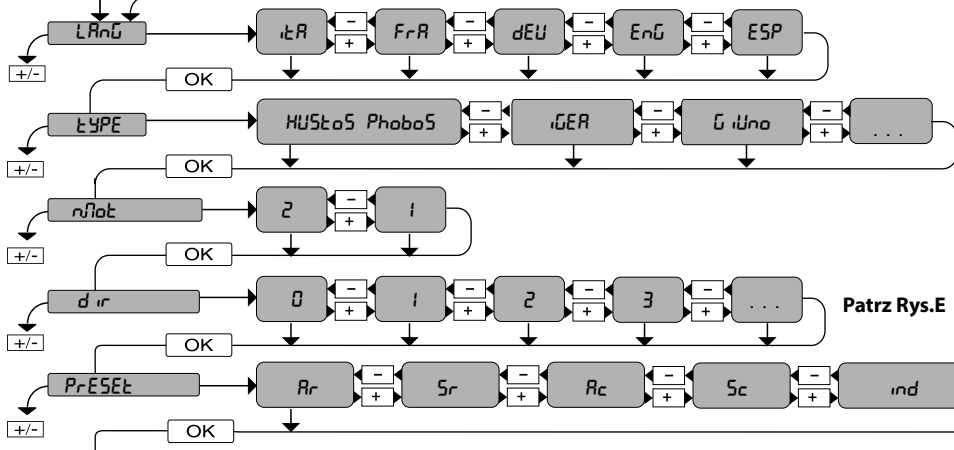
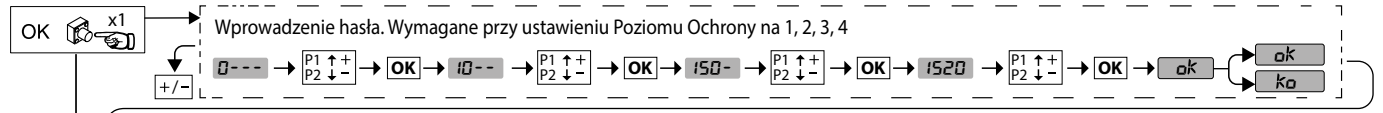

Wskaźnik działania z niskim poborem mocy

LEGENDA

- + ↑ Do góry
- ↓ Na dół
- OK ← Potwierdź / Włączenie wyświetlacza
- ← Powrót do poprzedniego menu

PRESET	DEFAULT	Rr	Sr	Rc	Sc	ind
ПАРАМЕТРОИ						
LOGICZNYCH						
TCA	0	1	0	1	0	0
Praca krokowa	0	1	0	1	0	0
Alarm wstępny	0	0	0	3	3	0
Przytrzymaj przycisk	0	0	0	0	0	1
Blokuje impulsy podczas otwierania	0	0	0	1	1	0

Rr: działanie automatyczne, dom jednorodzinny
 Sr: działanie półautomatyczne, dom jednorodzinny
 Rc: działanie automatyczne, budynek wielorodzinny
 Sc: działanie półautomatyczne, budynek wielorodzinny
 ind: działanie przy obecności człowieka

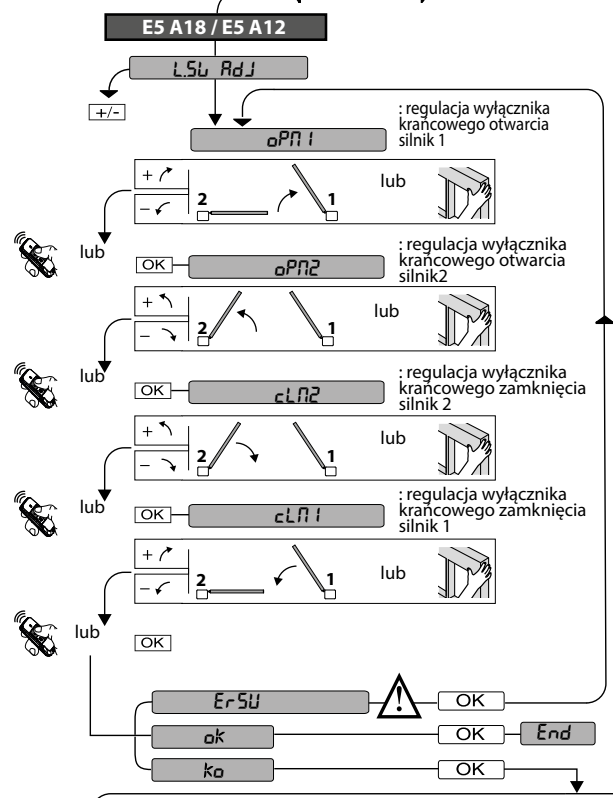
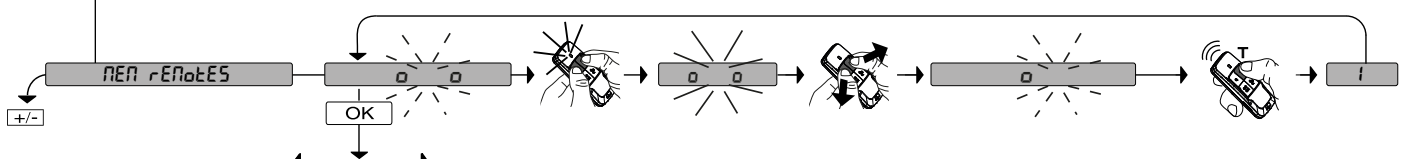

GIUNO ULTRA
 ELI BT
 KUSTOS BT A
 PHOBOS BT A
 PHOBOS N BT
 IGEA BT
 SUB BT
 VIRGO SMART BT A
 ELI BT A40 + FCE
 ELI BT A35 + FCE
 ELI BT A40
 ELI BT A35

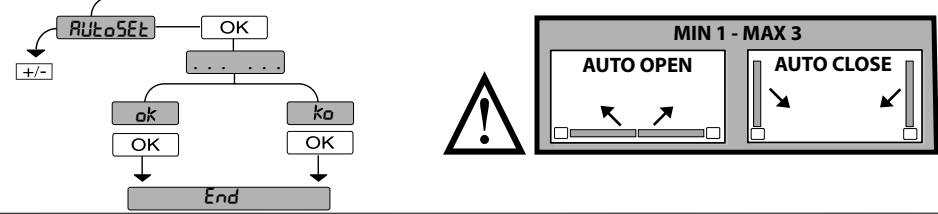
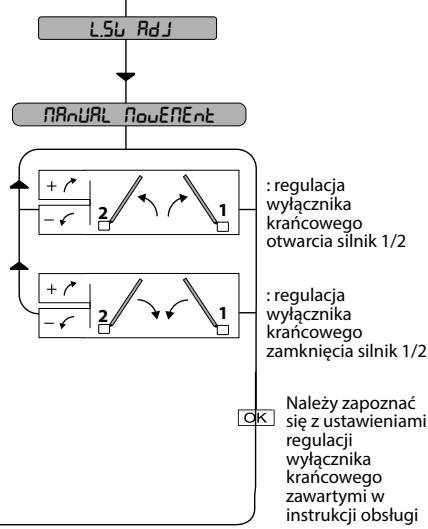

DOSTĘP DO MENU FIG. 1

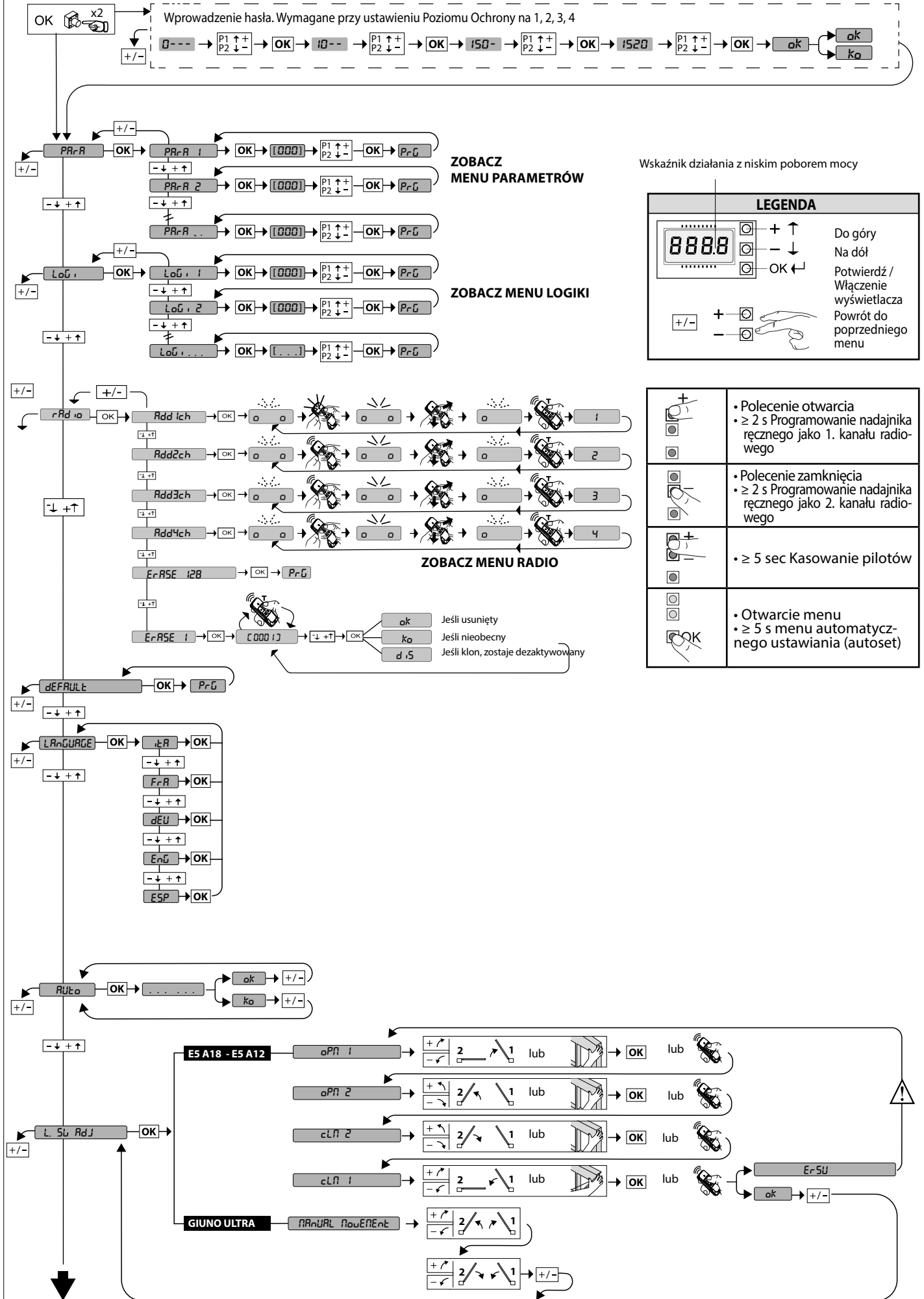

Wskaźnik działania z niskim poborem mocy

LEGENDA

	+ ↑	Do góry
	- ↓	Na dół
	OK ←	Potwierdź / Włączenie wyświetlacza
	+/-	Powrót do poprzedniego menu

	• Polecenie otwarcia • ≥ 2 s Programowanie nadajnika ręcznego jako 1. kanału radio- wego
	• Polecenie zamknięcia • ≥ 2 s Programowanie nadajnika ręcznego jako 2. kanału radio- wego
	• ≥ 5 sec Kasowanie pilotów
	• Otwarcie menu • ≥ 5 s menu automatycz- nego ustawienia (autoset)

DOSTĘP DO MENU FIG. 1

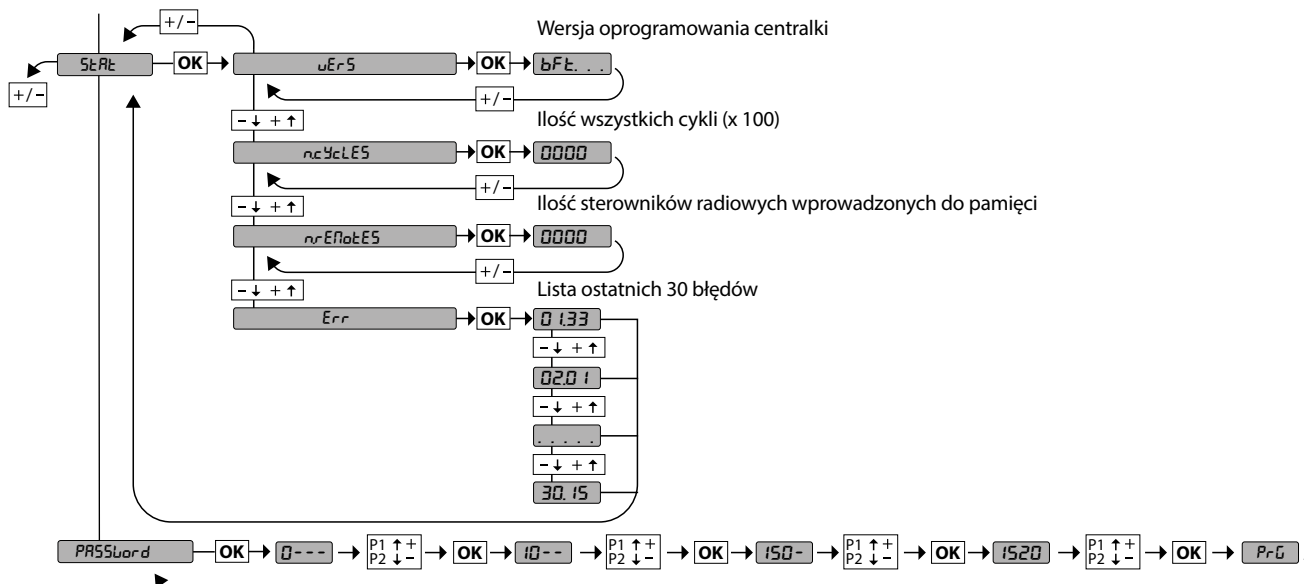

D814283 OAR01_11



TRYB NISKIEGO POBÓR MOCY (PSR_{LE}) I AKCESORIA

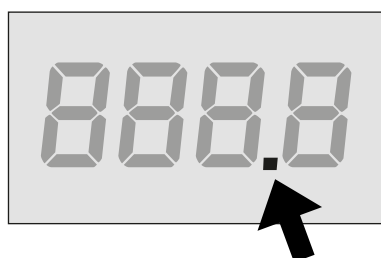

aktywny tryb niskiego pobór mocy

Aby oszczędzać energię, centralka sterująca odłącza zasilanie akcesoriów (zaciski 50-51) po 10 sekundach od zatrzymania silnika, a następnie wszystkie akcesoria zostają wyłączone, tryb niskiego zużycia jest wskazywany przez punkt na wyświetlaczu.

Aby umożliwić ustawienie akcesoriów (np. wyrównanie fotokomórek), konieczne jest ustawienie $PSR_{LE}=0$, wykonanie ustawienia, a następnie ustawienie $PSR_{LE}=1$

Jeśli używane są akcesoria wymagające nieprzerwanego zasilania (np. odbiorniki radiowe), należy ustawić $PSR_{LE}=0$



DIAGNOSTYCZNY

Kod diagnostyczny	Opis	Uwagi
<i>StRE</i>	Aktywacja wejścia start na zewnątrz START E	
<i>StRI</i>	Aktywacja wejścia start wewnątrz START I	
<i>oPEN</i>	Aktywacja wejścia OPEN	
<i>cLS</i>	Aktywacja wejścia CLOSE	
<i>PEd</i>	Aktywacja wejścia przejścia dla osób pieszych PED	
<i>tMER</i>	Aktywacja wejścia TIMER	
<i>StoP</i>	Aktywacja wejścia STOP	
<i>PhoE</i>	Aktywacja wejścia fotokomórki PHOT lub, jeśli zostało skonfigurowane jako fotokomórka zweryfikowana, Aktywacja przypisanego wejścia FAULT	
<i>PhoP</i>	Aktywacja wejścia fotokomórki w rozwarciu PHOT OP lub, jeśli zostało skonfigurowane jako fotokomórka zweryfikowana aktywna tylko w rozwarciu Aktywacja przypisanego wejścia FAULT	
<i>PhcL</i>	Aktywacja wejścia fotokomórki w zwarcu PHOT CL lub, jeśli zostało skonfigurowane jako fotokomórka zweryfikowana aktywna tylko w rozwarciu Aktywacja przypisanego wejścia FAULT	
<i>bAr</i>	Aktywacja wejścia krawędziowego BAR lub, jeśli zostało skonfigurowane jako zweryfikowana krawędź czuła, Aktywacja przypisanego wejścia FAULT	
<i>bArO</i>	Aktywacja wejścia listwy BAR z odwróceniem AKTYWNA TYLKO PODCZAS OTWIERANIA lub, jeśli zostało skonfigurowane jako listwa krawędziowa zweryfikowana aktywna tylko podczas otwierania, Aktywacja przypisanego wejścia FAULT	
<i>bArC</i>	Aktywacja wejścia listwy BAR z odwróceniem AKTYWNA TYLKO PODCZAS ZAMYKANIA lub, jeśli zostało skonfigurowane jako listwa krawędziowa zweryfikowana aktywna tylko podczas otwierania, Aktywacja przypisanego wejścia FAULT	
<i>SEt</i>	Karta oczekuje na wykonanie całego cyklu otwierania-zamykania, bez zatrzymania pośredniego, w celu obliczenia wartości siły niezbędnej do wykonania ruchu. UWAGA! Rozpoznawanie przeszkód jest nieaktywne	
<i>ErD1</i>	Test fotokomórek nie powiódł się	Sprawdzić czy fotokomórki są podłączone i/lub ustawienia logiczne
<i>ErD2</i>	Test listwy nie powiódł się	Sprawdzić czy listwa jest podłączona i/lub ustawienia logiczne
<i>ErD3</i>	Test fotokomórek cyklu otwierania nie powiódł się	Sprawdzić czy fotokomórki są podłączone i/lub ustawienia parametrów/ustawienia logiczne



INSTRUKCJA INSTALACYJNA

D814283 0AR01_11

Kod diagnostyczny	Opis	Uwagi
<i>E_r04</i>	Test fotokomórek cyklu zamykania nie powiódł się	Sprawdzić czy fotokomórki są podłączone i/lub ustawienia parametrów/ustawienia logiczne
<i>E_r06</i>	Test listwy 8k2 nie powiódł się	Sprawdzić czy listwy są podłączone i/lub ustawienia parametrów/ustawienia logiczne
<i>E_r07</i>	Test listwy otwierania nie powiódł się	Sprawdzić czy listwy są podłączone i/lub ustawienia parametrów/ustawienia logiczne
<i>E_r08</i>	Test listwy zamykania nie powiódł się	Sprawdzić czy listwy są podłączone i/lub ustawienia parametrów/ustawienia logiczne
<i>E_r09</i>	Test zwarcia między 2 sąsiednimi wejściami bezpieczeństwa nie powiódł się.	Sprawdzić połączenie wejść bezpieczeństwa
<i>E_r1H*</i>	Błąd testu osprzętu karty	- Sprawdzić połączenia z silnikiem - Problem z osprzętem karty (należy skontaktować się z serwisem technicznym)
<i>E_r2H*</i>	Błąd enkodera	- Przewody zasilania silnika lub sygnału enkodera odwrócone/odłączone lub błędne programowanie (patrz Rys. E) - Siłownik pracuje zbyt wolno w stosunku do warunków zaprogramowanych lub nie pracuje.
<i>E_r3H*</i>	Odwrócenie kierunku ruchu z powodu wykrycia przeszkody - Elektroniczny ogranicznik siły	Sprawdzić ewentualne przeszkody znajdujące się na trasie ruchu
<i>E_r4H*</i>	Zabezpieczenie termiczne	Poczekać aż urządzenie ostygnie
<i>E_r5H*</i>	Błąd komunikacji z urządzeniami zdalnymi	Sprawdzić połączenie z akcesoriami i/lub karty rozszerzeń połączone szeregowo
<i>E_r72</i>	Błąd spójności parametrów centrali (logika i parametry)	Naciśnięcie OK potwierdza pobrane ustawienia. Karta będzie działać z pobranymi ustawieniami. ⚠ Trzeba sprawdzić ustawienia karty (parametry i logikę).
<i>E_r73</i>	Błąd w parametrach systemu D-track	Naciśnięcie OK spowoduje, że karta będzie działać z domyślnym systemem D-track. ⚠ Trzeba wykonać automatyczne ustawianie (autoset).
<i>E_r83</i>	Błąd pamięci EEPROM	Sprawdzić, czy karta pamięci została włożona prawidłowo, spróbować wyłączyć i ponownie włączyć kartę. Jeśli problem nadal występuje, należy skontaktować się z pomocą techniczną.
<i>E_r8H* - E_r9H*</i>	Błąd wewnętrzny kontroli nadzorującej system.	Spróbować wyłączyć i ponownie włączyć kartę. Jeżeli problem się powtarza, skontaktować się z serwisem technicznym.
<i>E_r93</i>	Nieprawidłowy odczyt wymiennej karty pamięci	Sprawdzić, czy wymienna karta pamięci jest prawidłowo włożona.
<i>E_rF2</i>	Przeciążenie zasilacza	
<i>E_rF3</i>	Błąd w ustawieniach logiki (wejścia SAFE, typ silnika)	Sprawdzić ustawienia logiki SAFE lub typu silnika
<i>E_rF4</i>	Przeciążenie wyjścia zasilania obwodów pomocniczych	- Sprawdzić podłączenie zasilania obwodów pomocniczych. - Sprawdzić całkowity pobór mocy obwodów pomocniczych
<i>E_rF9</i>	Przeciążenie na wyjściu zamka elektrycznego	- Sprawdzić podłączenie zamka - Nieodpowiedni zamek
<i>E_r5L</i>	Błąd podczas regulacji wyłącznika krańcowego Tylko dla E5 BT A18 / E5 BT A12	Przewody zasilania silnika lub sygnału enkodera odwrócone/odłączone lub błędne programowanie. (patrz Rys. E)

*H= 0, 1, ..., 9, A, B, C, D, E, F

INSTRUKCJA INSTALACYJNA

1) UWAGI OGÓLNE

Centrala **THALIA BT A80/ BT A160** jest dostarczana przez producenta ze standardowymi ustawieniami. Wszelkie zmiany należy ustawić za pomocą wbudowanego programatora z wyświetlaczem.

Jego najważniejsze cechy to:

- Sterowanie 1 lub 2 silnikami 24V BT.
- Uwaga: Należy instalować 2 silniki tego samego typu.
- Elektroniczne ustawianie momentu z detekcją przeszkód.
- Wejścia sterowania wyłącznikami krańcowymi w zależności od wybranego silnika.
- Oddzielne wejścia dla zabezpieczeń.
- Wbudowany odbiornik radiowy typu rolling-code.

Karta jest wyposażona w wyciąganą listwę zaciskową, co ułatwia konserwację oraz wymianę. Jest dostarczana z kompletem okablowanych mostków, co ułatwia pracę instalatora.

Mostki są przygotowane pod zaciski: 70-71, 70-72, 70-73. Jeżeli wyżej wymienione zaciski są wykorzystywane, należy ściągnąć odpowiednie mostki.

2) WERYFIKACJA

Przed wykonaniem każdego cyklu otwierania i zamykania panel **THALIA BT A80/ BT A160** wykonuje kontrolę (weryfikację) przekaźników ruchu oraz zabezpieczeń (fotokomórek).

W przypadku błędów w działaniu należy sprawdzić, czy urządzenia połączone pracują prawidłowo oraz okablowanie.

3) PRZYGOTOWANIE PRZEWODÓW RUROWYCH Fig. A

4) PODŁĄCZENIE LISTWY ZACISKOWEJ Fig. B

OSTRZEŻENIE - Podczas wykonywania okablowania oraz podczas czynności instalacyjnych należy stosować się do wymogów obowiązujących norm oraz do zasad wiedzy technicznej. Przewody zasilane napięciami o różnej wartości powinny być fizycznie od siebie oddzielone lub odpowiednio izolowane dodatkową izolacją o grubości co najmniej 1 mm. Przewody należy dodatkowo umocować w pobliżu zacisków, na przykład przy pomocy chomątek. Wszystkie kable połączeniowe powinny być umieszczone w odpowiedniej odległości od radiatora.

UWAGA! W celu wykonania podłączenia do sieci należy wykorzystać kabel wielodrutowy o minimalnym przekroju równym $2 \times 1.5 \text{ mm}^2$, którego typ jest zgodny z wymogami obowiązujących norm.

W celu podłączenia silników należy wykorzystać kabel o minimalnym przekroju równym 1.5 mm^2 , którego typ jest zgodny z wymogami obowiązujących norm. Przewód musi mieć parametry co najmniej takie, jak H05RN-F.

5) DANE TECHNICZNE

	THALIA BT A80	THALIA BT A160	THALIA BT A160 120V
Zasilanie	220-230V	50/60 Hz	110-120V 50/60 Hz
Pobór mocy w trybie gotowości	0,48W		
Moc	200W	400W	
Częstotliwość radiowa	433.92 MHz		
IP	45 - DUO 55 - FLAT	45 - DUO	
Temperatura pracy	-20 / +60°C	-20 / +55°C	
Zabezpieczenie termiczne	Oprogramowanie		
Zasilanie obwodów dodatkowych	24V --- ($\leq 0.5A$)		
AUX 1	Styk zasilany 24V --- N.O. ($\leq 1A$)		
AUX 2	Styk N.O. (24V \approx / $\leq 1A$)		
Maksymalna liczba wczytywanych pilotów	128		
	2048 (tylko z zestawem rozszerzenia)		

Stosowane wersje nadajników:

Wszystkie nadajniki ROLLING CODE kompatybilne z



	Zacisk	Definicja	Opis
Zasilanie	L	FAZA	Zasilanie jednofazowe 220-230V 50/60 Hz
	N	NEUTRALNY	
Silnik	10	MOT1 +	Podłączenie silnika 1. Opóźnienie różnicy faz podczas zamykania. Sprawdź podłączenia na Fig. E
	11	MOT1 -	
	14	MOT2 +	Podłączenie silnika 2. Opóźnienie różnicy faz podczas otwierania. Sprawdź podłączenia na Fig. E
	15	MOT2 -	
Aux	20	AUX 1 - STYK ZASILANY 24V--- ($\leq 1A$)	Wyjście konfigurowane AUX 1 - Domyślnie SYGNALIZATOR ŚWIETLNY, 2. KANAŁ RADIOWY/ KONTROLKA OTWARTEJ BRAMY SCA/ Przycisk OŚWIETLENIA ZEWNĘTRZNEGO / Przycisk OŚWIETLENIA STREFOWEGO/ OŚWIETLENIE SCHODÓW/ ALARM OTWARCIA BRAMY/ SYGNALIZATOR ŚWIETLNY / ZAMEK ELEKTRYCZNY Z WYZWALANYM RYGLEM / ZAMEK ELEKTRYCZNY Z MAGNESEM / SERWIS / SYGNALIZATOR ŚWIETLNY I SERWIS. Patrz tabela "Konfiguracja wyjść AUX".
	21		Wyjście konfigurowane AUX 2- Domyślnie Wyjście 2-go KANAŁU RADIOWEGO, 2-gi KANAŁ RADIOWY/ KONTROLKA OTWARTEJ BRAMY SCA/ Przycisk OŚWIETLENIA WEWNĘTRZNEGO/ Przycisk OŚWIETLENIA STREFOWEGO/ OŚWIETLENIE SCHODÓW/ ALARM OTWARCIA BRAMY/ SYGNALIZATOR ŚWIETLNY/ ZAMEK ELEKTRYCZNY Z WYZWALANYM RYGLEM/ ZAMEK ELEKTRYCZNY Z MAGNESEM. Patrz tabela "Konfiguracja wyjść AUX".
	26	AUX 2 - STYK WOLNY (N.O.) (24V \approx / $\leq 1A$)	Typ Logiczny blokady= 0 - Wyjście blokady elektrycznej zatraskowej 12V --- (maks. 30W). Wyjście aktywowane impulsem przy każdym otwarciu.
	27		Typ Logiczny blokady= 1 - Wyjście magnetycznej blokady elektrycznej 12V--- (maks. 15W). Wyjście Aktywowane z zamkniętą bramą.
	29	BLOKADA 12/24V ---	Typ Logiczny blokady= 2 - Wyjście blokady elektrycznej zatraskowej 24V --- (maks. 30W). Wyjście aktywowane impulsem przy każdym otwarciu.
			Typ Logiczny blokady= 3 - Wyjście magnetycznej blokady elektrycznej 24V --- (maks. 15W). Wyjście Aktywowane z zamkniętą bramą.
		Typ blokady logicznej = 4 - Blokada ciągnąca: aktywna przez cały czas trwania manewru. Maks.: 1 A dla 1S, 0,2 A dla reszty manewru.	
Ogranicznik krańcowy dla ELI 250 BT VIRGO SMART BT A ELI BT A35 V + FCE ELI BT A40 + FCE 5 przewodów	41	+ REF SWE	Wspólny moduł wyłączników krańcowych
	42	SWC 1	Wyłącznik krańcowy zamknięcia dla silnika 1 SWC1 (N.C.)
	43	SWO 1	Wyłącznik krańcowy otwarcia dla silnika 1 SWO1 (N.C.)
	44	SWC 2	Wyłącznik krańcowy zamknięcia dla silnika 2 SWC2 (N.C.)
	45	SWO 2	Wyłącznik krańcowy otwarcia dla silnika 2 SWO2 (N.C.)
Ogranicznik krańcowy dla PHOBOS N BT IGEEA BT SUB BT PHOBOS BT A KUSTOS BT A VIRGO SMART BT A 3 przewodów	42	SW 1	Sterowanie wyłącznikiem krańcowym silnika 1. Dla siłowników z linkowym sterowaniem wyłącznikami krańcowymi.
	43	SW 2	Sterowanie wyłącznikiem krańcowym silnika 2. Dla siłowników z linkowym sterowaniem wyłącznikami krańcowymi.
Ogranicznik krańcowy dla GIUNO ULTRA BT A20 GIUNO ULTRA BT A50 E5 BT A18 E5 BT A12	40	- REF SWE	Wspólny moduł wyłączników krańcowych
	42	SW 1	Sterowanie wyłącznikiem krańcowym silnika 1.
	43	SW 2	Sterowanie wyłącznikiem krańcowym silnika 2.

INSTRUKCJA INSTALACYJNA

D814283 0AR01_11

	Zacisk	Definicja	Opis
Ogranicznik krańcowy dla ELI BT A35 ELI BT A40	40	- REF SWE	Zasilanie enkodera, biały kabel
	41	+ REF SWE	Zasilanie enkodera, brązowy kabel
	42	ENC M1	Sygnal enkodera silnika 1, zielony kabel
	43	ENC M2	Sygnal enkodera silnika 2, zielony kabel
Zasilanie obwodów dodatkowych	50	24V-	Wyjście zasilania akcesoriów.
	51	24V+	
	52	24 Vsafe+	Wyjście zasilania zabezpieczeń zweryfikowanych (fotokomórka nadawcza lub nadajnik czulej listwy). Wyjście aktywne tylko podczas wykonywania cyklu.
Przyciski sterownicze	60	COM IC	Moduł wspólny wejść IC 1 oraz IC 2
	61	IC 1	"Wejście sterowania z możliwością konfiguracji 1 (N.O.) - Domyślnie START E. START E / START I / OPEN / CLOSE / PED / TIMER / TIMER PED Należy oprzeć się na danych z tabeli "Konfiguracja wejść sterowania".
	62	IC 2	Wejście sterowania z możliwością konfiguracji 2 (N.O.) - Domyślnie PED. START E / START I / OPEN / CLOSE / PED / TIMER / TIMER PED Należy oprzeć się na danych z tabeli "Konfiguracja wejść sterowania".
Zabezpieczenia	70	COM	Moduł wspólny wejść STOP, SAFE 1 i SAFE 2
	71	STOP	To polecenie przerywa cykl. (N.C.) Jeżeli nie jest używane, zostawić mostek założony.
	72	SAFE 1	Wejście bezpieczeństwa z możliwością konfiguracji 1 (N.C.) - Domyślnie PHOT. PHOT / PHOT TEST / PHOT OP / PHOT OP TEST / PHOT CL / PHOT CL TEST / BAR / BAR TEST / BAR 8K2 / BAR OP / BAR OP TEST / BAR 8K2 OP / BAR CL / BAR CL TEST / BAR 8K2 CL Należy oprzeć się na danych z tabeli "Konfiguracja wejść bezpieczeństwa".
	73	SAFE 2	Wejście bezpieczeństwa z możliwością konfiguracji 2 (N.C.) - Domyślnie PHOT. PHOT / PHOT TEST / PHOT OP / PHOT OP TEST / PHOT CL / PHOT CL TEST / BAR / BAR TEST / BAR 8K2 / BAR OP / BAR OP TEST / BAR 8K2 OP / BAR CL / BAR CL TEST / BAR 8K2 CL Należy oprzeć się na danych z tabeli «Konfiguracja wejść bezpieczeństwa».
Antena	Y	ANTENA	Wejście anteny.
	#	SHIELD	Należy stosować antenę doszronioną do 433MHz. Do połączenia Antena-Odbiornik należy używać kabla współosiowego RG58. Obecność elementów metalowych w kontakcie z anteną może zakłócać odbiór fal radiowych. Jeżeli nadajnik ma słaby zasięg, przestawić antenę w bardziej odpowiednie miejsce.

Konfiguracja wyjść AUX

Logika Aux= 0 - Wyjście MONOSTABILNY KANAŁ RADIOWY. Styk pozostaje zamknięty przez 1s po aktywacji kanału radiowego.
Logika Aux= 1 - Wyjście polecenia ŚWIATŁO ZEWNĘTRZNE. Styk pozostaje zamknięty podczas otwierania i przy otwartym skrzydle, przerywany podczas zamykania, otwarty przy zamkniętym skrzydle.
Logika Aux= 2 - Wyjście sterowania OŚWIETLENIEM WEWNĘTRZNYM. Styk pozostaje zamknięty przez czas ustawiony na $\xi \xi \xi \xi$
Logika Aux= 3 - Wyjście sterowania OŚWIETLENIEM STREFOWYM. Styk jest zamknięty przez cały czas trwania cyklu.
Logika Aux= 4 - Wyjście OŚWIETLENIA SCHODÓW. Styk pozostaje zamknięty przez 1 sekundę na początku cyklu.
Logika Aux= 5 - Wyjście ALARMU OTWARCIA BRAMY. Styk pozostaje zamknięty, jeżeli skrzydło pozostaje otwarte przez czas dwa razy dłuższy niż ustawiony czas automatycznego zamykania TCA.
Logika Aux= 6 - Wyjście SYGNALIZATORA ŚWIETLNEGO. Styk pozostaje zamknięty podczas ruchu skrzydeł.
Logika Aux= 7 - Nieużywany
Logika Aux= 8 - Nieużywany
Logika Aux= 9 - Wyjście SERWIS. Kiedy zostaje osiągnięta wartość zaprogramowana w parametrze Serwis, styk pozostaje zamknięty, co sygnalizuje konieczność przeprowadzenia serwisu.
Logika Aux= 10 - Wyjście SYGNALIZATOR ŚWIETLNY I SERWIS. Styk pozostaje zamknięty podczas ruchu skrzydeł. Kiedy zostaje osiągnięta wartość zaprogramowana w parametrze Serwis, po zakończeniu cyklu, kiedy skrzydło jest zamknięte, styk 4-krotnie zamyka się na 10 s i otwiera się na 5 s, co sygnalizuje konieczność przeprowadzenia serwisu.
Logika Aux= 11 - Nieużywany
Logika Aux= 12 - Nieużywany
Logika Aux= 13 - Wyjście STAN BRAMY ZAMKNIĘTEJ. Styk jest zamknięty kiedy brama jest otwarta.
Logika Aux= 14 - Wyjście BISTABILNY KANAŁ RADIOWY Styk zmienia status (otwarty-zamknięty) w chwili aktywacji kanału radiowego.
Logika Aux= 15 - Wyjście CZASOWY KANAŁ RADIOWY. Styk pozostaje zamknięty przez programowalny czas przy aktywacji kanału radiowego ($\xi \xi \xi \xi$) Jeśli w tym czasie przycisk zostanie ponownie wciśnięty, liczenie czasu rozpoczyna się od nowa.
Logika Aux= 16 - Wyjście STATUS BRAMA OTWARTA. Styk jest zamknięty kiedy brama jest otwarta.

Konfiguracja wejść sterowania

Logika IC= 0 - Wejście skonfigurowane jako Start E. Działanie wg Logiki 5b5t. Sterowanie semaforem przez start zewnętrzny.
Logika IC= 1 - Wejście skonfigurowane jako Start I. Działanie wg Logiki 5b5t. Sterowanie semaforem przez start wewnętrzny.
Logika IC= 2 - Wejście skonfigurowane jako Open. To polecenie powoduje otwarcie bramy. Jeżeli wejście jest zamknięte, skrzydła pozostają otwarte aż do otworzenia styku. Jeżeli styk jest otwarty, urządzenie zamyka się po upływie Czasu Automatycznego Zamykania TCA (jeżeli ta funkcja została aktywowana).
Logika IC= 3 - Wejście skonfigurowane jako Close. To polecenie powoduje wykonanie zamknięcia
Logika IC= 4 - Wejście skonfigurowane jako Ped. To polecenie powoduje częściowe otwarcie przejścia dla pieszych. Działanie wg Logiki 5b5t.
Logika IC= 5 - Wejście skonfigurowane jako Timer. Działanie analogiczne do otwierania, lecz zamykanie jest wykonywane również w przypadku przerwy w zasilaniu sieciowym.
Logika IC= 6 - Wejście skonfigurowane jako Timer Ped. To polecenie powoduje częściowe otwarcie przejścia dla pieszych. Jeżeli wejście jest zamknięte, skrzydło pozostaje otwarte aż do otworzenia styku. Jeżeli wejście jest zamknięte i naciśnięty zostanie przycisk Start E, Start I lub Open, wykonywany jest cykl kompletny a następnie urządzenie otwiera przejście dla pieszych. Zamykanie jest zapewnione również w przypadku braku zasilania sieciowego.

Konfiguracja wejść bezpieczeństwa

Logika SAFE= 0 - Wejście skonfigurowane jako Phot, fotokomórka niezwyfikowanych (*) (Fig.G, ad. 1)
Umożliwia podłączenie urządzeń, które nie są wyposażone w dodatkowy styk weryfikacyjny. W przypadku przecięcia linii foto, fotokomórki są aktywne zarówno podczas otwierania, jak i zamykania. Przekroczenie linii foto podczas zamykania odwraca kierunek ruchu tylko po odsłonięciu fotokomórki. Jeżeli nie jest używane, zostawić mostek założony.

INSTRUKCJA INSTALACYJNA

Konfiguracja wejść bezpieczeństwa

Logika SAFE= 1 - Wejście skonfigurowane jako Phot test, fotokomórka zweryfikowana. (Fig.G, ad. 2). Aktywuje weryfikację fotokomórek na początku cyklu. W przypadku przecięcia linii foto, fotokomórki są aktywne zarówno podczas otwierania, jak i zamykania. Przecięcie linii foto podczas zamykania odwraca kierunek ruchu tylko po odsłonięciu fotokomórki.
Logika SAFE= 2 - Wejście skonfigurowane jako Phot op, fotokomórka aktywna tylko podczas otwierania niezwyfikowanych (*) (Fig.G, ad. 1). Umożliwia podłączenie urządzeń, które nie są wyposażone w dodatkowy styk weryfikacyjny. W przypadku przecięcia linii foto, wyłącza działanie fotokomórki podczas zamykania. Podczas otwierania blokuje ruch na czas przecięcia linii foto. Jeżeli nie jest używane, zostawić mostek założony.
Logika SAFE= 3 - Wejście skonfigurowane jako Phot op test, zweryfikowana fotokomórka aktywna tylko podczas otwierania (Fig.G, ad. 2). Aktywuje weryfikację fotokomórek na początku cyklu. W przypadku przecięcia linii foto, wyłącza działanie fotokomórki podczas zamykania. Podczas otwierania blokuje ruch na czas przecięcia linii foto.
Logika SAFE= 4 - Wejście skonfigurowane jako Phot cl, fotokomórka aktywna tylko podczas zamykania niezwyfikowanych (*) (Fig.G, ad. 1). Umożliwia podłączenie urządzeń, które nie są wyposażone w dodatkowy styk weryfikacyjny. W przypadku przecięcia linii foto, wyłącza działanie fotokomórki podczas otwierania. Podczas zamykania natychmiast odwraca kierunek ruchu. Jeżeli nie jest używane, zostawić mostek założony.
Logika SAFE= 5 - Wejście skonfigurowane jako Phot cl test, zweryfikowana fotokomórka aktywna tylko podczas zamykania (Fig.G, ad. 2). Aktywuje weryfikację fotokomórek na początku cyklu. W przypadku przecięcia linii foto, wyłącza działanie fotokomórki podczas otwierania. Podczas zamykania natychmiast odwraca kierunek ruchu.
Logika SAFE= 6 - Wejście skonfigurowane jako Bar, czuła listwa niezwyfikowanych (*) (Fig.G, ad. 3). Umożliwia podłączenie urządzeń, które nie są wyposażone w dodatkowy styk weryfikacyjny. To polecenie odwraca kierunek ruchu na 2 sek. Jeżeli nie jest używane, zostawić mostek założony.
Logika SAFE= 7 - Wejście skonfigurowane jako Bar, czuła listwa zweryfikowana (Fig.G, ad. 4). Aktywuje weryfikację czułych listewek na początku cyklu. To polecenie odwraca kierunek ruchu na 2 sek.
Logika SAFE= 8 - Wejście skonfigurowane jako Bar 8k2 (Fig.G, ad. 5). Wejście dla listwy rezystancyjnej 8K2. To polecenie odwraca kierunek ruchu na 2 sek.
Logika SAFE=9 Wejście skonfigurowane jako Bar op, listwa krawędziowa z odwróceniem aktywna tylko podczas otwierania, jeżeli zostanie aktywowana podczas zamykania wykona zatrzymanie automatyki (STOP) (Fig.G, ad. 3). Umożliwia podłączenie urządzeń, które nie są wyposażone w dodatkowy styk weryfikacyjny. Zadziałanie podczas otwierania odwraca kierunek ruchu na 2 sek. Zadziałanie podczas zamykania powoduje zatrzymanie. W przypadku nieuzywania zostawić mostek założony.
Logika SAFE=10 Wejście skonfigurowane jako Bar op test, listwa krawędziowa zweryfikowana z odwróceniem aktywna tylko podczas otwierania, jeżeli zostanie aktywowana podczas zamykania wykona zatrzymanie automatyki (STOP) (Fig.G, ad. 4). Aktywuje weryfikację czułych listewek na początku cyklu. Zadziałanie podczas otwierania odwraca kierunek ruchu na 2 sek. Zadziałanie podczas zamykania powoduje zatrzymanie.
Logika SAFE=11 Wejście skonfigurowane jako Bar 8k2 op, listwa 8k2 z odwróceniem aktywna tylko podczas otwierania, jeżeli zostanie aktywowana podczas zamykania wykona zatrzymanie automatyki (STOP) (Fig.G, ad. 5). Zadziałanie podczas otwierania odwraca kierunek ruchu na 2 sek. Zadziałanie podczas zamykania powoduje zatrzymanie.
Logika SAFE=12 Wejście skonfigurowane jako Bar cl, listwa krawędziowa z odwróceniem aktywna tylko podczas otwierania, jeżeli zostanie aktywowana podczas zamykania wykona zatrzymanie automatyki (STOP) (Fig.G, ad. 3). Umożliwia podłączenie urządzeń, które nie są wyposażone w dodatkowy styk weryfikacyjny. Zadziałanie podczas zamykania odwraca kierunek ruchu na 2 sek. Zadziałanie podczas otwierania powoduje zatrzymanie. Jeżeli nie jest używane, zostawić mostek założony.
Logika SAFE=13 Wejście skonfigurowane jako Bar cl test, listwa krawędziowa zweryfikowana z odwróceniem aktywna tylko podczas otwierania, jeżeli zostanie aktywowana podczas zamykania wykona zatrzymanie automatyki (STOP) (Fig.G, ad. 4). Aktywuje weryfikację czułych listewek na początku cyklu. Zadziałanie podczas zamykania odwraca kierunek ruchu na 2 sek. Zadziałanie podczas otwierania powoduje zatrzymanie.
Logika SAFE=14 Wejście skonfigurowane jako Bar 8k2 cl, listwa 8k2 z odwróceniem aktywna tylko podczas otwierania, jeżeli zostanie aktywowana podczas zamykania wykona zatrzymanie automatyki (STOP) (Fig.G, ad. 5). Zadziałanie podczas zamykania odwraca kierunek ruchu na 2 sek. Zadziałanie podczas otwierania powoduje zatrzymanie.

(*) Jeżeli są instalowane urządzenia typu „D” (w myśl normy EN12453), połączone bez wykonania weryfikacji, należy zalecić ich obowiązkowe serwisowanie co najmniej raz na pół roku.

Konfiguracja poleceń kanału radiowego

Logika CH= 0 - Polecenie skonfigurowane jako Start E. Działanie wg Logiki 5b5t.. Sterowanie semaforem przez start zewnętrzny.
Logika CH= 1 - Polecenie skonfigurowane jako Start I. Działanie wg Logiki 5b5t.. Sterowanie semaforem przez start wewnętrzny.
Logika CH= 2 - Polecenie skonfigurowane jako Open. To polecenie powoduje otwarcie bramy.
Logika CH= 3 - Polecenie skonfigurowane jako Close. To polecenie powoduje wykonanie zamknięcia
Logika CH= 4 - Polecenie skonfigurowane jako Ped. To polecenie powoduje częściowe otwarcie przejścia dla pieszych. Działanie wg Logiki 5b5t.
Logika CH= 5 - Polecenie skonfigurowane jako STOP. Polecenie wykonuje jeden Stop
Logika CH= 6 - Polecenie skonfigurowane jako AUX1. (**) Polecenie aktywuje wyjście AUX1
Logika CH= 7 - Nieużywany
Logika CH= 8 - Sterowanie radiem skonfigurowane jako AUX11 (**). Polecenie aktywuje wyjście AUX11 (tylko z płytą rozszerzeń)
Logika CH= 9 - Polecenie skonfigurowane jako AUX2. (**) Polecenie aktywuje wyjście AUX2
Logika CH= 10 - Nieużywany
Logika CH= 11 - Nieużywany
Logika CH= 12 - Polecenie skonfigurowane jako ŚWIATŁO ZEWNĘTRZNE Polecenia włącza światło za pomocą logiki bistabilnej. Przynajmniej jedno wyjście pomocnicze musi być ustawione jako światło zewnętrzne.

() Aktywna jeśli wyjście zostało skonfigurowane jako monostabilny kanał radiowy, oświetlenie wewnętrzne, oświetlenie strefowe, oświetlenie schodów, bistabilny kanał radiowy lub czasowy kanał radiowy.**

6) PODŁĄCZENIE SILNIKÓW Fig. E

7) URZĄDZENIA ZABEZPIEZAJĄCE

7.1) URZĄDZENIA ZWERYFIKOWANE FIG.G

7.2) PODŁĄCZENIE 1 PARY FOTOKOMÓREK NIESKONTROLOWANYCH RYS. C

7.3) PODŁĄCZENIE 1 PARY FOTOKOMÓREK SKONTROLOWANYCH RYS. D

8) ZAPAMIĘTYWANIE POLECEŃ STEROWANIA NADAJNIKÓW Rys. I

9) USUWANIE NADAJNIKÓW Rys. L

10) DOSTĘP DO MENU: FIG. 1

10.1) MENU PARAMETRÓW (PR-R) (TABELA "A" PARAMETRY)

10.2) MENU LOGIKI (L o G i) (TABELA "B" LOGIKI)

10.3) MENU RADIO (R-R d o) (TABELA "C" RADIO)

10.4) MENU DOMYŚLNE (FRbr)

Przywraca DOMYŚLNE ustawienia centralki. Po zresetowaniu konieczne jest wykonanie ponownego ustawienia automatycznego.

10.5) MENU JĘZYKA (JEZY)

Umożliwia ustawienie języka programatora z wyświetlaczem.

10.6) MENU USTAWIANIA AUTOMATYCZNEGO (RUK o)

- Przejdź do odpowiedniego menu i włącz ustawianie automatyczne.
- Po wciśnięciu przycisku OK wyświetlany jest komunikat „... .. .”, centralka steruje cyklem otwierania, po którym następuje cykl zamykania, podczas którego automatycznie ustawiana jest minimalna siła niezbędna do poruszenia skrzydła. Liczba cykli niezbędnych do przeprowadzenia procedury ustawienia automatycznego wynosi od 1 do 3. Podczas tej fazy nie przecinać linii foto oraz nie używać przycisków START, STOP i wyświetlacza. Po zakończeniu tej operacji centralka sterownicza automatycznie ustawia optymalne wartości siły. Należy je sprawdzić i ewentualnie zmienić tak jak opisano przy instrukcji programowania.



UWAGA!! Sprawdzić, czy wartość siły uderzenia zmierzona w wyznaczonych punktach jest niższa niż wskazana przez normę EN12453.



Siłę uderzenia można zredukować przy pomocy odkształcających się listewek.



Uwaga!! Podczas automatycznego ustawiania funkcja wykrywania przeszkód jest nieaktywna; instalator powinien kontrolować ruch automatu i pilnować, aby żadne osoby nie zbliżyły się do obszaru roboczego automatu, oraz aby w tym obszarze nie znajdowały się żadne przedmioty.

ZAMEK ELEKTRYCZNY

UWAGA: W przypadku, gdy długość skrzydeł przekracza 3m, należy zainstalować zamek elektryczny.

10.7) KOLEJNOŚĆ CZYNNOŚCI KONTROLNYCH MONTAŻU

1. Wykonać cykl AUTOMATYCZNEGO USTAWIANIA (AUTOSSET) (*)
2. Sprawdzić siły uderzenia: jeżeli mieszczą się w dozwolonych limitach (**), przejść do punktu 10, w przeciwnym razie
3. Dostosować ewentualnie parametry prędkości i czułości (siły): zob. tabela parametrów.
4. Ponownie sprawdzić siły uderzenia: jeżeli mieszczą się w dozwolonych limitach (**), przejść do punktu 10, w przeciwnym razie
5. Założyć listwę amortyzującą
6. Ponownie sprawdzić siły uderzenia: jeżeli mieszczą się w dozwolonych limitach (**), przejść do punktu 10, w przeciwnym razie
7. Założyć urządzenia zabezpieczające reagujące na nacisk lub elektroczułe (np. listwa krawędziowa) (**).
8. Ponownie sprawdzić siły uderzenia: jeżeli mieszczą się w dozwolonych limitach (**), przejść do punktu 10, w przeciwnym razie
9. Włączyć napęd tylko w trybie ręcznym z przytrzymaniem przycisku.
10. Upewnić się, iż wszystkie urządzenia wykrywające obiekty w obszarze cyklu działają prawidłowo

(*) Przed wykonaniem automatycznego ustawiania należy się upewnić, iż wszystkie czynności montażowe i zabezpieczenia zostały wykonane prawidłowo, w sposób opisany w ostrzeżeniach dot. instalacji w instrukcji napędu.

(**) W zależności od wyniku analizy ryzyka może się okazać konieczne zastosowanie czułych zabezpieczeń.

10.8) MENU REGULACJI WYŁĄCZNIKÓW KRAŃCOWYCH (rFFc)

Umożliwia regulację wyłączników krańcowych silników wyposażonych w enkodery. Oprócz tego, w przypadku silników z niezależnym okablowaniem wyłączników krańcowych pozwala prawidłowo ustawić skrzydło przed późniejszą regulacją wyłącznika krańcowego. W przypadku silników niewymienionych w menu jest nieaktywne, a na wyświetlaczu widać komunikat „nieдоступny”.
UWAGA: te działania trzeba wykonywać w trybie „człowiek obecny” oraz ze zredukowaną prędkością i bez włączania zabezpieczeń.

10.8.1) GIUNO ULTRA BT A20, GIUNO ULTRA BT A50

Przyciskami „+/-” na wyświetlaczu ustawić skrzydło w wymaganej pozycji. W celu wyregulowania wyłączników krańcowych wykorzystać ustawienia regulacji wyłączników, podane w instrukcji obsługi silnika GIUNO ULTRA.

10.8.2) E5 BT A12, E5 BT A18

Przyciskami „+/-” na wyświetlaczu ustawić skrzydło w pozycji podanej na wyświetlaczu (otwarciu lub zamknięciu). Po ustawieniu w wymaganej pozycji potwierdzić ją przyciskiem OK. W przypadku silników E5 można ustawić skrzydło w pobliżu wyłącznika krańcowego ręcznie (popchnąć bramę), a następnie przesunąć bramę przyciskami „+/-”, aż najedzie na mechaniczny ogranicznik ruchu. Potwierdzić pozycję przyciskiem OK lub pilotem (trzeba go wcześniej wczytać do pamięci).

10.9) MENU STATYSTYKI

Umożliwia wyświetlenie wersji karty, całkowitej liczby cykli (wyrażanej w setkach), liczby wpisanych do pamięci pilotów radiowych oraz ostatnich 30 błędów (pierwsze 2 cyfry pokazują pozycję, ostatnie 2 kod błędu). Błąd 01 jest błędem najnowszym. Migający błąd wskazuje pierwszy błąd od ostatniej konserwacji.

10.10) MENU HASŁO

Umożliwia ustawienie hasła do programowania karty za pomocą sieci U-link. Jeżeli „POZIOM OCHRONY” jest ustawiony na 1, 2, 3, 4, zadane zostaje wejście do menu programowania. Po 10 nieudanych próbach dostępu, przed ponownym ponowieniem prób należy odczekać 3 minuty. W tym czasie, każda próba dostępu powoduje wyświetlenie komunikatu „BLOC”. Domyślne hasło to 1234.

11) NACIŚNIĘCIE WYŁĄCZNIKA KRAŃCOWEGO ZAMYKANIA Fig. F ad. A-B KIERUNEK OTWIERANIA Fig. E

12) MODUŁY OPCJONALNE U-LINK

Patrz instrukcje obsługi modułów U-link.
 Korzystanie z kilku modułów powoduje ograniczenie zasięgu radiowego. Dostosować instalację za pomocą odpowiedniej anteny dostrojonej do częstotliwości 433 MHz.

UWAGA! Nieprawidłowe ustawienie może spowodować obrażenia osób lub zwierząt, albo uszkodzenie przedmiotów.

UWAGA!! Sprawdzić, czy wartość siły uderzenia zmierzona w wyznaczonych punktach jest niższa niż wskazana przez normę EN12453.

UWAGA! Siłę uderzenia można zredukować przy pomocy odkształcających się listewek.

Aby uzyskać lepsze wyniki, zaleca się wykonanie automatycznego ustawiania przy niepracujących silnikach (nie rozgrzanych zbyt dużą ilością wykonanych jeden po drugim cykli).

TABELA "A" - MENU PARAMETRY - (PRrRf)

Parametr	Silników	Min.	Max.	Domyślnie	Ustawienia osobiste	Definicja	Opis
oPEr dELAY t rE		0	10	3		Czas opóźnienia otwierania dla silnika 2 [s]	Czas opóźnienia podczas otwierania dla silnika 2 względem silnika 1.
cLS dELAY t rE		0	25	6		Czas opóźnienia zamykania dla silnika 1 [s]	Czas opóźnienia podczas zamykania dla silnika 1 względem silnika 2. UWAGA: jeżeli czas jest ustawiony na wartość maksymalną, silnik 1 czeka przed włączeniem na pełne wyłączenie silnika 2.
t cR		0	120	10		Czas automatycznego zamknięcia [s]	Czas oczekiwania przed wykonaniem automatycznego zamknięcia.
PEd t cR		0	120	0		Czas automatycznego zamykania od manewru pieszy [s]	Czas oczekiwania przed automatycznym zamknięciem po wykonaniu manewru pieszego, TYLKO jeśli jest różny od 0. Jeśli parametr jest ustawiony na 0, czas oczekiwania po manewrze pieszym jest taki sam jak w przypadku manewru niepieszego.
t rF. LGht. cLr. t		1	180	40		Czas opuszczenia strefy semafora [s]	Czas opuszczenia danej strefy przez pojazdy, których ruch reguluje semafor.
t. L. LGht		30	300	90		Czas włączania światła wewnętrznego [s]	Czas trwania światła wewnętrznego
oUtPUt t rE		1	240	10		Czas aktywacji wyjścia czasowego [s]	Czas trwania aktywacji wyjścia kanału radiowego w sekundach
oP. d. St. SLoUd	SUB BT	10	100	10		Odcinek spowalniania ruchu podczas otwierania [%]	Odcinek spowalniania ruchu silnika/silników podczas otwierania, wyrażony w procentowej części całkowitego odcinka ruchu. UWAGA: Po zmodyfikowaniu parametru należy wykonać kompletny, niczym nieprzerwany cykl roboczy. UWAGA: jeżeli na wyświetlaczu pokazywany jest komunikat "SET", wykrywanie przeszkód jest nieaktywne. UWAGA: w przypadku silowników z wbudowanymi ogranicznikami, parametr spowalniania ruchu powinien być zawsze aktywowany i powinien wynosić powyżej 5. UWAGA: w przypadku wersji GIUNO odcinek spowalniania ruchu ustawiany jest przy pomocy przesuwanych czujników. UWAGA: w przypadku silnika typu ELI BT A35 nie można wyłączyć spowalniania ruchu; wartości poniżej 10% będą traktowane jak równe 10%.
	E5 BT A18	10	100				
	PHOBOS VELOCE BT B35	10	100				
	E5 BT A12	20	100				
	Wszystkie inne	0	100				

INSTRUKCJA INSTALACYJNA

Parametr	Silników	Min.	Max.	Domyślne	Ustawienia osobiste	Definicja	Opis
cŁ. d iSt. SŁoUd	SUB BT	10	100	10		Odcinek spowalniania ruchu podczas zamykania [%]	Odcinek spowalniania ruchu silnika/silników podczas zamykania, wyrażony w procentowej części całkowitego odcinka ruchu. UWAGA: Po zmodyfikowaniu parametru należy wykonać kompletny, niczym nieprzerwany cykl roboczy. UWAGA: jeżeli na wyświetlaczu pokazywany jest komunikat "SET", wykrywanie przeszkód jest nieaktywne. UWAGA: w przypadku silowników z wbudowanymi ogranicznikami, parametr spowalniania ruchu powinien być zawsze aktywowany i powinien wynosić powyżej 5. UWAGA: w przypadku wersji GIUNO odcinek spowalniania ruchu ustawiany jest przy pomocy przesuwanych czujników. UWAGA: w przypadku silnika typu ELI BT A35 nie można wyłączyć spowalniania ruchu; wartości poniżej 10% będą traktowane jak równe 10%.
	E5 BT A18	10	100				
	PHOBOS VELOCE BT B35	10	100				
	E5 BT A12	20	100				
	Wszystkie inne	0	100				
d iSt. dEcEL	PHOBOS VELOCE BT B35	15	100	15		Odcinek zmniejszania prędkości [%]	Odcinek zmniejszania prędkości silnika/silników (przejście od prędkości roboczej do prędkości spowalniania ruchu) zarówno podczas otwierania, jak i zamykania, wyrażony w procentowej części całkowitego odcinka ruchu. UWAGA: Po zmodyfikowaniu parametru należy wykonać kompletny, niczym nieprzerwany cykl roboczy. UWAGA: jeżeli na wyświetlaczu pokazywany jest komunikat "SET", wykrywanie przeszkód jest nieaktywne.
	ELI BT A35 V	15	100				
	ELI BT A35 V + FCE	15	100				
	Wszystkie inne	0	100				
PEd oPEr iNG		10	100	100		Otwieranie częściowe M1 [%]	Szerokość otwarcia częściowego wyrażona procentowo w stosunku do otwarcia całkowitego, po naciśnięciu przycisku otwarcia przejścia dla pieszych PED.
oP. ForcE		1	100	50		Siła skrzydła/skrzydła podczas otwierania [%]	Siła, z jaką przesuwa się skrzydło/a podczas otwierania. Jest to procentowa wartość siły przekraczająca wartość siły zapisanej podczas ustawiania automatycznego (i następnie aktualizowanej), której przekroczenie powoduje wygenerowanie alarmu z powodu napotkania przeszkody. Ten parametr jest automatycznie ustawiany podczas ustawiania automatycznego.  UWAGA: Ma bezpośredni wpływ na siłę uderzenia: należy sprawdzić, czy przy tak ustawionej wartości parametru zachowane są obowiązujące normy z zakresu bezpieczeństwa (*). W razie potrzeby należy zainstalować zabezpieczenie chroniące przed przygnieciem (**).
cŁS. ForcE		1	100	50		Siła skrzydła/skrzydła podczas zamykania [%]	Siła, z jaką przesuwa się skrzydło/a podczas zamykania. Jest to procentowa wartość siły przekraczająca wartość siły zapisanej podczas ustawiania automatycznego (i następnie aktualizowanej), której przekroczenie powoduje wygenerowanie alarmu z powodu napotkania przeszkody. Ten parametr jest automatycznie ustawiany podczas ustawiania automatycznego.  UWAGA: Ma bezpośredni wpływ na siłę uderzenia: należy sprawdzić, czy przy tak ustawionej wartości parametru zachowane są obowiązujące normy z zakresu bezpieczeństwa (*). W razie potrzeby należy zainstalować zabezpieczenie chroniące przed przygnieciem (**).
Suc PRessU-RE ForcE		0	100	100		Siła nacisku skrzydła na wyłącznik krańcowy zamykania [%]	Siła wywierana przez skrzydło podczas nacisku na wyłącznik krańcowy zamykania.
oP. SPEEd	SUB BT	20	100	100		Prędkość otwierania [%]	Procentowa wartość maksymalnej prędkości silnika/silników osiąganą podczas otwierania. UWAGA: Po zmodyfikowaniu parametru należy wykonać kompletny, niczym nieprzerwany cykl roboczy. UWAGA: jeżeli na wyświetlaczu pokazywany jest komunikat "SET", wykrywanie przeszkód jest nieaktywne.
	ELI BT A35 V	20	100				
	Wszystkie inne	15	100				
cŁ. SPEEd	SUB BT	20	100	100		Prędkość zamykania [%]	Procentowa wartość maksymalnej prędkości silnika/silników osiąganą podczas zamykania. UWAGA: Po zmodyfikowaniu parametru należy wykonać kompletny, niczym nieprzerwany cykl roboczy. UWAGA: jeżeli na wyświetlaczu pokazywany jest komunikat "SET", wykrywanie przeszkód jest nieaktywne.
	ELI BT A35 V	20	100				
	Wszystkie inne	15	100				
SŁoU. SPEEd	SUB BT	20	50	25		Prędkość spowalniania [%]	Prędkość pracy silnika/silników podczas otwierania i zamykania w czasie spowalniania ruchu, wyrażona procentową wartością maksymalnej prędkości roboczej. UWAGA: Po zmodyfikowaniu parametru należy wykonać kompletny, niczym nieprzerwany cykl roboczy. UWAGA: jeżeli na wyświetlaczu pokazywany jest komunikat "SET", wykrywanie przeszkód jest nieaktywne. UWAGA: dla silnika typu ELI BT A35 nie można wyłączyć spowalniania ruchu; wartości powyżej 50% będą wykonywane z prędkością 50%.
	ELI BT A35 V	20	50				
	ELI BT A35 V + FCE	20	50				
	PHOBOS VELOCE BT B35	15	50				
	Wszystkie inne	15	100				
IR iNtErRncE		0	250	0		Programowanie liczby cykli, po wykonaniu których należy przeprowadzić serwisowanie [w setkach].	Umożliwia ustawienie liczby cykli, po wykonaniu których wyjście AUX skonfigurowane jako Serwis lub Sygnalizator świetlny i serwis sygnalizuje konieczność przeprowadzenia serwisu.

(*) W Unii Europejskiej obowiązuje norma EN12453 dotycząca wartości granicznych sił.

(**) Siłę uderzenia można zredukować przy pomocy odkształcających się listewek.

INSTRUKCJA INSTALACYJNA

TABELA "B" - MENU LOGIKI - (LOGIC)

Logika	Definicja	Domyślnie	Zaznaczyć wykonane ustawienie	Opcje																									
Motor TYPE	Typ silnika (Ustawić typ silnika połączonego z kartą.)	0	0	Silniki nieaktywne																									
			1	NIEUŻYWANY																									
			2	NIEUŻYWANY																									
			3	IGEA BT																									
			4	NIEUŻYWANY																									
			5	NIEUŻYWANY																									
			6	SUB BT																									
			7	KUSTOS BT A - PHOBOS BT A - PHOBOS N BT																									
			8	GIUNO ULTRA BT A20 - GIUNO ULTRA BT A50																									
			9	VIRGO SMART BT A - 5 przewodów																									
			10	VIRGO SMART BT A - 3 przewodów																									
			11	E5 BT A18																									
			12	E5 BT A12																									
			13	ELI BT A40 + FCE																									
			14	ELI BT A35 + FCE																									
			15	ELI BT A40																									
			16	ELI BT A35																									
17	PHOBOS VELOCE BT B35																												
tcr	Automatycznego Zamykania	0	0	Logika działania nieaktywna																									
			1	Aktywuje automatyczne zamykanie																									
			2	Aktywuje automatyczne zamykanie także po odwróceniu przez przeszkodę w zamknięciu. W przypadku odwrócenia w otwarciu po 2 sekundach ponawia próbę otwarcia; jeśli 4 razy z rzędu napotka przeszkodę w otwarciu, dokonuje zamknięcia. Konfiguracja może być aktywowana tylko z silnikiem E5 BT A12 (typ silnika 12). ▲ Logika jest użyteczna tylko dla drzwi do przechodzenia, których energia ogranicza się do 1,69J.																									
PSRUE	Aktywacja Power Down	1	0	Power Down DEZAKTYWOWANY, czyli zasilanie akcesoriów jest zawsze włączone. ▲ Przy wyłączonym układzie logicznym zużycie w trybie gotowości wynosi > 0,5 W																									
			1	Power Down AKTYWOWANY, czyli akcesoria nie są zasilane, kiedy brama się nie porusza.																									
ULink 1	Włącz protokół ULink2	0	0	Oba złącza U-Link obsługują nowy protokół U-Link2.																									
			1	Włączenie protokołu U-Link (poprzednia wersja) na złączu 1 karty opcji. Na złączu 1 można aktywować poprzednią wersję protokołu U-Link.																									
FAST CLS	Szybkie zamykanie	0	0	Logika działania nieaktywna																									
			1	Zanim rozpocznie się oczekiwanie na zakończenie ustawionego czasu TCA, zamyka się po 3s po zwolnieniu linii foto.																									
batt config	Konfig. akumulatora	0	0	Bez zmian w działaniu.																									
			1	Całkowite otwarcie i oczekiwanie na powrót zasilania.																									
			2	Otwarcie częściowe na podstawie parametru „otwarcie częściowe” i oczekiwanie na powrót zasilania.																									
			3	Całkowite zamknięcie i oczekiwanie na powrót zasilania.																									
STEP-by-STEP Movement	Praca krokowa	0	0	Wejścia skonfigurowane jako Start E, Start I, Ped działają zgodnie z 4-krokową logiką działania.																									
			1	Wejścia skonfigurowane jako Start E, Start I, Ped działają zgodnie z 3-krokową logiką działania. Impuls podczas zamykania powoduje odwrócenie kierunku ruchu.																									
			2	Wejścia skonfigurowane jako Start E, Start I, Ped działają zgodnie z 2-krokową logiką działania. Każdy impuls powoduje odwrócenie kierunku ruchu.																									
			<table border="1" style="width: 100%; text-align: center;"> <thead> <tr> <th colspan="4">ruch krokowy</th> </tr> <tr> <th></th> <th>2 KROKI</th> <th>3 KROKI</th> <th>4 KROKI</th> </tr> </thead> <tbody> <tr> <td>ZAMKNIĘTA</td> <td rowspan="2">OTWIERA</td> <td rowspan="2">OTWIERA</td> <td>OTWIERA</td> </tr> <tr> <td>WTRAKCIE ZAMYKANIA</td> <td>STOP</td> </tr> <tr> <td>OTWARTA</td> <td rowspan="2">ZAMYKA</td> <td>ZAMYKA</td> <td>ZAMYKA</td> </tr> <tr> <td>WTRAKCIE OTWIERANIA</td> <td>STOP + TCA</td> <td>STOP + TCA</td> </tr> <tr> <td>PO ZATRZYMANIU</td> <td>OTWIERA</td> <td>OTWIERA</td> <td>OTWIERA</td> </tr> </tbody> </table>		ruch krokowy					2 KROKI	3 KROKI	4 KROKI	ZAMKNIĘTA	OTWIERA	OTWIERA	OTWIERA	WTRAKCIE ZAMYKANIA	STOP	OTWARTA	ZAMYKA	ZAMYKA	ZAMYKA	WTRAKCIE OTWIERANIA	STOP + TCA	STOP + TCA	PO ZATRZYMANIU	OTWIERA	OTWIERA	OTWIERA
			ruch krokowy																										
				2 KROKI	3 KROKI	4 KROKI																							
ZAMKNIĘTA	OTWIERA	OTWIERA	OTWIERA																										
WTRAKCIE ZAMYKANIA			STOP																										
OTWARTA	ZAMYKA	ZAMYKA	ZAMYKA																										
WTRAKCIE OTWIERANIA		STOP + TCA	STOP + TCA																										
PO ZATRZYMANIU	OTWIERA	OTWIERA	OTWIERA																										
0	Migająca lampka zapala się jednocześnie z uruchomieniem silnika(ów).																												
1-10	Zostanie włączona funkcja alarmu wstępnego: migająca lampka zapala się przed uruchomieniem silnika(ów); wartość parametru określa czas trwania migania wstępnego w sekundach.																												
hold-to-run	Przytrzymaj przycisk	0	0	Działanie impulsowe.																									
			1	Działanie wymaga obecności człowieka. Wejście 61 jest skonfigurowane jako OPEN UP. Wejście 62 jest skonfigurowane jako CLOSE UP. Cykl jest kontynuowany tak długo, jak długo pozostają wciśnięte przyciski OPEN UP i CLOSE UP. UWAGA: zabezpieczenia są nieaktywne.																									
			2	Działanie awaryjne wymagające obecności człowieka. Zazwyczaj działanie typu impulsowego. Jeżeli karta nie wykona testu zabezpieczeń (fotokomórka lub listwa, Er0x) 3 razy pod rząd, aktywowane jest działanie wymagające obecności człowieka (Przytrzymaj przycisk) aż do momentu zwolnienia przycisków OPEN UP lub CLOSE UP. Wejście 61 jest skonfigurowane jako OPEN UP. Wejście 62 jest skonfigurowane jako CLOSE UP. UWAGA: podczas awaryjnego działania wymagającego obecności człowieka zabezpieczenia są nieaktywne.																									
			3	Działanie przy zamkniętym czuwaku. Wejście 61 jest skonfigurowane jako OPEN UP. Wejście 62 jest skonfigurowane jako CLOSE UP. Czynność otwierania zachodzi w sposób automatyczny, czynność zamykania jest kontynuowana tak długo, jak długo naciskany jest przycisk sterujący (CLOSE). UWAGA: podczas zamykania nie są aktywne urządzenia zabezpieczające.																									
open ibl	Blokuje impulsy podczas otwierania	0	0	Impulsy wejść skonfigurowanych jako Start E, Start I, Ped powodują reakcję podczas otwierania.																									
			1	Impulsy wejść skonfigurowanych jako Start E, Start I, Ped nie powodują reakcji podczas otwierania.																									

INSTRUKCJA INSTALACYJNA

Logika	Definicja	Domyślnie	Zaznaczyć wykonane ustawienie	Opcje
tCA iBl	Blokuje impulsy w Czasie Automatyycznego Zamykania (TCA)	0	0	Impulsy wejść skonfigurowanych jako Start E, Start I, Ped powodują reakcję podczas przerwy czasu TCA.
			1	Impulsy wejść skonfigurowanych jako Start E, Start I, Ped nie powodują reakcji podczas przerwy czasu TCA.
cLoSE iBl	Blokuje impulsy podczas zamykania	0	0	Impulsy wejść skonfigurowanych jako Start E, Start I, Ped powodują reakcję podczas zamykania.
			1	Impulsy wejść skonfigurowanych jako Start E, Start I, Ped nie powodują reakcji podczas zamykania.
rAN bLob c. oP	Uderzenie tarana hydraulicznego podczas otwierania	0	0	Logika działania nieaktywna
			1	Przed otwarciem brama przez 2 sekundy wykonuje zamykanie. Umożliwia to łatwiejsze otwarcie zamka elektrycznego. WAŻNE - W przypadku braku odpowiednich mechanicznych ograniczników zamykania, nie należy korzystać z tej funkcji.
rAN bLob c. cL	Uderzenie tarana hydraulicznego podczas zamykania	0	0	Logika działania nieaktywna
			1	Przed zamknięciem brama przez 2 sekundy wykonuje ruch otwierania. Umożliwia to łatwiejsze otwarcie zamka elektrycznego. WAŻNE - W przypadku braku odpowiednich mechanicznych ograniczników zamykania, nie należy korzystać z tej funkcji.
bLob PE-S iSt	Utrzymanie blokady	0	0	Logika działania nieaktywna
			1	Jeżeli silniki zostają zatrzymane przy całkowitym otwarciu lub całkowitym zamknięciu przez ponad jedną godzinę, zostają uruchomione na około 3 sekundy w kierunku docięnięcia skrzydła. Ten ruch jest wykonywany co godzinę. UWAGA: Celem tej funkcji jest wyrównanie, w silnikach hydrauliki olejowej, ewentualnego zmniejszenia objętości oleju spowodowanego obniżeniem temperatury podczas dłuższych przerw (na przykład w nocy), lub spowodowanego wyciekami wewnętrznymi. WAŻNE - W przypadku braku odpowiednich mechanicznych ograniczników zamykania, nie należy korzystać z tej funkcji.
PrESS Sbc	Naciśnięty wyłącznik krańcowy zamykania	0	0	Ruch jest zatrzymywany wyłącznie przez wyłączniki krańcowe zamykania; w tym przypadku należy je dokładnie wyregulować (Rys.F, ad. B).
			1	Wykorzystywany jeżeli zastosowano mechaniczne ograniczniki zamykania. Ta funkcja włącza nacisk skrzydła na mechaniczny ogranicznik, który nie jest uważany za przeszkodę przez elektroniczny ogranicznik siły. Po przechwyceniu sygnału wyłącznika krańcowego zamykania tłoczyisko wysuwa się przez kolejnych kilka sekund lub aż do mechanicznego zatrzymania. W ten sposób, wyprzedzając nieznacznie zadziałanie wyłącznika krańcowego zamykania, skrzydła dokładnie do niego przylegają (Rys. F, ad. A).
iCE	Funkcja Ice (Lód)	0	0	Próg zadziałania elektronicznego ogranicznika siły pozostaje na ustawionym poziomie.
			1	Centrałka, przy każdym uruchomieniu, automatycznie kompensuje próg zadziałania alarmu generowanego w przypadku napotkania przeszkody. UWAGA!! Sprawdzić, czy wartość siły uderzenia zmierzona w wyznaczonych punktach jest niższa niż wskazana przez normę EN12453. W razie wątpliwości zastosować dodatkowe zabezpieczenie. Ta funkcja jest przydatna w przypadku instalacji pracujących w niskich temperaturach. UWAGA: po aktywowaniu tej funkcji należy wykonać cykl ustawiania automatycznego.
fOb. on	liczba aktywnych silników	2	1	Aktywny tylko silnik 1 (1 skrzydło).
			2	Oba silniki (2 skrzydła) są aktywne.
iNSTALLAt iOn ALTErNAt iWE	Alternatywne sposoby montażu	0	0	Patrz Rys.E0
			1	Patrz Rys.E1
			2	Patrz Rys.E2
			3	Patrz Rys.E3
			4	Patrz Rys.E4
			5	Patrz Rys.E5
			6	Patrz Rys.E6
7	Patrz Rys.E7			
1 SAFE	Konfiguracja wejścia bezpieczeństwa SAFE 1. 72	0	0	Wejście skonfigurowane jako Phot, fotokomórka.
			1	Wejście skonfigurowane jako Phot test, fotokomórka zweryfikowana.
2 SAFE	Konfiguracja wejścia bezpieczeństwa SAFE 2. 73	6	2	Wejście skonfigurowane jako Phot op, fotokomórka aktywna tylko podczas otwierania.
			3	Wejście skonfigurowane jako Phot op test, fotokomórka zweryfikowana aktywna tylko podczas otwierania.
			4	Wejście skonfigurowane jako Phot cl, fotokomórka aktywna tylko podczas zamykania.
			5	Wejście skonfigurowane jako Phot cl test, fotokomórka zweryfikowana aktywna tylko podczas zamykania.
			6	Wejście skonfigurowane jako Bar, czuła listwa.
			7	Wejście skonfigurowane jako Bar test, czuła listwa zweryfikowana.
			8	Wejście skonfigurowane jako Bar 8k2. (Nie jest aktywny w Safe 11,13).
			9	Wejście skonfigurowane jako Bar op, czyli listwa krawędziowa z odwróceniem aktywna tylko podczas otwierania. Podczas zamykania powoduje zatrzymanie ruchu.
			10	Wejście skonfigurowane jako Bar OP TEST, czyli listwa krawędziowa zweryfikowana z odwróceniem aktywna tylko podczas otwierania. Podczas zamykania powoduje zatrzymanie ruchu.
			11	Wejście skonfigurowane jako Bar OP 8k2, czyli listwa krawędziowa z odwróceniem aktywna tylko podczas otwierania. Podczas zamykania powoduje zatrzymanie ruchu. (Nie jest aktywny w Safe 11,13).
Tylko z płytą rozszerzeń. Jeśli płyta rozszerzeń nie jest używana, należy zostawić ustawienie Default (15)	10 SAFE	15	12	Wejście skonfigurowane jako Bar CL, czyli listwa krawędziowa z odwróceniem aktywna tylko podczas zamykania. Podczas otwierania powoduje zatrzymanie ruchu.
	11 SAFE		13	Wejście skonfigurowane jako Bar CL TEST, czyli listwa krawędziowa zweryfikowana z odwróceniem aktywna tylko podczas zamykania. Podczas otwierania powoduje zatrzymanie ruchu.
	12 SAFE		14	Wejście skonfigurowane jako Bar CL 8k2, czyli listwa krawędziowa z odwróceniem aktywna tylko podczas zamykania. Podczas otwierania powoduje zatrzymanie ruchu. (Nie jest aktywny w Safe 11,13).
	13 SAFE		15	Wejście skonfigurowane jako wyłączone. Do stosowania w przypadku braku płyty rozszerzeń. (Nie jest aktywny w Safe 1,2).

INSTRUKCJA INSTALACYJNA

D814283 0AR01_11

Logika		Definicja	Domyślnie	Zaznaczyć wykonane ustawienie	Opcje
1 IC		Konfiguracja wejścia bezpieczeństwa przycisku sterowania IC 1. 61	0	0	Wejście skonfigurowane jako Start E.
				1	Wejście skonfigurowane jako Start I.
				2	Wejście skonfigurowane jako Open.
				3	Wejście skonfigurowane jako Close.
2 IC		Konfiguracja wejścia bezpieczeństwa przycisku sterowania IC 2. 62	4	4	Wejście skonfigurowane jako Ped.
				5	Wejście skonfigurowane jako Timer.
Tylko z płytą rozszerzeń.	10 IC	Konfiguracja wejścia bezpieczeństwa przycisku sterowania IC 10. 64	2	6	Wejście skonfigurowane jako Timer Przejścia dla Pieszych.
	11 IC	Konfiguracja wejścia bezpieczeństwa przycisku sterowania IC 11. 65	3		
1CH		Konfiguracja polecenia 1° kanału radiowego	0	0	Polecenie radiowe skonfigurowane jako START E.
				1	Polecenie radiowe skonfigurowane jako Start I.
				2	Polecenie radiowe skonfigurowane jako Open.
2CH		Konfiguracja polecenia 2° kanału radiowego	9	3	Polecenie radiowe skonfigurowane jako Close
				4	Polecenie radiowe skonfigurowane jako Ped
				5	Polecenie radiowe skonfigurowane jako STOP
3CH		Konfiguracja polecenia 3° kanału radiowego	2	6	Polecenie radiowe skonfigurowane jako AUX1 **
				7	Nie używany
				8	Polecenie radiowe skonfigurowane jako AUX11** (Tylko z płytą rozszerzeń)
4CH		Konfiguracja polecenia 4° kanału radiowego	5	9	Polecenie radiowe skonfigurowane jako AUX2**
				10	Nie używany
				11	Nie używany
1RUH		Konfiguracja wyjścia AUX 1. 20-21	6	12	Polecenie skonfigurowane jako ŚWIATŁO ZEWNĘTRZNE Polecenia włącza światło za pomocą logiki bistabilnej. Przynajmniej jedno wyjście pomocnicze musi być ustawione jako światło zewnętrzne.
				0	Wyjście skonfigurowane jako monostabilny Kanał Radiowy
				1	Wyjście skonfigurowane jako SCA Kontrolka Otwartej Bramy.
2RUH		Konfiguracja wyjścia AUX 2. 26-27	0	2	Wyjście skonfigurowane jako polecenie zaświecenia Światła Wewnętrznego.
				3	Wyjście skonfigurowane jako polecenie zaświecenia Oświetlenia Strefowego.
				4	Wyjście skonfigurowane jak Oświetlenie schodów.
Tylko z płytą rozszerzeń.	10RUH	Konfiguracja wyjścia AUX 10. 22-23	3	5	Wyjście skonfigurowane jak Alarm.
				6	Wyjście skonfigurowane jak Sygnalizator świetlny.
				7	Wyjście skonfigurowane jak Zamek z wyzwalanym rygłem.
				8	Wyjście skonfigurowane jak Zamek z magnesem.
				9	Wyjście skonfigurowane jako Serwis
	11RUH	Konfiguracja wyjścia AUX 11. 24-25	1	10	Wyjście skonfigurowane jako Sygnalizator świetlny i serwis
				11	Nie używany
				12	Nie używany
				13	Wyjście skonfigurowane jako Stan bramy zamkniętej
				14	Wyjście skonfigurowane jako bistabilny Kanał Radiowy
ŁOCH		Typ blokady. 28-29	0	15	Wyjście skonfigurowane jako czasowy Kanał Radiowy
				16	Wyjście skonfigurowane jako Stan bramy otwartej
				0	Wyjście skonfigurowane dla zatrzaskowego zamka elektrycznego 12V --- .
				1	Wyjście skonfigurowane dla magnetycznego zamka elektrycznego 12V --- . Maks. 0,5A. Przy tym ustawieniu wyłączenie zasilania nie jest aktywne
				2	Wyjście skonfigurowane dla zatrzaskowego zamka elektrycznego 24V --- .
				3	Wyjście skonfigurowane dla magnetycznego zamka elektrycznego 24V --- . Maks. 0,25A Przy tym ustawieniu wyłączenie zasilania nie jest aktywne
				4	Blokada ciągnąca: aktywna przez cały czas trwania manewru. Maks.: 1 A dla 1S, 0,2 A dla reszty manewru.

INSTRUKCJA INSTALACYJNA

Logika	Definicja	Domyślnie	Zaznaczyć wykonane ustawienie	Opcje
Prot. LEU	Ustawianie poziomu ochrony	0	0	<p>A - Dostęp do menu programowania nie wymaga podania hasła</p> <p>B - Aktywuje wczytywanie pilotów radiowych drogą radiową. Ten tryb można włączyć z panelu sterowania i nie wymaga dostępu:</p> <ul style="list-style-type: none"> - Wcisnąć kolejno przycisk ukryty oraz przycisk zwykły (T1-T2-T3-T4) pilota radiowego, który został już wprowadzony do pamięci w trybie zwykłym za pomocą menu sterowania radiowego. - W ciągu 10 s wcisnąć przycisk ukryty oraz przycisk zwykły (T1-T2-T3-T4) pilota, który ma zostać wczytany. Odbiornik wychodzi z trybu programowania po upływie 10 s. W tym czasie można wczytać następne piloty radiowe, powtarzając punkt poprzedni. <p>C - Aktywuje automatyczne wczytywanie powtórek (replay) drogą radiową. Umożliwia dodanie do pamięci odbiornika zaprogramowanych powtórek (replay).</p> <p>D - Umożliwia modyfikację parametrów karty za pomocą sieci U-link.</p>
			1	<p>A - Dostęp do menu programowania wymaga podania hasła. Domyślne hasło to 1234.</p> <p>Działanie funkcji B - C - D pozostaje niezmienione, tak jak w funkcjonowaniu 0.</p>
			2	Nie używany
			3	<p>A - Dostęp do menu programowania wymaga podania hasła. Domyślne hasło to 1234.</p> <p>B - Dezaktywuje wczytywanie pilotów radiowych drogą radiową.</p> <p>C - Dezaktywuje automatyczne wczytywanie powtórek (replay) drogą radiową.</p> <p>Funkcja D pozostaje niezmieniona w stosunku do działania 0</p>
			4	<p>A - Dostęp do menu programowania wymaga podania hasła. Domyślne hasło to 1234.</p> <p>B - Dezaktywuje wczytywanie pilotów radiowych drogą radiową.</p> <p>C - Dezaktywuje automatyczne wczytywanie powtórek (replay) drogą radiową.</p> <p>D - Dezaktywuje możliwość modyfikacji parametrów karty za pomocą sieci U-link.</p> <p>Piloty radiowe są zapisywane wyłącznie z użyciem specjalnego menu Radio.</p>
SEr RL ModE	Tryb szeregowy (Określa jak jest skonfigurowana karta w połączeniu sieciowym BFT.)	0	0	SLAVE standard: karta odbiera i przekazuje polecenia/diagnostyka/itp.
			1	MASTER standard: karta przesyła polecenia aktywacyjne (START, OPEN, CLOSE, PED, STOP) do pozostałych kart.
RdR-ESS	Adres	0	[]	Określa adres od 0 do 119 karty w połączeniu lokalnej sieci BFT. (zob. podrozdział MODUŁY OPCJONALNE U-LINK)
PUSH GO	Push&Go (Tylko dla E5 BT A12)	0	0	Logika nieaktywna
			1	Ręczne popchnięcie zatrzymanej bramki w kierunku otwierania powoduje automatyczne otwarcie.
ErAFF ic L iGht PrEFLESh inG	Początkowe miganie semafora	0	0	Miganie początkowe wyłączone.
			1	Na początku cyklu czerwone światła migają przez 3sekundy.
ErAFF ic L iGht rEd LAMP ALWAYS on	Czerwone światło semafora świeci światłem stałym	0	0	Jeżeli brama jest zamknięta, czerwone światła nie świecą.
			1	Jeżeli brama jest zamknięta, świecą czerwone światła.

(**) Aktywna jeśli wyjście zostało skonfigurowane jako monostabilny kanał radiowy, oświetlenie wewnętrzne, oświetlenie strefowe, oświetlenie schodów, bistabilny kanał radiowy lub czasowy kanał radiowy.

TABELA "C" - MENU RADIO (r-Rd io)

Logika	Opis
Rd 1H	Dodaj Przycisk 1ch przyporządkowuje wybrany przycisk do sterowania 1.
Rd 2H	Dodaj Przycisk 2ch przyporządkowuje wybrany przycisk do sterowania 2.
Rd 3H	Dodaj Przycisk 3ch przyporządkowuje wybrany przycisk do sterowania 3.
Rd 4H	Dodaj Przycisk 4ch przyporządkowuje wybrany przycisk do sterowania 4.
dE 12B	Usuń Listę  UWAGA! Usuwa całkowicie wszystkie zapisane w pamięci odbiornika polecenia sterownicze.
dEL 1	Usuwa jeden pilot radiowy Usuwa pilot radiowy (jeśli klon lub ponowne odtwarzanie zostaną dezaktywowane). Aby wybrać pilota radiowego do skasowania, wpisać pozycję lub nacisnąć przycisk na pilocie radiowym (pozycja zostanie wyświetlona)

РУССКИЙ

МЕНЮ УСТАНОВКИ ОБОРУДОВАНИЯ

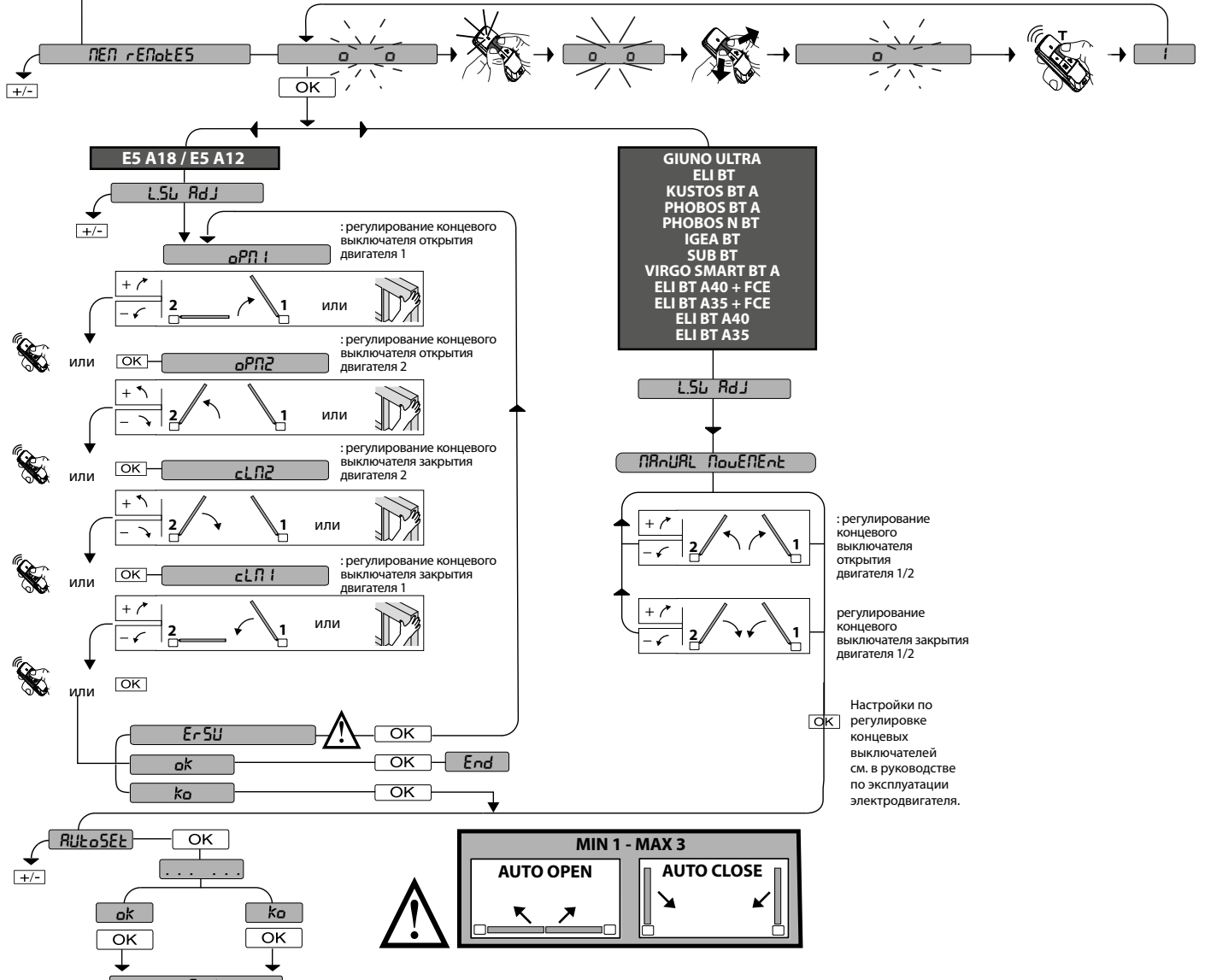
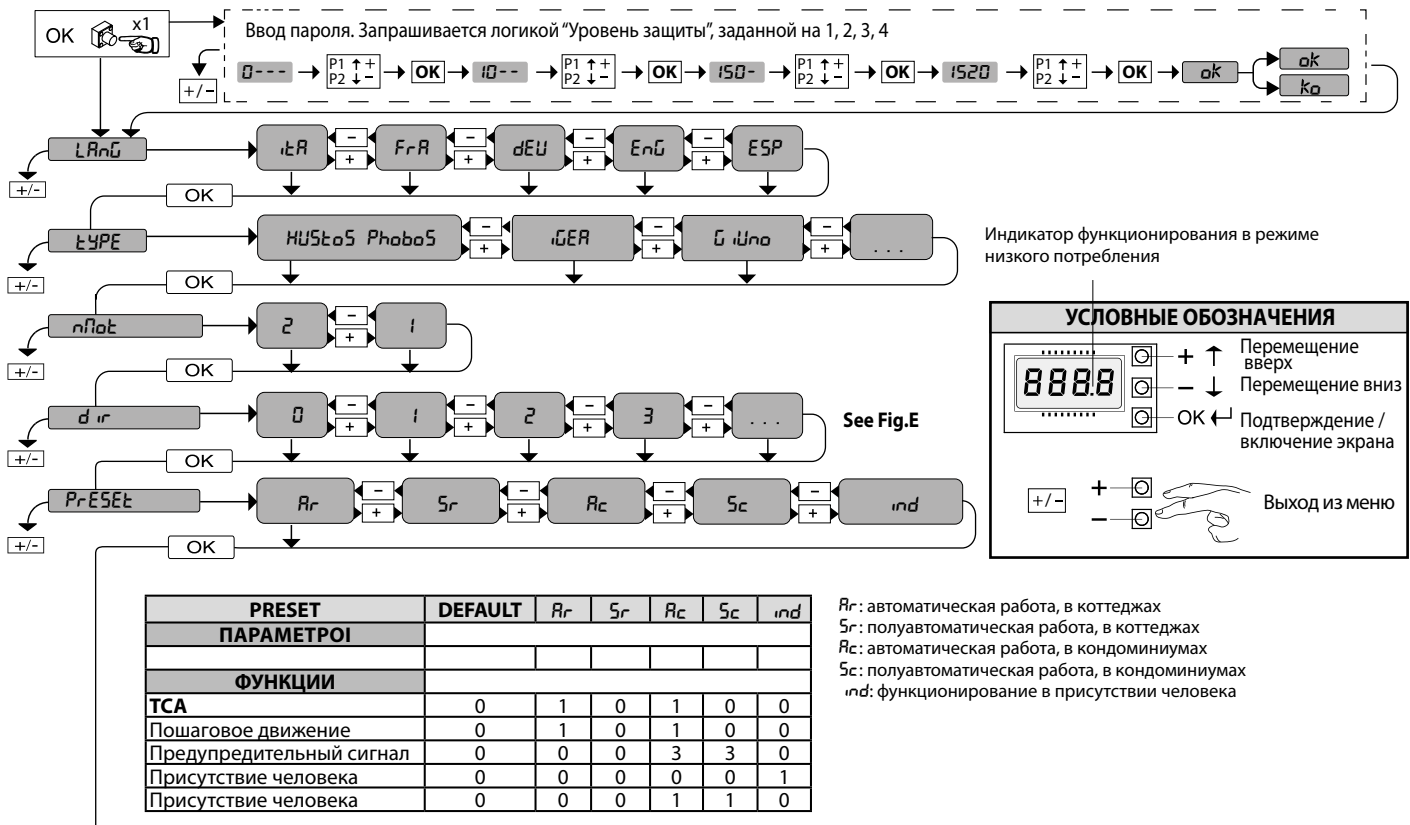

ДОСТУП В МЕНЮ FIG. 1

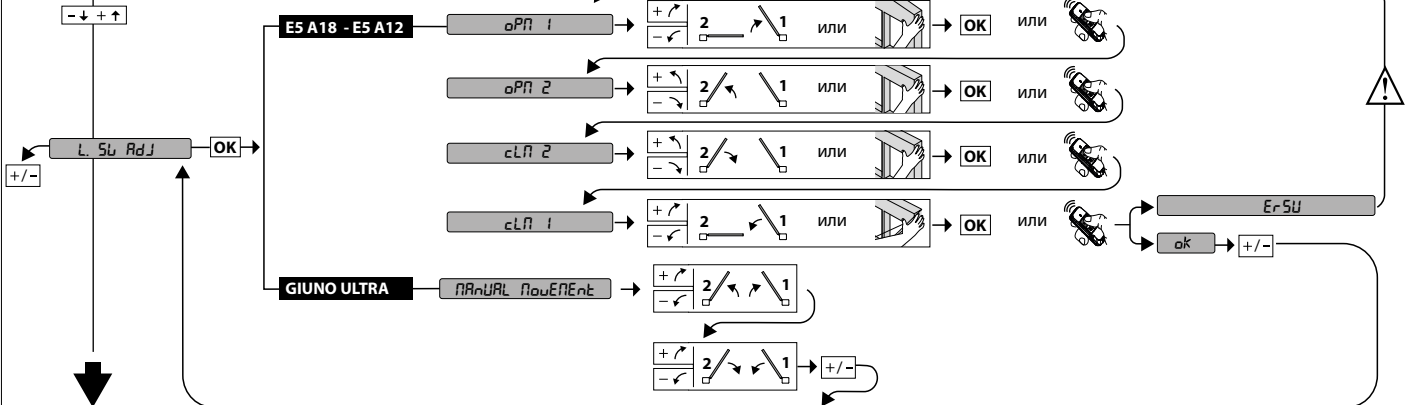
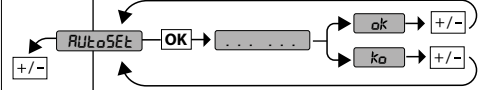
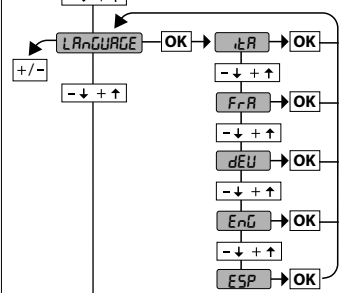
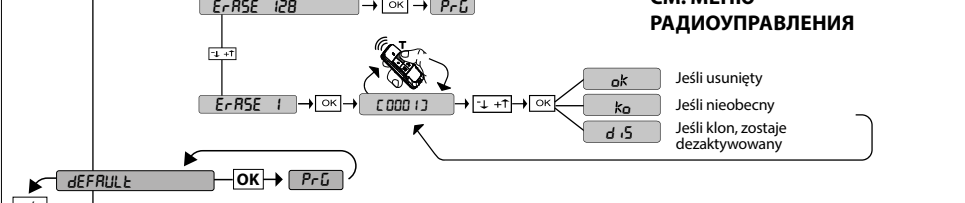
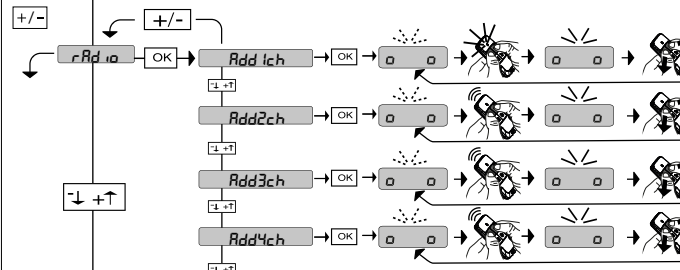
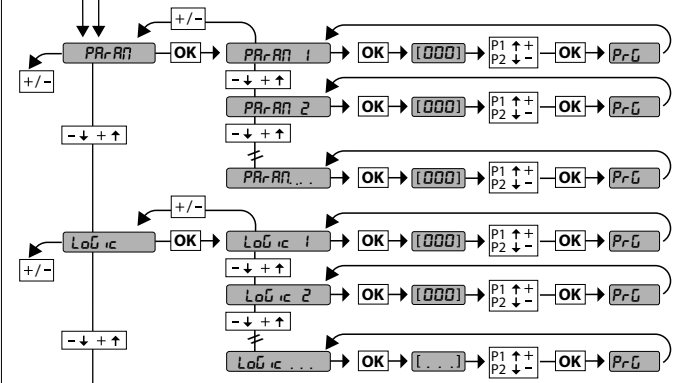
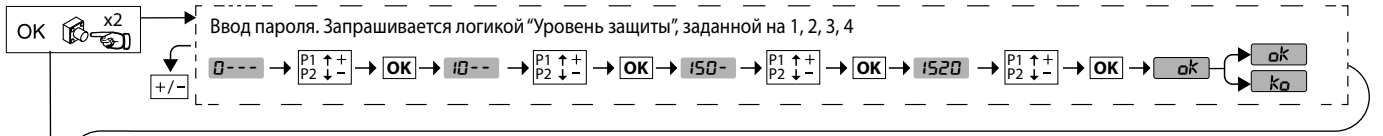

Индикатор функционирования в режиме низкого потребления

УСЛОВНЫЕ ОБОЗНАЧЕНИЯ

- + ↑ Перемещение вверх
- ↓ Перемещение вниз
- OK Подтверждение / включение экрана
- +/- Выход из меню

	• Команда открытия ручного передатчика в качестве 1-ого радиоканала
	• Команда закрытия ручного передатчика в качестве 2-ого радиоканала
	• ≥ 5 сек. Удаление радиоконанд
	• Доступ к меню автоматических настроек

ДОСТУП В МЕНЮ FIG. 1

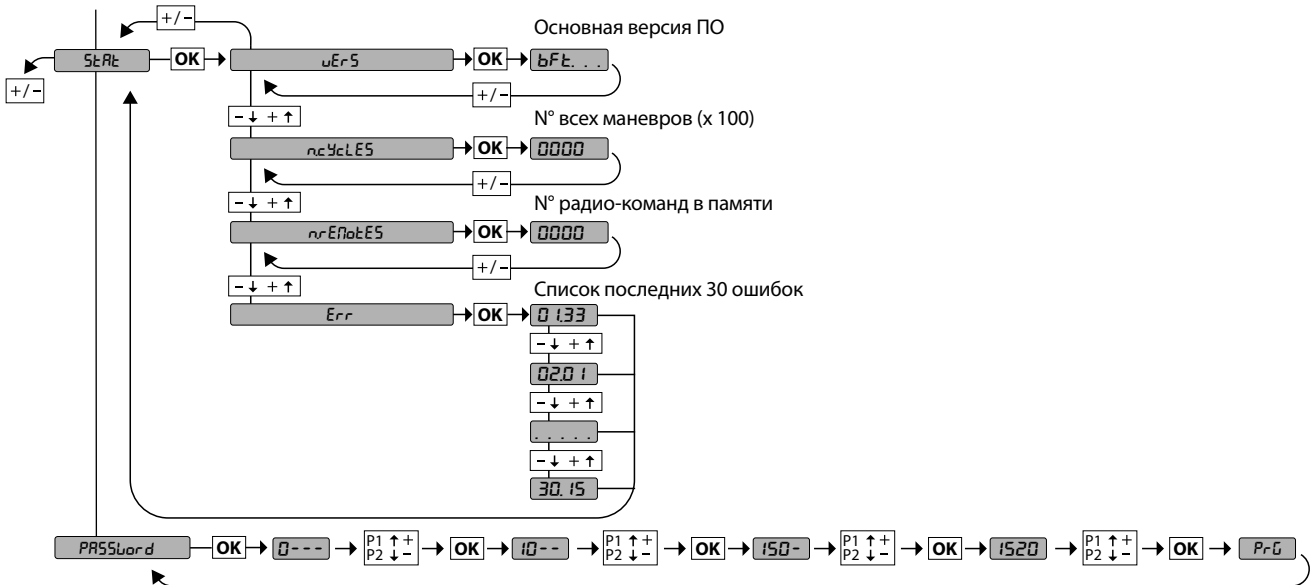

РЕЖИМ НИЗКОГО ЭНЕРГОПОТРЕБЛЕНИЯ (P5AμE) И АКСЕССУАРЫ

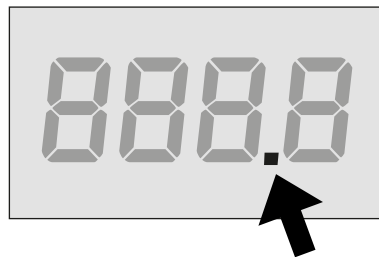

активный режим низкого энергопотребления

Для экономии энергии панель управления отключает питание аксессуаров (клеммы 50-51) через 10 секунд после остановки двигателя, поэтому все аксессуары отключаются, режим низкого энергопотребления отображается точкой на дисплее.

Чтобы разрешить настройку аксессуаров (например, выравнивание фотоэлементов), необходимо установить $P5A\mu E=0$, выполнить настройку и затем установить $P5A\mu E=1$. Если используются аксессуары, для которых требуется источник бесперебойного питания (например, радиоприемники), следует установить $P5A\mu E=0$.



ДИАГНОСТИКИ

КОД ДИАГНОСТИКИ	ОПИСАНИЕ	ПРИМЕЧАНИЯ
<i>St r E</i>	Активация входа наружного старта START E	
<i>St r I</i>	Активация входа внутреннего старта START I	
<i>oPE n</i>	Активация входа OPEN	
<i>cLS</i>	Активация входа CLOSE	
<i>PEd</i>	Активация пешеходного входа PED	
<i>t iPE</i>	Активация входа TIMER	
<i>St oP</i>	Активация входа STOP	
<i>Phot</i>	Активация входа фотоэлемента PHOT или, если он сконфигурирован как проверенный фотоэлемент Активации связанного входа FAULT.	
<i>PhoP</i>	Активация входа фотоэлемента на открытии PHOT OP или, если он сконфигурирован как проверенный фотоэлемент, активный только при открытии Активации связанного входа FAULT.	
<i>PhcL</i>	Активация входа фотоэлемента на закрытии PHOT CL или, если он сконфигурирован как проверенный фотоэлемент, активный только при закрытии Активации связанного входа FAULT.	
<i>bAr</i>	Активация входа чувствительной кромки BAR или, если она сконфигурирована как проверенная чувствительная кромка Активации связанного входа FAULT.	
<i>bAr o</i>	Активация входа чувствительной кромки BAR с инверсией АКТИВНО ТОЛЬКО ПРИ ОТКРЫТИИ или, если она сконфигурирована как проверенная чувствительная кромка, активная только при открытии, с ней связана Активация входа ОШИБКИ.	
<i>bAr c</i>	Активация входа чувствительной кромки BAR с инверсией АКТИВНО ТОЛЬКО ПРИ ЗАКРЫТИИ или, если она сконфигурирована как проверенная чувствительная кромка, активная только при закрытии, с ней связана Активация входа ОШИБКИ.	
<i>SEt</i>	Плата ожидает осуществления полного маневра «открытия-закрытия», не прерванного промежуточными остановками, чтобы получить крутящий момент, необходимый для движения. ВНИМАНИЕ! Обнаружение препятствий не включено	
<i>E r 0 1</i>	Ошибка тестирования фотоэлементов	Проверить соединение фотоэлементов и/или установку логики
<i>E r 0 2</i>	Ошибка тестирования кромки	Проверить соединение кромок и/или установку логики
<i>E r 0 3</i>	Ошибка тестирования фотоэлементов при открытии	проверить соединение фотоэлементов и/или установку параметров/логики
<i>E r 0 4</i>	Ошибка тестирования фотоэлементов при закрытии	проверить соединение фотоэлементов и/или установку параметров/логики
<i>E r 0 6</i>	Ошибка тестирования кромки 8k2	Проверить соединение кромок и/или установку параметров/логики
<i>E r 0 7</i>	Ошибка тестирования кромки	Проверить соединение кромок и/или установку параметров/логики



РУКОВОДСТВО ПО УСТАНОВКЕ

КОД ДИАГНОСТИКИ	ОПИСАНИЕ	ПРИМЕЧАНИЯ
E _r 08	Ошибка закрытия кромки	Проверить соединение кромок и/или установку параметров/логики
E _r 09	Отрицательный результат испытания на короткое замыкание между 2 соседними входами безопасности.	Проверьте подключение входов безопасности
E _r 1H*	Ошибка тестирования аппаратных средств платы	- Проверить подключения к двигателю - Проблемы аппаратных средств на плате (свяжитесь со службой технической помощи)
E _r 2H*	Ошибка энкодера	- Кабели питания мотора или сигнала энкодера поменяны местами/отсоединены или неправильно программирование (см. Рис. E) - Движение исполнительного механизма очень медленное или остановилось по сравнению с запрограммированной работой.
E _r 3H*	Изменение направления из-за препятствия - Am-perostop	Проверить, есть ли препятствия на маршруте
E _r 4H*	Тепловая защита	Подождать охлаждения автоматической установки
E _r 5H*	Ошибка коммуникации с удаленными устройствами	Проверить соединение со вспомогательными приборами и/или расширительными платами с последовательным соединением
E _r 72	Ошибка согласованности параметров подстанции (Логика и параметры)	При нажатии на клавишу ОК выбранные настройки подтверждаются. Плата продолжит работу с выбранными настройками. ⚠ Необходимо проверить настройки платы (Логика и параметры).
E _r 73	Ошибка в параметрах D-track	При нажатии на клавишу ОК плата возобновит работу с D-track по умолчанию. ⚠ Необходимо выполнить автоматическую Настройку
E _r 83	Ошибка памяти EEPROM	Убедитесь, что карта памяти вставлена правильно, попытаться выключить и вновь подключить плату. Если проблема не устраняется, следует связаться со службой технической поддержки.
E _r 8H* - E _r 9H*	Внутренняя ошибка проверки управления системы.	Попробовать выключить и снова включить плату. Если проблема остается, свяжитесь со службой технической помощи.
E _r 93	Ошибка чтения съемной карты памяти	Проверьте, правильно ли она вставлена.
E _r F2	Перегрузка блока питания	
E _r F3	Ошибка при настройке логики (входы SAFE, тип двигателя)	Проверить соответствующую настройку логики SAFE или типа двигателя
E _r F4	Перегрузка выхода питания вспомогательных	- Проверьте подключение питания вспомогательных. - Проверьте общее поглощение вспомогательных
E _r F9	Перегрузка на выходе электрозамка	- Проверить соединения замка - неподходящий замок
E _r 5L	Ошибка во время регулировки концевого выключателя только для E5 BT A18 / E5 BT A12	Кабели питания мотора или сигнала энкодера поменяны местами/отсоединены или неправильно программирование.(См.Рис. E)

*H= 0, 1, ..., 9, A, B, C, D, E, F

1) ОСНОВНЫЕ ПОЛОЖЕНИЯ

Пульт управления **THALIA BT A80/ BT A160** поставляется изготовителем со стандартной настройкой. Любое изменение должно устанавливаться через устройство программирования посредством встроенного дисплея.

Основные технические характеристики изделия:

- Управление 1 или 2 двигателями 24 В ВТ
- Примечание: Должны использоваться 2 двигателя одного и того же типа.
- Электронная регулировка крутящего момента с обнаружением препятствий
- Входы управления концевым выключателем в зависимости от выбранного двигателя
- Раздельные входы для предохранителей
- Встроенный радиоприемник с непрерывно изменяющимся кодом и.

Плата снабжена клеммной панелью выдвижного типа для более удобного технического обслуживания или замены. Поставляется с рядом перемычек с подключенными кабелями в целях облегчения работ по установке.

Перемычки предназначены для следующих клемм: 70-71, 70-72, 70-73. Если указанные выше клеммы уже используются, удалите соответствующие перемычки.

2) ПРОВЕРКА

Перед выполнением каждого цикла открытия и закрытия щит **THALIA BT A80/ BT A160** выполняет контроль (проверку) реле хода и предохранительных устройств (фотоэлементов). В случае неисправности в работе проверьте надлежащую работу подсоединенных устройств, а также кабельную проводку.

3) УСТАНОВКА ТРУБ Fig. A

4) ПОДСОЕДИНЕНИЕ КЛЕММНОЙ КОРОБКИ Fig. B

ПРЕДУПРЕЖДЕНИЯ РЕКОМЕНДАЦИИ - При осуществлении монтажа кабельной проводки и установки необходимо соблюдать действующие нормы и, в любом случае, принципы надлежащей технической практики.

Проводники, к которым подается питание под другим напряжением, должны быть четко отделены или надлежащим образом изолированы с помощью дополнительной изоляции толщиной, по крайней мере, 1 мм. Провода должны быть связаны и закреплены у клемм на держателе, например, с помощью хомутов. Все соединительные кабели должны проходить вдали от радиаторов.

ВНИМАНИЕ! Для осуществления подключения к сети используйте многополюсный кабель с минимальным сечением **2x1,5 мм²** типа, предусмотренного действующими нормативами. Для осуществления подключения двигателей используйте кабель с минимальным сечением **1,5 мм²** типа, предусмотренного действующими нормативами.

Кабель должен быть, по крайней мере, равным **H05RN-F**.

5) ТЕХНИЧЕСКИЕ ХАРАКТЕРИСТИКИ

	THALIA BT A80	THALIA BT A160	THALIA BT A160 120V
Питание	220-230V	50/60 Hz	110-120V 50/60 Hz
Потребление в режиме ожидания	0,48 Вт		
мощность	200W	400W	
Радиочастота	433,92 МГц		
IP	45 - DUO 55 - FLAT	45 - DUO	
Рабочая температура	-20 / +60°C	- 20 / +55°C	
Термическая защита	Программное обеспечение		
Питание дополнительных устройств	24 В --- (≤ 0.5 А)		
AUX 1	Контакт, запитываемый 24 В --- Н. П. (≤ 1А)		
AUX 2	Контакт Н.П. (24 В ≈ / ≤ 1А)		
Макс. количество радиоуправлений, которые могут быть записаны в память	128 2048 (только с комплектом расширения)		

Варианты используемых трансмиттеров:
Все трансмиттеры **ROLLING CODE**, совместимые с



	ЗАЖИМ	Определение	Описание
питание	L	ФАЗА	Напряжение питания однофазное 220-230V 50/60 Hz
	N	НЕЙТРАЛЬ	
двигатель	10	MOT1 +	Соединение двигателя 1. Запаздывающий сдвиг фазы при закрытии. Проверить подключения, указанные на Fig.E
	11	MOT1 -	
	14	MOT2 +	Соединение двигателя 2. Запаздывающий сдвиг фазы при открытии. Проверить подключения, указанные на Fig.E
	15	MOT2 -	
Aux	20	AUX 1 – КОНТАКТ, ЗАПИТЫВАЕМЫЙ 24V--- (≤ 1А)	Конфигурируемый выход AUX 1 – Умолчание МИГАЮЩАЯ ЛАМПА. 2-Й РАДИОКАНАЛ/ СИГНАЛЬНАЯ ЛАМПА ОТКРЫТЫХ ВОРОТ SCA/ Управление ЛАМПЫ ОСВЕЩЕНИЯ/ Управление ЛАМПЫ ЗОНЫ/ СВЕТ НА ЛЕСТНИЦЕ/ АВАРИЙНЫЙ СИГНАЛ ОТКРЫТЫХ ВОРОТ/ МИГАЮЩАЯ ЛАМПА/ ЭЛЕКТРОЗАМОК С ЗАЩЕЛКОЙ/ МАГНИТНЫЙ ЭЛЕКТРОЗАМОК/ ТЕХОБСЛУЖИВАНИЕ / МИГАЮЩАЯ ЛАМПА И ТЕХОБСЛУЖИВАНИЕ. Смотрите таблицу "Конфигурация выходов AUX".
	21		
	26	AUX 2 - СВОБОДНЫЙ КОНТАКТ (НР) (24V ≈ / ≤ 1А)	Конфигурируемый выход AUX 2 - По умолчанию выход 2-ГО РАДИОКАНАЛА. 2-Й РАДИОКАНАЛ/ СИГНАЛЬНАЯ ЛАМПОЧКА ОТКРЫТЫХ ВОРОТ SCA/ Управление ЛАМПЫ ОСВЕЩЕНИЯ/ Управление ЛАМПЫ ЗОНЫ/ СВЕТ НА ЛЕСТНИЦЕ/ АВАРИЙНЫЙ СИГНАЛ ОТКРЫТЫХ ВОРОТ/ МИГАЮЩАЯ ЛАМПОЧКА/ ЭЛЕКТРОЗАМОК С ЗАЩЕЛКОЙ/ МАГНИТНЫЙ ЭЛЕКТРОЗАМОК. Смотрите таблицу "Конфигурация выходов AUX".
	27		
	28	ЗАМОК 12/24В ---	Логика типа замка = 0 - Выход электрозамка с защелкой 12В --- (макс. 30Вт). Выход, активируемый одним импульсом при каждом открытии.
	29		Логика типа замка= 1 - Выход магнитного электрозамка 12В --- (макс. 15Вт). Выход, активируемый при закрытых воротах.
			Логика типа замка = 2 - Выход электрозамка с защелкой 24В --- (макс. 30Вт). Выход, активируемый одним импульсом при каждом открытии.
Концевой выключатель для RHOBOS N BT ELI 250 BT VIRGO SMART BT A ELI BT A35 V + FCE ELI BT A40 + FCE 5 проводов	41	+ REF SWE	Общий концевой выключатель
	42	SWC 1	Концевой выключатель закрытия двигателя 1 SWC1 (H3).
	43	SWO 1	Концевой выключатель открытия двигателя 1 SWO1 (H3).
	44	SWC 2	Концевой выключатель закрытия двигателя 2 SWC2 (H3).
	45	SWO 2	Концевой выключатель открытия двигателя 2 SWO2 (H3).
Концевой выключатель для RHOBOS N BT IGEA BT SUB BT RHOBOS BT A KUSTOS BT A VIRGO SMART BT A 3 проводов	42	SW 1	Управление концевым выключателем двигателя 1. Для исполнительных механизмов, управляющих концевыми выключателями с одним проводом.
	43	SW 2	Управление концевым выключателем двигателя 2. Для исполнительных механизмов, управляющих концевыми выключателями с одним проводом.
Ogranicznik krańcowy dla GIUNO ULTRA BT A20 GIUNO ULTRA BT A50 E5 BT A18 E5 BT A12	40	- REF SWE	Wspólny moduł wyłączników krańcowych
	42	SW 1	Sterowanie wyłącznikiem krańcowym silnika 1.
	43	SW 2	Sterowanie wyłącznikiem krańcowym silnika 2.

РУКОВОДСТВО ПО УСТАНОВКЕ

	ЗАЖИМ	Определение	Описание
Ogranicznik krajowemu dla ELL BT A35 ELL BT A40	40	- REF SWE	Питание энкодера, белый кабель
	41	+ REF SWE	Питание энкодера, коричневый кабель
	42	ENC M1	Сигнал энкодера двигателя 1, зеленый кабель
	43	ENC M2	Сигнал энкодера двигателя 2, зеленый кабель
питание дополнительных устройств	50	24 В-	Выход питания дополнительного оборудования:
	51	24 В+	
	52	24 В безопасного напряжения +	Выход питания проверенных предохранительных устройств (трансмиссивер фотоэлементов и трансмиссивер чувствительной кромки). Выход активен только во время выполнения цикла маневра.
управления	60	COM IC	Общий сигнал входов IC 1 и IC 2
	61	IC 1	Конфигурируемый управляющий вход 1 (НР) - По умолчанию START E (СТАРТ E). START E / START I / OPEN / CLOSE / PED / TIMER / TIMER PED Смотрите таблицу "Конфигурация управляющих входов".
	62	IC 2	Конфигурируемый управляющий вход 2 (НР) - По умолчанию PED (ПЕШ.). START E / START I / OPEN / CLOSE / PED / TIMER / TIMER PED Смотрите таблицу "Конфигурация управляющих входов".
Предохранительные устройства	70	COM	Общий сигнал входов STOP, SAFE 1 и SAFE 2
	71	STOP	Команда прерывает маневр. (НЗ). Если не используется, оставьте перемычку вставленной.
	72	SAFE 1	Конфигурируемый вход безопасности 1 (НЗ) - По умолчанию PHOT (ФОТ). PHOT / PHOT TEST / PHOT OP / PHOT OP TEST / PHOT CL / PHOT CL TEST / BAR TEST / BAR 8K2 / BAR OP / BAR OP TEST / BAR 8K2 OP / BAR CL / BAR CL TEST / BAR 8K2 CL Смотрите таблицу "Конфигурация входов безопасности".
	73	SAFE 2	Конфигурируемый вход безопасности 2 (НЗ) - По умолчанию PHOT (ФОТ). PHOT / PHOT TEST / PHOT OP / PHOT OP TEST / PHOT CL / PHOT CL TEST / BAR / BAR TEST / BAR 8K2 / BAR OP / BAR OP TEST / BAR 8K2 OP / BAR CL / BAR CL TEST / BAR 8K2 CL Смотрите таблицу "Конфигурация входов безопасности".
Антенна	Y	АНТЕННА	Вход антенны. Пользуйтесь антенной, настроенной на частоту 433 МГц. Для подключения антенны-приемника используйте коаксиальный кабель RG58. Наличие металлических масс рядом с антенной может создавать помехи радиоприему. В случае слабого сигнала трансмиссивера переместите антенну в более подходящее место.
	#	SHIELD	

Конфигурация выходов AUX

Логика Aux= 0 - Выход РАДИОКАНАЛА С ОДНИМ УСТОЙЧИВЫМ ПОЛОЖЕНИЕМ. Контакт остается замкнутым в течение 1с после активации радиоканала.
Логика Aux= 1 - Выход ИНДИКАТОРНОЙ ЛАМПЫ ОТКРЫТЫХ ВОРОТ SCA. Контакт будет замкнут во время открытия и при открытой створке, будет прерывистым при закрытии, будет разомкнут при закрытой створке.
Логика Aux= 2 - Выход команды ПОДСВЕТКИ. Контакт остается замкнутым в течение времени, установленного на $t_{L} \cdot t_{Ht}$
Логика Aux= 3 - Выход управления ЛАМПЫ ЗОНЫ. Контакт остается замкнут, пока совершается маневр.
Логика Aux= 4 - Выход СВЕТА НА ЛЕСТНИЦЕ. Контакт остается замкнут в течение 1 секунды в начале маневра.
Логика Aux= 5 - Выход АВАРИЙНОГО СИГНАЛА ОТКРЫТЫХ ВОРОТ. Контакт остается замкнут, если створка останется открыта в течение времени, в два раза большего по сравнению с установленным TCA.
Логика Aux= 6 - Выход для МИГАЮЩЕЙ ЛАМПЫ. Контакт остается замкнут во время движения створок.
Логика Aux= 7 - Не используется
Логика Aux= 8 - Не используется
Логика Aux= 9 - Выход ТЕХОБСЛУЖИВАНИЕ. Контакт остается замкнутым при достижении значения, заданного в параметре "Техобслуживание", для сигнализации запроса техобслуживания.
Логика Aux= 10 - Выход МИГАЮЩАЯ ЛАМПА И ТЕХОБСЛУЖИВАНИЕ. Контакт остается замкнутым во время движения створок. При достижении значения, заданного в параметре "Техобслуживание", по завершении маневра, при закрытой створке, контакт 4 раза замыкается на 10 с и размыкается на 5 с для сигнализации запроса техобслуживания.
Логика Aux= 11 - Не используется
Логика Aux= 12 - Не используется
Логика Aux= 13 - Выход СТАТУСА ЗАКРЫТЫХ ВОРОТ. Контакт остается замкнутым при закрытых воротах.
Логика AUX= 14 - Выход РАДИОКАНАЛА С ДВУМЯ УСТОЙЧИВЫМИ ПОЛОЖЕНИЯМИ Контакт изменяет состояние (разомкнут-замкнут) после активации радиоканала.
Логика AUX= 15 - Выход РАДИОКАНАЛА С ТАЙМЕРОМ. Контакт остается замкнутым в течение времени, программируемого при активации радиоканала (время выхода) Если в течение этого времени, кнопка нажимается вновь, подсчет времени возобновляется.
Логика Aux=16 - Выход СТАТУСА ОТКРЫТЫХ ВОРОТ. Контакт остается замкнутым при открытых воротах.

Конфигурация управляющих входов

Логика IC= 0 - Вход сконфигурирован как Start E (Старт E). Работа согласно логике $StEP-bY-StEP \text{ ПоеЕПнт}$. Наружный старт для управления семафором.
Логика IC= 1 - Вход сконфигурирован как Start I (Старт I). Работа согласно логике $StEP-bY-StEP \text{ ПоеЕПнт}$. Внутренний старт для управления семафором.
Логика IC= 2 - Вход сконфигурирован как Open (Открыть). Команда осуществляет открытие. Если контакт входа останется замкнут, створки остаются открыты до размыкания контакта. При разомкнутом контакте автоматическая установка закрывается после истечения времени TCA, если оно было включено.
Логика IC= 3 - Вход сконфигурирован как Close (Закрыть). Команда осуществляет закрытие.
Логика IC= 4 - Вход сконфигурирован как Ped (Пешеход, проход). Команда осуществляет частичное открытие для пешеходного прохода. Работа согласно логике $StEP-bY-StEP \text{ ПоеЕПнт}$.
Логика IC= 5 - Вход сконфигурирован как Timer (Таймер). Работает также, как open, но закрытие обеспечивается даже при отсутствии сетевого питания.
Логика IC= 6 - Вход сконфигурирован как Timer Ped (Таймер пешеход, проход). Команда осуществляет частичное открытие для пешеходного прохода. Если контакт входа останется замкнут, створка остается открыта до размыкания контакта. Если контакт входа будет замкнут и будет включена команда Start E (Старт E), Start I (Старт I) или Open (Открыть), будет осуществлен полный маневр, чтобы затем вернуться к открытию для пешеходного прохода. Закрытие обеспечивается даже при отсутствии сетевого питания.

Конфигурация входов безопасности

Логика SAFE= 0 - Вход сконфигурирован как Phot, фотоэлемент непроверенных (*) (Fig.G, поз. 1). Позволяет подключить устройство, не оснащенные дополнительным проверочным контактом. В случае затемнения фотоэлементы активны, как при открытии, так и при закрытии. Затемнение фотоэлемента при закрытии инвертирует движение только после освобождения фотоэлемента. Если не используется, оставьте перемычку вставленной.
Логика SAFE= 1 - Вход сконфигурирован как Phot test, проверенный фотоэлемент. (Fig.G, поз. 2). Включает проверку фотоэлементов с началом маневра. В случае затемнения фотоэлементы активны, как при открытии, так и при закрытии. Затемнение фотоэлемента при закрытии инвертирует движение только после освобождения фотоэлемента.

РУКОВОДСТВО ПО УСТАНОВКЕ

D814283 0A01_11

Конфигурация входов безопасности

<p>Логика SAFE= 2 - Вход сконфигурирован как Phot op, фотоэлемент действует только при открытии непроверенных (*) (Fig.G, поз. 1) Позволяет подключить устройства, не оснащенные дополнительным проверочным контактом. В случае затемнения исключается работа фотоэлемента при закрытии. В фазе открытия блокирует движение на время затемнения фотоэлемента. Если не используется, оставьте переключку вставленной.</p>
<p>Логика SAFE= 3 - Вход сконфигурирован как Phot op test, проверенный фотоэлемент действует только при открытии (Fig.G, поз. 2). Включает проверку фотоэлементов с началом маневра. В случае затемнения исключается работа фотоэлемента при закрытии. В фазе открытия блокирует движение на время затемнения фотоэлемента.</p>
<p>Логика SAFE= 4 - Вход сконфигурирован как Phot cl, фотоэлемент действует только при закрытии непроверенных (*) (Fig.G, поз. 1) Позволяет подключить устройства, не оснащенные дополнительным проверочным контактом. В случае затемнения исключается работа фотоэлемента при открытии. На этапе закрытия функция немедленно инвертируется. Если не используется, оставьте переключку вставленной.</p>
<p>Логика SAFE= 5 - Вход сконфигурирован как Phot cl test, проверенный фотоэлемент действует только при закрытии (Fig.G, поз. 2). Включает проверку фотоэлементов с началом маневра. В случае затемнения исключается работа фотоэлемента при открытии. На этапе закрытия функция немедленно инвертируется.</p>
<p>Логика SAFE= 6 - Вход сконфигурирован как Var, чувствительная кромка непроверенных (*) (Fig.G, поз. 3) Позволяет подключить устройства, не оснащенные дополнительным проверочным контактом. Команда изменяет направление движения на противоположное в течение 2 сек. Если не используется, оставьте переключку вставленной.</p>
<p>Логика SAFE= 7 - Вход сконфигурирован как Var, проверенная чувствительная кромка (Fig.G, поз. 4). Включает проверку чувствительных кромок с началом маневра. Команда изменяет направление движения на противоположное в течение 2 сек.</p>
<p>Логика SAFE= 8 - Вход сконфигурирован как Var 8k2 (Fig.G, поз. 5). Вход для резистивной кромок 8K2. Команда изменяет направление движения на противоположное в течение 2 сек.</p>
<p>Логика SAFE=9 Вход сконфигурирован как Var op, чувствительная кромка с инверсией, активной только при открытии, при включении во время закрытия, выполняется остановка автоматки (СТОП) (Fig.G, поз. 3). Обеспечивает подключение устройств, не оснащенных дополнительным проверочным контактом. Срабатывание на этапе открытия вызывает инверсию движения на 2 сек, срабатывание на этапе закрытия вызывает остановку.</p>
<p>Логика SAFE=10 Вход сконфигурирован как Var op test, проверенная чувствительная кромка с инверсией, активной только при открытии, при включении во время закрытия, выполняется остановка автоматки (СТОП) (Fig. G, поз. 4). Включает проверку чувствительных кромок с началом маневра. Срабатывание на этапе открытия вызывает инверсию движения на 2 сек, срабатывание на этапе закрытия вызывает остановку.</p>
<p>Логика SAFE=11 Вход сконфигурирован как Var 8k2 op, чувствительная кромка 8k2 с инверсией, активной только при открытии, при включении во время закрытия, выполняется остановка автоматки (СТОП) (Fig. G, поз. 5). Срабатывание на этапе открытия вызывает инверсию движения на 2 сек, срабатывание на этапе закрытия вызывает остановку.</p>
<p>Логика SAFE=12 Вход сконфигурирован как Var cl, чувствительная кромка с инверсией, активной только при закрытии, при включении во время открытия, выполняется остановка автоматки (СТОП) (Fig. G, поз. 3). Обеспечивает подключение устройств, не оснащенных дополнительным проверочным контактом. Срабатывание на этапе закрытия вызывает инверсию движения на 2 сек, срабатывание на этапе открытия вызывает остановку. Если не используется, оставьте переключку вставленной.</p>
<p>Логика SAFE=13 Вход сконфигурирован как Var cl test, проверенная чувствительная кромка с инверсией, активной только при закрытии, при включении во время открытия, выполняется остановка автоматки (СТОП) (Fig. G, поз. 4). Включает проверку чувствительных кромок с началом маневра. Срабатывание на этапе закрытия вызывает инверсию движения на 2 сек, срабатывание на этапе открытия вызывает остановку.</p>
<p>Логика SAFE=14 Вход сконфигурирован как Var 8k2 cl, чувствительная кромка 8k2 с инверсией, активной только при закрытии, при включении во время открытия, выполняется остановка автоматки (СТОП) (Fig. G, поз. 5). Срабатывание на этапе закрытия вызывает инверсию движения на 2 сек, срабатывание на этапе открытия вызывает остановку.</p>

(*) Если устанавливаются устройства типа "D" (согласно определению стандарта EN12453), соединенные в непроверенном режиме, предписывать проведение обязательного техобслуживания с периодичностью, по крайней мере, раз в полгода

Конфигурация радиоканала органов управления

<p>Логика CH= 0 - Регулятор, настроенный как Start E. Работа согласно логике 5tEP-bY-5tEP Пове́лнт. Наружный старт для управления семафором.</p>
<p>Логика CH= 1 - Регулятор, настроенный как Start I. Работа согласно логике 5tEP-bY-5tEP Пове́лнт. Внутренний старт для управления семафором.</p>
<p>Логика CH= 2 - Регулятор, настроенный как Open. Команда осуществляет открытие.</p>
<p>Логика CH= 3 - Регулятор, настроенный как Close. Команда осуществляет закрытие.</p>
<p>Логика CH= 4 - Comando configurato come Ped. Команда осуществляет частичное открытие для пешеходного прохода. Работа согласно логике 5tEP-bY-5tEP Пове́лнт.</p>
<p>Логика CH= 5- Регулятор, настроенный как STOP. Регулятор осуществляет останов.</p>
<p>Логика CH= 6- Регулятор, настроенный как AUX1. (**) Регулятор активирует выход AUX1</p>
<p>Логика CH= 7- Не используется</p>
<p>Логика CH= 8- Команда радио, сконфигурированная как AUX11 (**). Команда активирует выход AUX11 (только с платой расширения)</p>
<p>Логика CH= 9- Регулятор, настроенный как AUX2. (**) Регулятор активирует выход AUX2</p>
<p>Логика CH= 10- Не используется</p>
<p>Логика CH= 11- Не используется</p>
<p>Логика CH= 12- Команда, сконфигурированная как ПОДСВЕТКА Команда активирует подсветку посредством логики с двумя устойчивыми положениями. По меньшей мере, один выход вспомогательных устройств должен быть установлен как подсветка.</p>

(**) Активируется только в том случае, если выход настроен как моностабильный радиоканал, лампа освещения, лампа зоны, лампа лестницы, бистабильный радиоканал или радиоканал с таймером.

6) ПОДКЛЮЧЕНИЕ ДВИГАТЕЛЕЙ Fig. E

7) ПРЕДОХРАНИТЕЛЬНЫЕ УСТРОЙСТВА

7.1) ПРОВЕРЕННЫЕ УСТРОЙСТВА Fig.G

7.2) ПОДКЛЮЧЕНИЕ 1 ПАРЫ НЕПРОВЕРЕННЫХ ФОТОЭЛЕМЕНТОВ Рис. С

7.3) ПОДКЛЮЧЕНИЕ 1 ПАРЫ ПРОВЕРЕННЫХ ФОТОЭЛЕМЕНТОВ Рис. D

8) СОХРАНЕНИЕ ПЕРЕДАТЧИКОВ Рис. I

9) УДАЛЕНИЕ ПЕРЕДАТЧИКОВ Рис. L

10) ДОСТУП К МЕНЮ: FIG. 1

10.1) МЕНЮ ПАРАМЕТРОВ (PR-RIT) (ТАБЛИЦА "А" ПАРАМЕТРЫ)

10.2) МЕНЮ ЛОГИЧЕСКИХ ФУНКЦИЙ (LоG ic) (ТАБЛИЦА "В" ЛОГИЧЕСКИЕ ФУНКЦИИ)

10.3) МЕНЮ РАДИО (r-Rd io) (ТАБЛИЦА "С" РАДИО)

10.4) МЕНЮ ЗАВОДСКИХ НАСТРОЕК (dEFRAULt)

Возвращает блок управления к значениям, заданным по умолчанию (DEFAULT). После перезапуска необходимо ввести новые автоматические настройки (AUTOSSET).

10.5) МЕНЮ ЯЗЫК (L ЯZыK)E

Позволяет задать язык дисплея программатора.

10.6) МЕНЮ АВТОМАТИЧЕСКОЙ НАСТРОЙКИ (RиUe o5Et)

- Начать операцию автоматической настройки, войдя в специальное меню.
- После нажатия клавиши ОК отобразится сообщение ".....", блок управления управляет маневром открытия, за которым следует маневр закрытия, во время

которого автоматически настраивается минимальное значение крутящего момента, необходимое для движения створки.

Количество маневров, необходимых для автоматической настройки, может варьировать от 1 до 3.

В этой фазе следует избегать срабатывания фотоэлементов, а также использования команд ПУСК (START), СТОП (STOP) и дисплея.

По окончании этой операции блок управления автоматически установит оптимальные значения крутящего момента. Проверьте их и, в случае необходимости, измените их, как описано в программировании.

ВНИМАНИЕ!! Убедитесь, что значение силы импульса, измеренное в предусмотренных точках, меньше указанного в стандарте EN12453.

Сила импульса может быть уменьшена путем использования деформируемых кромок.

Внимание!! На этапе задания автоматических настроек функция обнаружения препятствий не включена, поэтому монтажник должен контролировать движение автоматической установки и не допускать приближения к ней или нахождения в радиусе ее действия людей и предметов.

ЭЛЕКТРОЗАМОК

ВНИМАНИЕ: В случае если длина створки превышает 3 м, необходимо установить электрозамок.

10.7) ПОСЛЕДОВАТЕЛЬНОСТЬ ПРОВЕРКИ УСТАНОВКИ

- Выполнить операцию АВТОМАТИЧЕСКОЙ НАСТРОЙКИ (*)
- Проверить ударные силы: если соблюдаются пределы (**), перейти к пункту 10, в противном случае
- При необходимости скорректировать параметры скорости и чувствительности (сила): см. таблицу параметров.
- Снова проверить ударные силы: если соблюдаются пределы (**), перейти к пункту 10, в противном случае
- Применить пассивную кромку
- Снова проверить ударные силы: если соблюдаются пределы (**), перейти к

- к пункту 10, в противном случае
7. Применить чувствительные к давлению или электрочувствительные предохранительные устройства (например, активную кромку) (**)
 8. Снова проверить ударные силы: если соблюдаются пределы (**), перейти к пункту 10, в противном случае
 9. Разрешить движение привода только в режиме «Присутствие человека»
 10. Убедиться, что все приборы обнаружения присутствия на участке проведения операций исправно работают
- (*) Перед осуществлением автоматической настройки убедиться, что все работы по монтажу и принятию необходимых мер безопасности были выполнены в соответствии с предписаниями инструкций по установке, содержащихся в руководстве по механизации.
- (**) В зависимости от анализа рисков, в любом случае, может возникнуть необходимость применить чувствительные предохранительные устройства

10.8) МЕНЮ РЕГУЛИРОВКИ КОНЦЕВОГО ВЫКЛЮЧАТЕЛЯ (L.Su Rd J)

Обеспечивает возможность регулировки концевых выключателей для двигателей, оснащенных энкодером, кроме того, для двигателей, оснащенных отдельной проводкой концевых выключателей, позволяет правильно позиционировать створку для дальнейшей регулировки концевых выключателя. Для не указанных двигателей, меню не активно, и на дисплее отображается сообщение "не доступно"

ПРИМЕЧАНИЕ: эти операции осуществляются в режиме присутствия человека на пониженной скорости, без сбрасывания зажим.

10.8.1) GIUNO ULTRA BT A20, GIUNO ULTRA BT A50

Нажимая на кнопки "+/-" дисплея, привести створку в желаемое положение. Для регулировки концевых выключателей, см. настройки по регулировке концевых выключателей, приведенные в руководстве двигателя GIUNO ULTRA.

10.8.2) E5 BT A12, E5 BT A18

Нажимая на кнопки "+/-" дисплея, привести створку в указанное дисплеем положение (Открытие или закрытие). После достижения желаемого положения, подтвердить положение нажатием кнопки ОК. В случае двигателей E5, можно позиционировать створку рядом с концевыми выключателями, толкая ворота вручную, затем обеспечить движение ворот кнопками "+/-", нажать на механический останов. Подтвердить положение посредством ОК, или пульта радиоуправления (сохраненного ранее).

10.9) МЕНЮ СТАТИСТИКИ

Позволяет отобразить версию платы, общее количество маневров (в сотнях), количество записанных в память радиоуправлений и последние 30 ошибок (первые 2 цифры указывают на положение, последние 2 - на код ошибки). Ошибка 01 - это самая недавняя ошибка. Мигающая ошибка указывает на первую ошибку после последнего технического обслуживания.

10.10) МЕНЮ ПАРОЛЯ

Позволяет установить пароль для программирования платы по сети U-link». При логике "УРОВЕНЬ ЗАЩИТЫ", заданной на 1,2,3,4, запрашивается пароль для доступа к меню программирования. После 10 неудачных попыток подряд перед выполнением новой попытки необходимо подождать 3 минуты. В этот период при каждой попытке доступа на дисплее отображается "BLOC". Пароль по умолчанию - 1234.

11) ДАВЛЕНИЕ НА КОНЦЕВОЙ ВЫКЛЮЧАТЕЛЕ ЗАКРЫТИЯ Fig. F Поз. А-В НАПРАВЛЕНИЕ ОТКРЫТИЯ Fig. E

12) ДОПОЛНИТЕЛЬНЫЕ МОДУЛИ U-LINK

Смотрите руководство для модулей U-link
Применение некоторых модулей вызовет уменьшение радиодоступности. Привести установку в соответствие с подходящей антенной, настроенной на частоту 433 МГц

ВНИМАНИЕ! Неправильная настройка может причинить ущерб людям, животным или предметам.

ВНИМАНИЕ! Убедитесь, что значение силы импульса, измеренное в предусмотренных точках, меньше указанного в стандарте EN12453. Сила импульса может быть уменьшена путем использования деформируемых кромок.



Для достижения наилучшего результата рекомендуется выполнять автоматическую настройку, когда двигатели находятся в состоянии покоя (то есть, не перегреты вследствие значительного количества последовательно выполняемых маневров).

ТАБЛИЦА "А" - МЕНЮ ПАРАМЕТРОВ - (PR-RF)

Параметр	двигателей	мин.	макс.	По умолчанию	Личные	Определение	Описание
oPEн dELAY t ME		0	10	3		Время запаздывания открытия двигателя 2 [с]	Время запаздывания при открытии двигателя 2 по отношению к двигателю 1.
cLS dELAY t ME		0	25	6		Время запаздывания закрытия двигателя 1 [с]	Время запаздывания при закрытии двигателя 1 по отношению к двигателю 2. ПРИМЕЧАНИЕ: при установке времени на максимум, двигатель 1 ожидает полного закрытия двигателя 2 до начала функционирования.
tсR		0	120	10		Время автоматического закрытия [с]	Время ожидания перед автоматическим закрытием.
PEd tсR		0	120	0		Время автоматического закрытия от пешеходный маневр [с]	Время ожидания перед автоматическим закрытием после пешеходного маневра, ТОЛЬКО если отличается от 0. Если параметр установлен на 0, время ожидания после пешеходного маневра такое же как и не пешеходного маневра.
tRF. LGht.cLr. t		1	180	40		Время освобождения зоны семафора [с]	Время освобождения конкретной зоны от дорожного трафика, регулируемого семафором.
t. L LGht		30	300	90		Время включения подсветки [с]	Длительность включения подсветки.
oUTPUt t ME		1	240	10		Время активации выхода с таймером [с]	Длительность активации выхода радиоканала с таймером в секундах
oP. d iSt. SLowd	SUB BT	10	100	10		Промежуток замедления при открытии [%]	Промежуток замедления при открытии [%] ВНИМАНИЕ: После изменения этого параметра будет необходимо совершить полный маневр без прерываний. ВНИМАНИЕ: с надписью "SET" на дисплее не будет включено обнаружение препятствий. ВНИМАНИЕ: при остановленных встроенных исполнительных механизмах обязательно всегда поддерживать замедление со значением, превышающем 5. ВНИМАНИЕ: в версии GIUNO пространство замедления задается с помощью передвижных датчиков. ВНИМАНИЕ: для двигателя ELI BT A35 замедление нельзя исключить; значения менее 10% будут рассматриваться как 10%.
	E5 BT A18	10	100				
	PHOBOS VELOCE BT B35	10	100				
	E5 BT A12	20	100				
	Все остальные	0	100				

РУКОВОДСТВО ПО УСТАНОВКЕ

D814283 0AR01_11

Параметр	двигателей	мин.	макс.	По умолчанию	Личные	Определение	Описание
<i>cl. d iSt. SlOwD</i>	SUB BT	10	100	10		Промежуток замедления при закрытии [%]	Промежуток замедления при закрытии двигателя/двигателей, выраженный в процентах к общему ходу. ВНИМАНИЕ: После изменения этого параметра будет необходимо совершить полный маневр без прерываний. ВНИМАНИЕ: с надписью "SET" на дисплее не будет включено обнаружение препятствий. ВНИМАНИЕ: при остановленных встроенных исполнительных механизмах обязательно всегда поддерживать замедление со значением, превышающим 5. ВНИМАНИЕ: в версии GIUNO пространство замедления задается с помощью передвижных датчиков. ВНИМАНИЕ: для двигателя ELI BT A35 замедление нельзя исключить; значения менее 10% будут рассматриваться как 10%.
	E5 BT A18	10	100				
	PHOBOS VELOCE BT B35	10	100				
	E5 BT A12	20	100				
	Все остальные	0	100				
<i>d iSt. dEcEl</i>	PHOBOS VELOCE BT B35	15	100	15		Пространство снижения скорости [%]	Пространство снижения скорости (переход от рабочей скорости к скорости замедления), как при открытии, так и при закрытии двигателя/двигателей, выраженное в процентах к общему ходу. ВНИМАНИЕ: После изменения этого параметра будет необходимо совершить полный маневр без прерываний. ВНИМАНИЕ: с надписью "SET" на дисплее не будет включено обнаружение препятствий.
	ELI BT A35 V	15	100				
	ELI BT A35 V + FCE	15	100				
	Все остальные	0	100				
<i>PEd oPEn inG</i>		10	100	100		Частичное открытие M1 [%]	Промежуток частичного открытия в процентном отношении к общему открытию после включения привода пешеходного прохода PED.
<i>oP. ForcE</i>		1	100	50		Сила створки/створок при открытии [%]	Сила, оказываемая створкой/створками при открытии. Представляет собой процент вырабатываемой силы, помимо той, которая была записана в память во время автоматической настройки (и впоследствии обновлена), перед тем как сгенерировать аварийный сигнал обнаружения препятствия. Параметр устанавливается автоматически при автоматической настройке.  ВНИМАНИЕ: Влияет напрямую на ударную силу: Проверить, чтобы с установленной величиной соблюдались действующие стандарты безопасности (*). При необходимости, установить защитные средства, предохраняющие от раздавливания (**).
<i>clS. ForcE</i>		1	100	50		Сила створки/створок при закрытии [%]	Сила, оказываемая створкой/створками при закрытии. Представляет собой процент вырабатываемой силы, помимо той, которая была записана в память во время автоматической настройки (и впоследствии обновлена), перед тем как сгенерировать аварийный сигнал обнаружения препятствия. Параметр устанавливается автоматически при автоматической настройке.  ВНИМАНИЕ: Влияет напрямую на ударную силу: проверить, чтобы с установленной величиной соблюдались действующие стандарты безопасности (*). При необходимости, установить защитные средства, предохраняющие от раздавливания(**).
<i>Suc PrESSurE ForcE</i>		0	100	100		Сила створки при нажатии на концевой выключатель закрытия [%]	Сила, оказываемая створкой при нажатии на концевой выключатель закрытия.
<i>oP SPEEd</i>	SUB BT	20	100	100		Скорость при открытии [%]	Процент от максимально достигаемой скорости при открытии двигателя/двигателей. ВНИМАНИЕ: После изменения этого параметра будет необходимо совершить полный маневр без прерываний. ВНИМАНИЕ: с надписью "SET" на дисплее не будет включено обнаружение препятствий.
	ELI BT A35 V	20	100				
	Все остальные	15	100				
<i>cl SPEEd</i>	SUB BT	20	100	100		Скорость при закрытии [%]	Процент от максимально достигаемой скорости при закрытии двигателя/двигателей ВНИМАНИЕ: После изменения этого параметра будет необходимо совершить полный маневр без прерываний. ВНИМАНИЕ: с надписью "SET" на дисплее не будет включено обнаружение препятствий.
	ELI BT A35 V	20	100				
	Все остальные	15	100				
<i>SlOw SPEEd</i>	SUB BT	20	50	25		Скорость замедления [%]	Скорость двигателя/двигателей при открытии и закрытии на этапе замедления, выраженная в процентах от максимальной рабочей скорости. ВНИМАНИЕ: После изменения этого параметра будет необходимо совершить полный маневр без прерываний. ВНИМАНИЕ: с надписью "SET" на дисплее не будет включено обнаружение препятствий. ВНИМАНИЕ: для двигателя ELI BT A35 замедление не исключено; параметры, превышающие 50%, будут рассматриваться на 50%.
	ELI BT A35 V	20	50				
	ELI BT A35 V + FCE	20	50				
	PHOBOS VELOCE BT B35	15	50				
	Все остальные	15	100				

РУКОВОДСТВО ПО УСТАНОВКЕ

Параметр	двигателей	мин.	макс.	По умолчанию	Личные	Определение	Описание
ΠΑ ιακτινισι		0	250	0		Программирование порогового числа маневров техобслуживания [в сотнях]	Позволяет задавать число маневров, при превышении которого сигнализируется запрос техобслуживания на выходе AUX, сконфигурированном как "Техобслуживание" или "Мигающая лампа и техобслуживание"

(*) В Европейском Союзе применяется EN12453 для предельных значений силы.

(**) Сила импульса может быть уменьшена путем использования деформируемых кромок.

ТАБЛИЦА "B" - МЕНЮ ЛОГИЧЕСКИХ ФУНКЦИЙ - (Λογικ)

Логическая функция	Определение	По умолчанию	Запоминание введенной настройки	Опции
Ποιοτ τυρε	Тип двигателя (Установить тип двигателя, подключенного к плате.)	0	0	Двигатели не включены
			1	НЕ ОСУЩЕСТВЛЯЕТСЯ
			2	НЕ ОСУЩЕСТВЛЯЕТСЯ
			3	IGEA BT
			4	НЕ ОСУЩЕСТВЛЯЕТСЯ
			5	НЕ ОСУЩЕСТВЛЯЕТСЯ
			6	SUB BT
			7	KUSTOS BT A - PHOBOS BT A - PHOBOS N BT
			8	GIUNO ULTRA BT A20 - GIUNO ULTRA BT A50
			9	VIRGO SMART BT A - 5 проводов
			10	VIRGO SMART BT A - 3 проводов
			11	E5 BT A18
			12	E5 BT A12
			13	ELI BT A40 + FCE
			14	ELI BT A35 + FCE
			15	ELI BT A40
			16	ELI BT A35
17	PHOBOS VELOCE BT B35			
εσΑ	Автоматического закрытия	0	0	Логическая функция не включена
			1	Включает функцию автоматического закрытия
			2	Активирует функцию автоматического закрытия после возврата в случае столкновения с препятствием при закрытии. В случае возврата при открытии повторная попытка открытия происходит через 2 секунды. После 4 попыток открытия подряд, завершившихся столкновением с препятствием, производится закрытие. Конфигурация активируется только с двигателем E5 BT A12 (тип двигателя 12). ⚠ Данная логика используется только для пешеходных ворот, у которых предельная энергия столкновения составляет 1,69 Дж.
ΡSΑυΕ	Активация Power Down	1	0	Power Down ДЕЗАКТИВИРОВАН, то есть питание дополнительных принадлежностей всегда присутствует. ⚠ При отключенной логике потребление в режиме ожидания составляет > 0,5 Вт
			1	Power Down АКТИВИРОВАН, то есть питание дополнительных принадлежностей дезактивировано при остановленных воротах.
UL ιηκ 1	Активировать протокол ULink	0	0	Оба разъема U-Link поддерживают новый протокол U-Link2.
			1	Включение протокола U-Link (предыдущая версия) на разъеме 1 дополнительной платы. Предыдущая версия протокола U-Link может быть активирована на разъеме 1.
FRSt cLS	Быстрое закрытие	0	0	Логическая функция не включена
			1	Закрывает через 3 сек. после освобождения фотоэлементов, до ожидания заданного окончания TSA.
βαττε conf ιG	Конфиг.батарей	0	0	Никаких изменений в работе.
			1	Полное открытие и ожидание возврата питания.
			2	Частичное открытие на основе параметра «частичное открытие» и ожидание возврата питания.
			3	Полное закрытие и ожидание возврата питания.
StEP-by-StEP ΠουεΠηκ	Пошаговое движение	0	0	Входы, конфигурированные как Start E, Start I, Ped, работают с 4-шаговой логикой.
			1	Входы, конфигурированные как Start E, Start I, Ped, работают с 3-шаговой логикой. Импульс на этапе закрытия и инвертирует движение.
			2	Входы, конфигурированные как Start E, Start I, Ped, работают с 2-шаговой логикой. При каждом импульсе инвертирует движение.
Pre-ALArη	Предварительный аварийный сигнал	0	0	Мигающая лампочка включается одновременно с запуском двигателя/ей.
			1-10	Активируется функция предварительного аварийного сигнала: мигающая лампочка включается до запуска двигателя/ей; значение параметра указывает длительность предварительного мигания в секундах.

РУКОВОДСТВО ПО УСТАНОВКЕ

D814283 0AR01_11

Логическая функция	Определение	По умолчанию	Запоминание введенной настройки	Опции
hold-to-run	Присутствие человека	0	0	Импульсная работа.
			1	Работа в режиме «присутствие человека». Вход 61 конфигурируется как OPEN UP. Вход 62 конфигурируется как CLOSE UP. Маневр продолжается до тех пор, пока сохраняется нажатие на клавиши OPEN UP или CLOSE UP.  ВНИМАНИЕ: предохранительные устройства не включены.
			2	Аварийная работа в режиме «присутствие человека». Обычно происходит импульсная работа. Если плате не удастся провести тестирование предохранительных устройств (фотоэлемент или кромка, ETOX) 3 раза подряд, включается работа в режиме «присутствия человека», которая продолжается до тех пор, пока не будет отпущена клавиша OPEN UP или CLOSE UP. Вход 61 конфигурируется как OPEN UP. Вход 62 конфигурируется как CLOSE UP.  ВНИМАНИЕ: при аварийной работе в режиме «присутствия человека» предохранительные устройства не включены.
			3	Функционирование с опцией присутствия человека при закрытии. Вход 61 конфигурируется как OPEN UP. Вход 62 конфигурируется как CLOSE UP. Маневр открытия осуществляется автоматически, маневр закрытия продолжается при удерживании соответствующей кнопки (CLOSE).  ВНИМАНИЕ: при закрытии системы безопасности не активированы.
open ibL	Блокировка импульсов при открытии	0	0	Импульсы входов, сконфигурированных как Start E, Start I, Ped, оказывают воздействие во время открытия.
			1	Импульсы входов, сконфигурированных как Start E, Start I, Ped, не оказывают воздействие во время открытия.
tca ibL	Блокировка импульсов во время TSA	0	0	Импульсы входов, сконфигурированных как Start E, Start I, Ped, оказывают воздействие во время паузы TSA.
			1	Импульсы входов, сконфигурированных как Start E, Start I, Ped, не оказывают воздействие во время паузы TSA.
close ibL	Блокировка импульсов при закрытии	0	0	Импульсы входов, сконфигурированных как Start E, Start I, Ped, оказывают воздействие во время закрытия.
			1	Импульсы входов, сконфигурированных как Start E, Start I, Ped, не оказывают воздействие во время закрытия.
rAn block c. oP	Гидравлический удар при открытии	0	0	Логическая функция не включена
			1	Перед выполнением открытия, ворота, примерно, на 2 секунды доводятся в положение закрытия. Это обеспечивает более надежное расцепление электрозамка. ВАЖНО: В отсутствие специальных механических стопоров не используйте данную функцию.
rAn block c. cL	Гидравлический удар при закрытии	0	0	Логическая функция не включена
			1	Перед выполнением закрытия, ворота, примерно, на 2 секунды доводятся в положение открытия. Это обеспечивает более надежное расцепление электрозамка. ВАЖНО: В отсутствие специальных механических стопоров не используйте данную функцию.
block PERStEt	Удержание блокировки	0	0	Логическая функция не включена
			1	Если двигатели остаются без движения в положении полного открытия или закрытия более одного часа, они начинают двигаться в течение, примерно, 3 секунд в направлении притвора. Эта операция выполняется каждый час. Примечание: Целью данной функции является компенсация в гидродинамических двигателях возможного уменьшения объема масла, обусловленного снижением температуры во время продолжительных перерывов, например, ночью, или вследствие внутренних протечек. ВАЖНО: В отсутствие специальных механических стопоров не используйте данную функцию.
PRESS Stop	Нажатие на концевой выключатель закрытия	0	0	Движение останавливается только вследствие срабатывания концевой выключателя закрытия, в этом случае необходимо предусмотреть точную настройку срабатывания концевой выключателя закрытия (Fig. F, поз. B).
			1	Используйте при наличии механического стопора закрытия. Данная функция активирует давление створки на механический стопор, в результате чего тот не распознается датчиком amperostop в качестве препятствия. Шток продолжает свой ход еще несколько секунд после перехвата концевой выключателя закрытия или до механической остановки. В данном режиме, немного опережая срабатывание концевой выключателя закрытия, осуществляется надежное смыкание створок на стопоре (Fig. F, поз. A).
Ice	Функция Ice	0	0	Пороговое значение для срабатывания защиты датчика amperostop остается зафиксированным на ранее заданном значении.
			1	Блок управления автоматически, при каждом пуске, осуществляет коррекцию порога срабатывания аварийного сигнала нахождения препятствия. ВНИМАНИЕ!! Убедитесь, что значение силы импульса, измеренное в предусмотренных точках, меньше указанного в стандарте EN 12453. В случае сомнений используйте вспомогательные предохранительные приспособления. Эта функция полезна, если установки должны будут осуществляться при низких температурах. ВНИМАНИЕ: после активации этой функции необходимо провести операцию автоматической настройки.
Pot. on	количество активных двигателей	2	1	Активирован только двигатель 1 (1 дверца).
			2	Активированы оба двигателя (2 дверцы).
INSTALLATION ALTERNATIVE	Установочные альтернативы	0	0	См. Рис. E0
			1	См. Рис. E1
			2	См. Рис. E2
			3	См. Рис. E3
			4	См. Рис. E4
			5	См. Рис. E5
			6	См. Рис. E6
7	См. Рис. E7			
				За исключением IGEA BT
				Только для VIRGO

РУКОВОДСТВО ПО УСТАНОВКЕ

Логическая функция		Определение	По умолчанию	Запоминание введенной настройки	Опции
1 SAFE		Конфигурация входа безопасности SAFE 1. 72	0	0	Вход сконфигурирован как Phot, фотоэлемент.
				1	Вход сконфигурирован как Phot test, проверенный фотоэлемент.
				2	Вход сконфигурирован как Phot op, фотоэлемент действует только при открытии.
				3	Вход сконфигурирован как Phot op test, проверенный фотоэлемент действует только при открытии.
2 SAFE		Конфигурация входа безопасности SAFE 2. 73	6	4	Вход сконфигурирован как Phot cl, фотоэлемент действует только при закрытии.
				5	Вход сконфигурирован как Phot cl test, проверенный фотоэлемент действует только при закрытии.
				6	Вход сконфигурирован как Bar, чувствительная кромка.
				7	Вход сконфигурирован как Bar test, проверенная чувствительная кромка.
				8	Вход сконфигурирован как Bar 8k2. (Не активно на Safe 11, 13).
				9	Вход сконфигурирован как Bar OP, чувствительная кромка с инверсией, активной только при открытии. При закрытии обеспечивается остановка движения.
Только с платой расширения. Если не используется плата расширения, оставьте установку по умолчанию (15)	10 SAFE	Конфигурация входа безопасности SAFE 10. 77	15	11	Вход сконфигурирован как Bar OP 8k2 чувствительная кромка с инверсией, активной только при открытии. При закрытии выполняется остановка движения. (Не активно на Safe 11, 13).
	11 SAFE	Конфигурация входа безопасности SAFE 11. 78	15	12	Вход сконфигурирован как Bar CL, чувствительная кромка с инверсией, активной только при закрытии. При открытии выполняется остановка движения.
	12 SAFE	Конфигурация входа безопасности SAFE 12. 79	15	13	Вход сконфигурирован как Bar CL TEST, чувствительная кромка с инверсией, активной только при закрытии. При открытии выполняется остановка движения.
	13 SAFE	Конфигурация входа безопасности SAFE 13. 80	15	14	Вход сконфигурирован как Bar CL 8k2, чувствительная кромка с инверсией, активной только при закрытии. При открытии выполняется остановка движения. (Не активно на Safe 11, 13).
1 IC		Конфигурация управляющего входа IC 1. 61	0	0	Вход сконфигурирован как Start E (Старт E).
				1	Вход сконфигурирован как Start I (Старт I).
				2	Вход сконфигурирован как Open (Открыть).
				3	Вход сконфигурирован как Close (Закрыть).
2 IC		Конфигурация управляющего входа IC 3. 64	4	4	Вход сконфигурирован как Ped (Пешех. проход).
				5	Вход сконфигурирован как Timer (Таймер).
Только с платой расширения.	10 IC	Конфигурация управляющего входа IC 10. 64	2	6	Вход сконфигурирован как Timer Pedonale (Таймер пешеходного прохода).
	11 IC	Конфигурация управляющего входа IC 11. 65	3		
1ch		Настройка регулятора 1 радиоканала	0	0	Регулятор радиоканала, настроенный как START E.
				1	Регулятор радиоканала, настроенный как Start I.
				2	Регулятор радиоканала, настроенный как Open.
2ch		Настройка регулятора 2 радиоканала	9	3	Регулятор радиоканала, настроенный как Close
				4	Регулятор радиоканала, настроенный как Ped
				5	Регулятор радиоканала, настроенный как STOP
3ch		Настройка регулятора 3 радиоканала	2	6	Регулятор радиоканала, настроенный как AUX1 **
				7	Не используется
				8	Регулятор радиоканала, настроенный как AUX11** (Только с платой расширения.)
4ch		Настройка регулятора 4 радиоканала	5	9	Регулятор радиоканала, настроенный как AUX2**
				10	Не используется
				11	Не используется
				12	Команда, сконфигурированная как ПОДСВЕТКА Команда активирует подсветку посредством логики с двумя устойчивыми положениями. По меньшей мере, один выход вспомогательных устройств должен быть установлен как подсветка.
1AUX		Конфигурация выхода AUX 1. 20-21	6	0	Выход, сконфигурированный как радиоканал с одним устойчивыми положением
				1	Выход сконфигурирован как SCA, сигнальная лампочка открытых ворот.
				2	Выход сконфигурирован как управление лампы освещения.
2AUX		Конфигурация выхода AUX 2. 26-27	0	3	Выход сконфигурирован как управление лампы зоны.
				4	Выход сконфигурирован как свет на лестнице.
				5	Выход сконфигурирован как аварийный сигнал.
				6	Выход сконфигурирован как мигающая лампа.
				7	Выход сконфигурирован как замок с защелкой.

РУКОВОДСТВО ПО УСТАНОВКЕ

D814283 0A801_11

Логическая функция		Определение	По умолчанию	Запоминание введенной настройки	Опции
Только с платой расширения.	10AUX	Конфигурация выхода AUX 10. 22-23	3	8	Выход сконфигурирован как магнитный замок.
				9	Выход, сконфигурированный как "Техобслуживание"
				10	Выход, сконфигурированный как "Мигающая лампа и Техобслуживание".
				11	Не используется
	11AUX	Конфигурация выхода AUX 11. 24-25	1	12	Не используется
				13	Выход, сконфигурированный как статус закрытых ворот
				14	Выход, сконфигурированный как радиоканал с двумя устойчивыми положениями
				15	Выход, сконфигурированный как радиоканал с таймером
16	Выход, сконфигурированный как статус открытых ворот				
Loch	Тип замка. 28-29	0	0	Выход, сконфигурированный для электрозамка с защелкой 12В ---.	
			1	Выход, сконфигурированный для магнитного электрозамка 12В ---. Макс. 0,5А. С данной установкой не активирован Power Down	
			2	Выход, сконфигурированный для электрозамка с защелкой 24В ---.	
			3	Выход, сконфигурированный для магнитного электрозамка 24В ---. Макс. 0,25А С данной установкой не активирован Power Down	
			4	Тяговый замок: активируется во время маневра. Макс.: 1 А в течение 1с, 0,2 А в течение всего маневра.	
Prot. LEU	Задание уровня защиты	0	0	<p>A – Для доступа к меню программирования пароль не требуется</p> <p>B – Подключает сохранение в памяти по радио устройств радиоуправления. Данная процедура производится рядом с щитом управления и не требует осуществления доступа:</p> <p>- Нажимать последовательно на скрытую клавишу и обычную клавишу (T1-T2-T3-T4) устройства радиоуправления, уже сохраненного в памяти в стандартном режиме с помощью меню радиоуправления.</p> <p>- В течение 10 с нажать на скрытую клавишу и обычную клавишу (T1-T2-T3-T4) устройства радиоуправления, которое должно быть записано в память. Приемное устройство выходит из режима программирования через 10 с, до истечения этого времени можно добавлять новые дополнительные устройства радиоуправления, повторяя предыдущий пункт.</p> <p>C – Подключает автоматический ввод по радио воспроизведений.</p> <p>Позволяет запрограммированным воспроизведениям добавляться в память приемного устройства.</p> <p>D – Оказывает возможным изменить параметры платы по сети U-link</p>	
			1	<p>A – Для доступа к меню программирования запрашивается пароль. Пароль по умолчанию - 1234.</p> <p>Остаются без изменений по сравнению с режимом 0 функции B - C - D</p>	
			2	Не используется	
			3	<p>A – Для доступа к меню программирования запрашивается пароль. Пароль по умолчанию - 1234.</p> <p>B – Отключается сохранение в памяти по радио устройств радиоуправления.</p> <p>C – Отключается автоматический ввод по радио воспроизведений.</p> <p>Функция C остается неизменной относительно операцией 0</p>	
			4	<p>A – Для доступа к меню программирования запрашивается пароль. Пароль по умолчанию - 1234.</p> <p>B – Отключается сохранение в памяти по радио устройств радиоуправления.</p> <p>C – Отключается автоматический ввод по радио воспроизведений.</p> <p>D – Отключается возможность изменить параметры платы по сети U-link</p> <p>Устройства радиоуправления сохраняются в памяти только при использовании специального меню "Радио".</p>	
SERIAL MODE	Последовательный режим (Определяет, как конфигурируется плата в сетевом соединении BFT.)	0	0	Стандартная SLAVE (ПОДЧИНЕННАЯ): плата получает и сообщает команды/ диагностику/и пр.	
			1	Стандартная MASTER (ГЛАВНАЯ): плата направляет команды включения (START/ СТАРТ, OPEN/ОТКРЫТЬ, CLOSE/ЗАКРЫТЬ, PED/ПЕШЕХОДНЫЙ ПРОХОД, STOP/ СТОП) другим платам.	
ADDRESS	Адрес	0	[___]	Идентифицирует адрес от 0 до 119 платы в локальном сетевом соединении BFT. (см. параграф «ДОПОЛНИТЕЛЬНЫЕ МОДУЛИ U-LINK»)	
PUSH GO	Push&Go (Только для E5 BT A12)	0	0	Логика не активна	
			1	Ручной нажим створки в направлении открывания вызывает автоматическое открывание.	
ERRFLASH	Предупредительное мигание семафора	0	0	Предупредительное мигание исключено.	
			1	Красные мигающие лампочки, в течение 3 с в начале маневра.	
ERRLED ALWAYS ON	Красный немигающий семафор	0	0	Красный свет выключен при закрытых воротах.	
			1	Красный свет включен при закрытых воротах.	

(**) Активируется только в том случае, если выход настроен как моностабильный радиоканал, лампа освещения, лампа зоны, лампа лестницы, бистабильный радиоканал или радиоканал с таймером

РУКОВОДСТВО ПО УСТАНОВКЕ

ТАБЛИЦА "С" - МЕНЮ РАДИО - (rRad ю)

ЛС	Описание
<i>Rdd1ch</i>	Добавить кнопку 1 кан ассоциирует выбранную кнопку с управлением 1 радиоканалу.
<i>Rdd2ch</i>	Добавить кнопку 2 кан ассоциирует выбранную кнопку с управлением 2 радиоканалу.
<i>Rdd3ch</i>	Добавить кнопку 3 кан ассоциирует выбранную кнопку с управлением 3 радиоканалу.
<i>Rdd4ch</i>	Добавить кнопку 4 кан ассоциирует выбранную кнопку с управлением 4 радиоканалу.
<i>ErRSE 128</i>	УДАЛЕНИЕ СПИСКА  ВНИМАНИЕ! Полностью удаляет из памяти приемника все радиокоманды, занесенные в память блока.
<i>ErRSE 1</i>	Удалить отдельный радиоканал Удалить радиоканал (если клонирование или повтор отключены). Для выбора радиуправления для удаления, записать позицию или нажать клавишу радиуправления для удаления (позиция будет выведена на дисплей)

ČEŠTINA

MENU PRO NASTAVENÍ ZAŘÍZENÍ

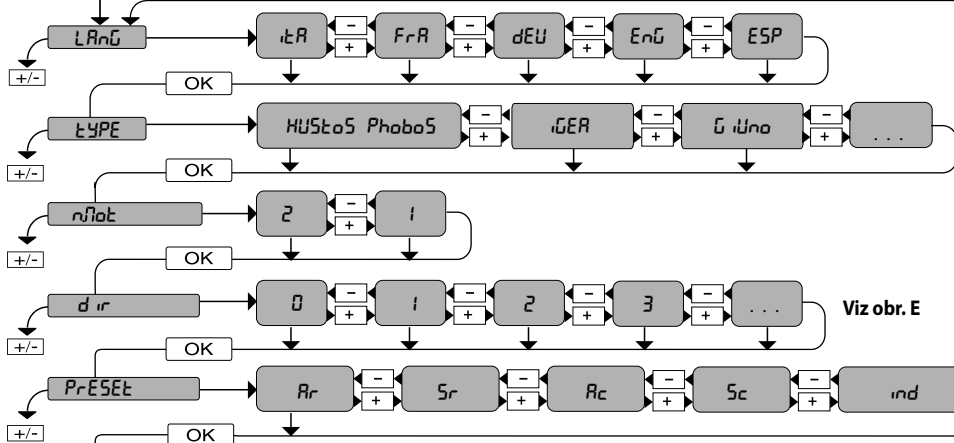
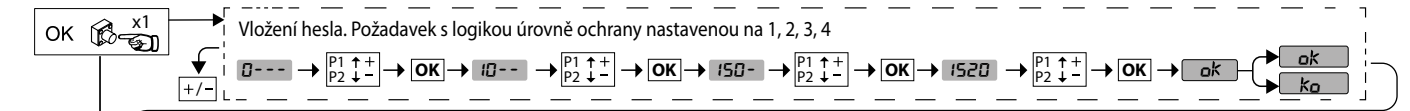

Indikátor provozu s nízkou spotřebou

LEGENDA

- + ↑ Listování nahoru
- ↓ Listování dolů
- OK ↵ Potvrdit / Zapnutí displeje
- + / - Návrat k předchozímu menu

PRESET	DEFAULT	Rr	Sr	Rc	Sc	ind
PARAMETRY						
LOGIKA						
TCA	0	1	0	1	0	0
Krokový pohyb	0	1	0	1	0	0
Návěst poplachu	0	0	0	3	3	0
Přítomnost člověka	0	0	0	0	0	1
Blokuje impulsy při otvírání	0	0	0	1	1	0

Rr: automatická činnost, sídlištní
 Sr: poloautomatická činnost, sídlištní
 Rc: automatická činnost, domovní
 Sc: poloautomatická činnost, domovní
 ind: činnost v přítomnosti člověka

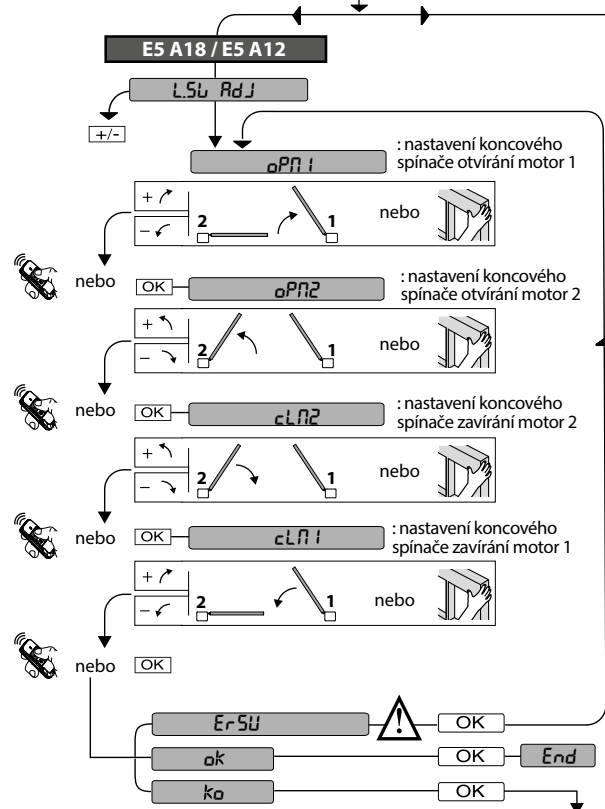
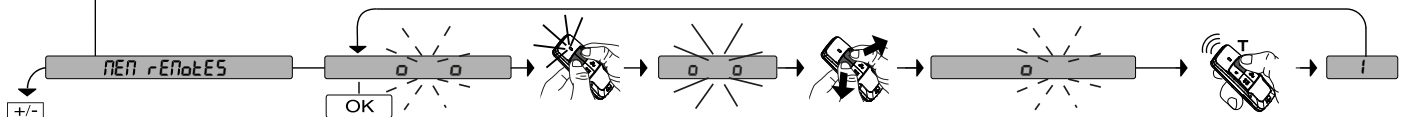

GIUNO ULTRA
 ELI BT
 KUSTOS BT A
 PHOBOS BT A
 PHOBOS N BT
 IGEA BT
 SUB BT
 VIRGO SMART BT A
 ELI BT A40 + FCE
 ELI BT A35 + FCE
 ELI BT A40
 ELI BT A35

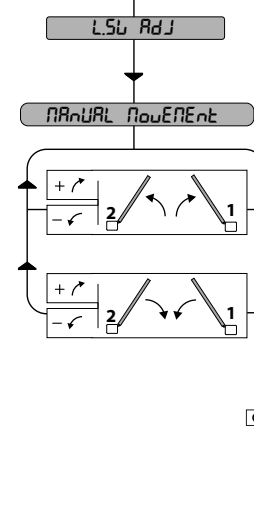

Viz pokyny pro seřízení koncových spínačů uvedené v příručce k motoru.

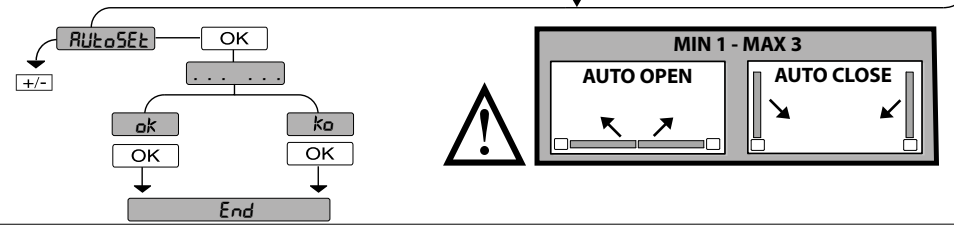

VSTUP DO MENU FIG. 1

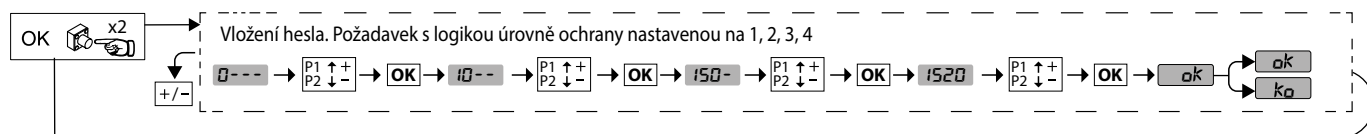

VIZ MENU PARAMETRY

VIZ MENU LOGIKA

Indikátor provozu s nízkou spotřebou

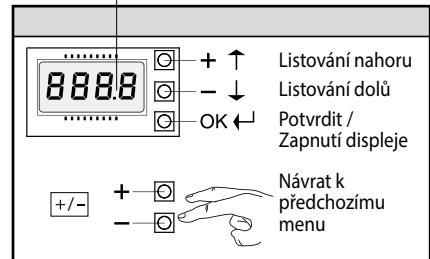

	<ul style="list-style-type: none"> • Команда открытия • ≥ 2 сек. Программирование ручного передатчика в качестве 1-ого радиоканала
	<ul style="list-style-type: none"> • Команда закрытия • ≥ 2 сек. Программирование ручного передатчика в качестве 2-ого радиоканала
	<ul style="list-style-type: none"> • ≥ 5 сек. Удаление радиокоманд
	<ul style="list-style-type: none"> • Доступ к меню • ≥ 5 сек. меню автоматических настроек

VIZ MENU RÁDIO

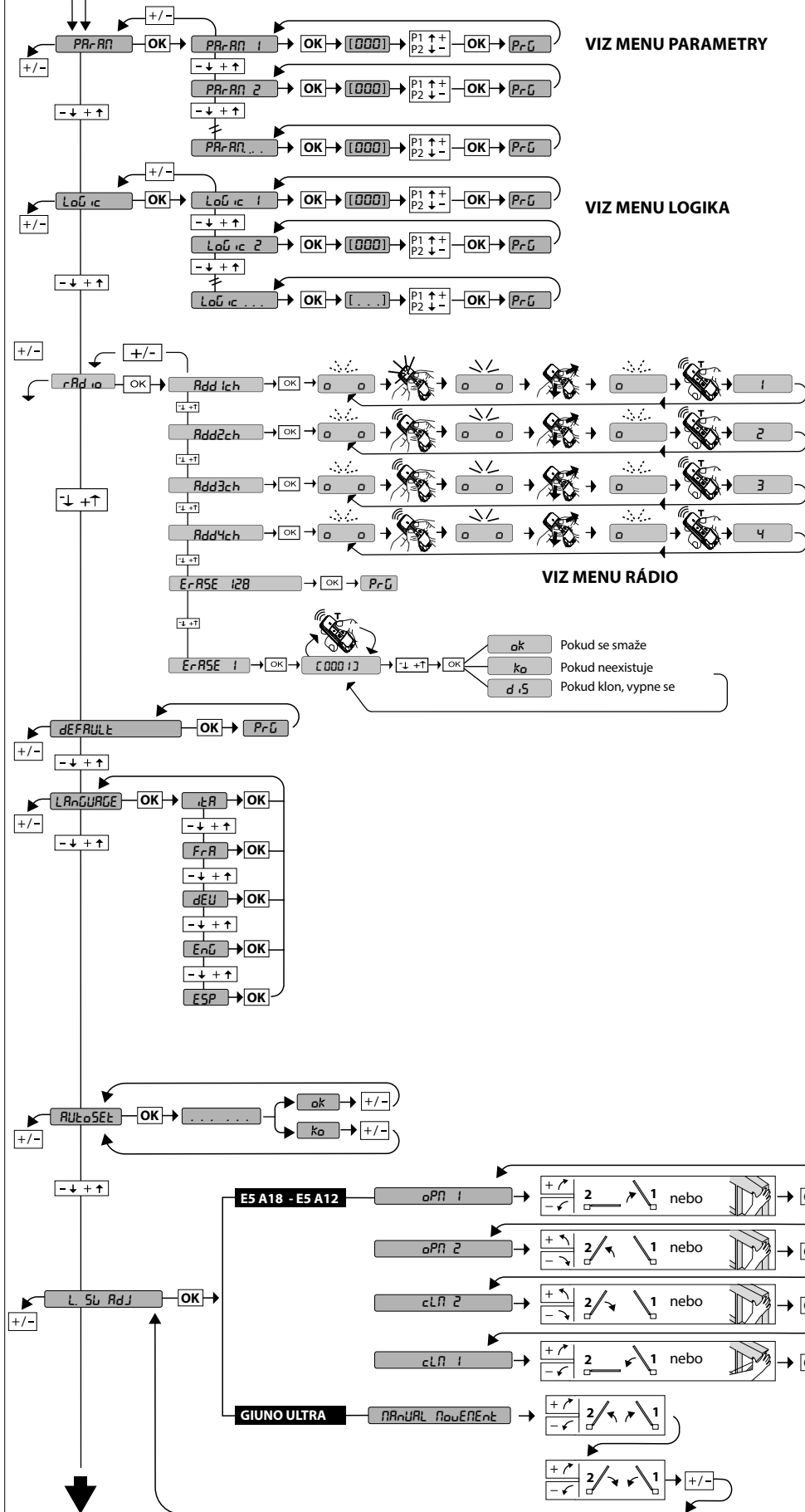

VSTUP DO MENU FIG. 1

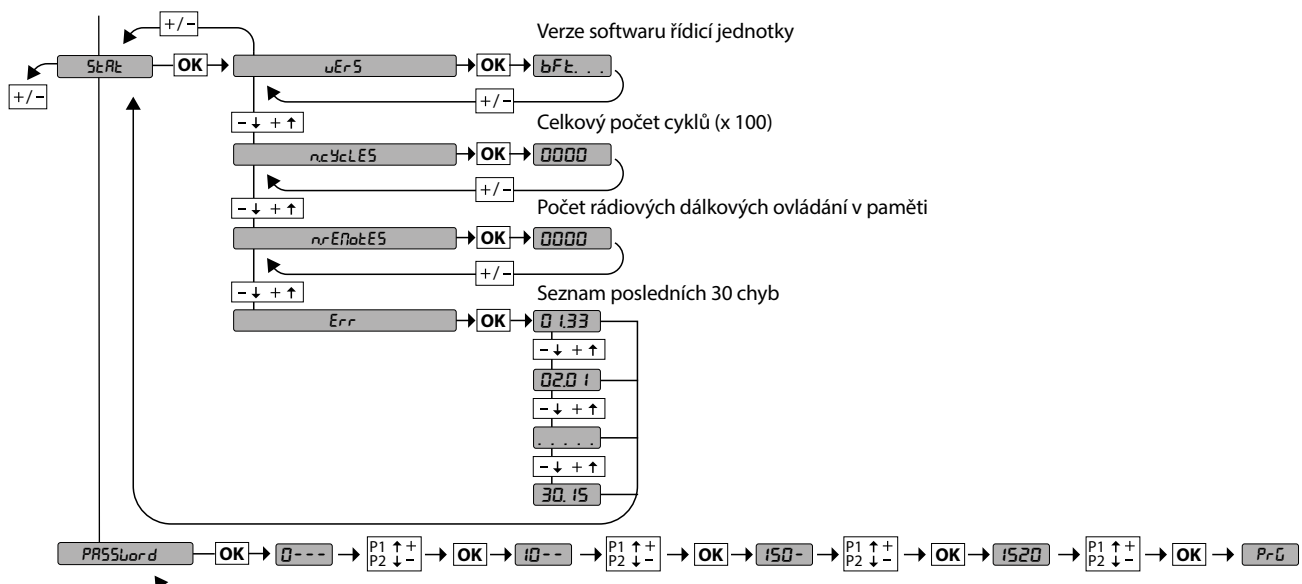

REŽIM NÍZKÉ SPOTŘEBY (PSR_{LE}) A PŘÍSLUŠENSTVÍ

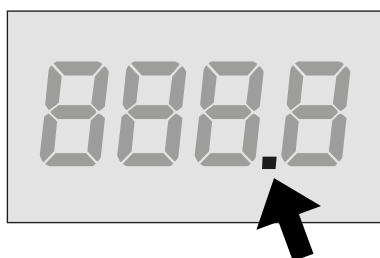

aktivní režim nízké spotřeby

Pro úsporu energie řídicí jednotka odpojí napájení příslušenství (svorky 50–51) po uplynutí 10 s od zastavení motoru, tím se vypne veškeré příslušenství a režim nízké spotřeby je indikován tečkou na displeji.

Aby bylo možné seřadit příslušenství (např. vyrovnání fotobuněk), je nutné nastavit $PSR_{LE}=0$, provést seřízení a poté nastavit $PSR_{LE}=1$

Pokud se používá příslušenství vyžadující nepřetržité napájení (např. rádiové přijímače), nastavte $PSR_{LE}=0$



ДИАГНОСТИКИ

Kód diagnostiky	POPIS	POZNÁMKY
<i>StRE</i>	Zapnutí vstupu externího startu START E	
<i>StRI</i>	Zapnutí vstupu interního startu START I	
<i>oPEN</i>	Zapnutí vstupu OPEN	
<i>cLS</i>	Zapnutí vstupu CLOSE	
<i>PEd</i>	Zapnutí vstupu pro chodce PED	
<i>tIME</i>	Zapnutí vstupu TIMER	
<i>StoP</i>	Zapnutí vstupu STOP	
<i>Phot</i>	Aktivace vstupu fotobuňky PHOT nebo, pokud je fotobuňka konfigurovaná s funkcí testu, aktivace přidruženého vstupu FAULT	
<i>PhoP</i>	Aktivace vstupu fotobuňky při otvírání PHOT OP nebo, pokud je fotobuňka konfigurovaná s funkcí testu, aktivní pouze při otvírání, aktivace přidruženého vstupu FAULT	
<i>PhcL</i>	Aktivace vstupu fotobuňky při zavírání PHOT CL nebo, pokud je fotobuňka konfigurovaná s funkcí testu, aktivní pouze při zavírání, aktivace přidruženého vstupu FAULT	
<i>bAR</i>	Aktivace vstupu lišty BAR nebo, pokud je bezpečnostní lišta konfigurovaná s funkcí testu, aktivace přidruženého vstupu FAULT	
<i>bARo</i>	Aktivace vstupu lišty BAR s obrácením chodu AKTIVNÍM POUZE PŘI OTVÍRÁNÍ nebo, pokud je bezpečnostní lišta s funkcí testu aktivní pouze při otvírání, aktivace přidruženého vstupu FAULT	
<i>bARc</i>	Aktivace vstupu lišty BAR s obrácením chodu AKTIVNÍM POUZE PŘI ZAVÍRÁNÍ nebo, pokud je bezpečnostní lišta s funkcí testu aktivní pouze při zavírání, aktivace přidruženého vstupu FAULT	
<i>SEt</i>	Karta čeká na provedení kompletního cyklu otevření-zavření, nepřerušeno mezioperačním zastavením, aby získala moment nutný pro pohyb. POZOR! Není aktivní zjišťování překážky.	
<i>Er01</i>	Test fotobuněk se nezdařil	Zkontrolujte připojení fotobuněk a/nebo nastavení logiky
<i>Er02</i>	Test bezpečnostní lišty se nezdařil	Zkontrolujte připojení bezpečnostních lišt a/nebo nastavení logiky
<i>Er03</i>	Test fotobuněk otevření se nezdařil	zkontrolujte připojení fotobuněk a/nebo nastavení parametrů/logiky
<i>Er04</i>	Test fotobuněk zavření se nezdařil	zkontrolujte připojení fotobuněk a/nebo nastavení parametrů/logiky
<i>Er05</i>	Test bezpečnostní lišty 8k2 se nezdařil	Zkontrolujte připojení lišt a/nebo nastavení parametrů/logiky
<i>Er07</i>	Test bezpečnostní lišty při otvírání se nezdařil	Zkontrolujte připojení lišt a/nebo nastavení parametrů/programů
<i>Er08</i>	Test bezpečnostní lišty při zavírání se nezdařil	Zkontrolujte připojení lišt a/nebo nastavení parametrů/programů
<i>Er09</i>	Zkratový test mezi 2 sousedními bezpečnostními vstupy selhal.	Zkontrolujte připojení bezpečnostních vstupů



NÁVOD K INSTALACI

Kód diagnostiky	POPIS	POZNÁMKY
E _r 1H*	Chyba testu hardwaru karty	- Zkontrolujte připojení k motoru - Problémy hardwaru na kartě (spojte se s technickým servisem)
E _r 2H*	Chyba enkodéru	- Napájecí kabely motoru nebo signál enkodéru zaměněné/odpojené nebo chybné naprogramování (viz obr. E) - Pohyb akčního členu je příliš pomalý nebo stojí ve srovnání s naprogramovanou funkcí.
E _r 3H*	Obrácení směru pro překážku - Ampérstop	Zkontrolujte případné překážky podél dráhy
E _r 4H*	Tepelný jistič	Počkejte na ochlazení automatického systému
E _r 5H*	Chyba komunikace se vzdálenými zařízeními	Zkontrolujte spojení s příslušenstvím a/nebo rozšiřovacími kartami sériově připojenými
E _r 72	Chyba konzistence parametrů řídicí jednotky (logika a parametry)	Stiskem OK se potvrzují příslušná nastavení. Karta bude i nadále pracovat se zjištěnými nastaveními. ⚠ Je nezbytné zkontrolovat nastavení karty (Parametry a logika).
E _r 73	Chyba v parametrech D-track	Stiskem Ok karta obnoví činnost ae standardním D-track. ⚠ Je nezbytné provést Autoset
E _r 83	Chyba paměti EEPROM.	Zkontrolujte, zda byla správně vložena paměťová karta tak, že ji vyjmete a zasunete zpět. Pokud problém potrvá, kontaktujte technickou podporu.
E _r 8H* - E _r 9H*	Vnitřní chyba kontroly dozoru systému.	Zkuste kartu vypnout a zase zapnout. Pokud problém i nadále přetrvává, kontaktujte technický servis.
E _r 93	Nesprávné čtení vyjímatelné paměťové karty	Zkontrolujte správné nasazení vyjímatelné paměťové karty.
E _r F2	Přetížení napájecího zdroje	
E _r F3	Chyba při nastavování logiky (vstupy SAFE, typ motoru)	Zkontrolujte správné nastavení logiky SAFE nebo typu motoru
E _r F4	Přetížení výstupu napájení pomocných obvodů	-Zkontrolujte připojení napájení pomocných obvodů -Zkontrolujte celkový příkon pomocných obvodů
E _r F9	Přetížení výstupu elektrického zámku	- Zkontrolujte připojení zámku - Nevhodný zámek
E _r 5L	Chyba během seřizování koncových spínačů Pouze pro E5 BT A18 / E5 BT A12	Napájecí kabely motoru nebo signál enkodéru zaměněné/odpojené nebo chybné naprogramování. (viz obr. E)

*H= 0, 1, .., 9, A, B, C, D, E, F

NÁVOD K INSTALACI

1) VŠEOBECNÉ ÚDAJE

Ovládací panel **THALIA BT A80/ BT A160** dodává výrobce se standardním nastavením. Veškeré změny je třeba nastavit pomocí vestavěného programátoru s displejem.

K hlavním charakteristikám patří:

- Řízení 1 nebo 2 motorů 24V BT
- Poznámka: Musí se používat 2 motory stejného typu.
- Elektronická regulace momentu při zjištění překážek
- Vstupy kontroly koncových spínačů podle zvoleného motoru
- Samostatné vstupy pro jištění
- Zabudovaný rádiový přijímač plovoucího.

Karta je vybavena svorkovnicí vyjímatelného typu, aby zacházení nebo výměna byly pohodlnější. Dodává se s řadou propojených můstků pro usnadnění instalace na místě.

Můstky se týkají svorek: 70-71, 70-72, 70-73. Pokud se výše uvedené svorky používají, musí se příslušné můstky odstranit.

2) KONTROLA

Před provedením každého cyklu otevření a zavření provede panel **THALIA BT A80/ BT A160** kontrolu relé a bezpečnostních zařízení (fotobuňky).

V případě závad v činnosti zkontrolujte správnou činnost připojených zařízení a zkontrolujte kabeláž.

3) PŘÍPRAVA TRUBEK Fig. A

4) PŘIPOJENÍ SVORKOVNICE Fig. B

UPOZORNĚNÍ - Při připojování kabelů a instalaci dodržujte platné předpisy a zásady správné technické praxe.

Vodiče napájené různým napětím se musí fyzicky oddělit nebo musí být vhodně izolované s dodatečnou izolací o síle alespoň 1 mm.

Vodiče se musí připravit pomocí dalšího připravení v blízkosti svorek, například páskami.

Všechny propojovací kabely musí být dostatečně daleko od disipátoru.

POZOR! Pro připojení k síti použijte vícežilový kabel s minimálním průřezem 2x1,5 mm² typu podle platných norem.

Pro připojení motorů použijte kabel s minimálním průřezem 1,5 mm² typu podle platných norem. Kabel musí být minimálně H05RN-F.

5) TECHNICKÉ ÚDAJE

	THALIA BT A80	THALIA BT A160	THALIA BT A160 120V
Napájení	220-230V	50/60 Hz	110-120V 50/60 Hz
Spotřeba v pohotovostním režimu	0,48W		
Výkon	200W	400W	
Rádiová frekvence	433.92 MHz		
IP	45 - DUO 55 - FLAT	45 - DUO	
Provozní teplota	-20 / +60°C	-20 / +55°C	
Tepelná ochrana	Softwarová		
Napájení příslušenství	24 V --- (≤ 0.5A)		
AUX 1	Kontakt napájený 24V---, spínací (≤ 1A)		
AUX 2	Spínací kontakt (max. 24V~ / ≤ 1A)		
Max. počet dálkových ovládaní v paměti:	128		
	2048 (pouze s rozšiřovací sadou)		

Verze použitelných vysílačů:

Všechny vysílače ROLLING CODE kompatibilní s



U-Security

	Svorka	Definice	Popis
Napájení	L	FÁZE	Jednofázové napájení 220-230V 50/60 Hz
	N	NEUTRÁLNÍ	
Motor	10	MOT1 +	Připojení motoru 1. Fázový posun prodlevy při zavírání. Zkontrolujte připojení podle Fig. E
	11	MOT1 -	
	14	MOT2 +	Připojení motoru 2. Fázový posun prodlevy při otvírání. Zkontrolujte připojení podle Fig. E
	15	MOT2 -	
Aux	20	AUX 1 - KONTAKT NAPÁJENÝ 24V--- (≤ 1A)	Konfigurovatelný výstup AUX 1 - Default MAJÁČEK. 2. RÁDIOVÝ KANÁL/ KONTROLKA OTEVŘENÉ BRÁNY SCA/ Ovládání PRODLEVA ZHASNUTÍ / Ovládání OSVĚTLENÍ OBLASTI/ OSVĚTLENÍ SCHODŮ/ POPLACH OTEVŘENÉ BRÁNY/ MAJÁČEK/ ELEKTRICKÝ ZÁMEK SE ZÁPADKOU/ ELEKTRICKÝ ZÁMEK S MAGNETEM/ ÚDRŽBA/ MAJÁČEK A ÚDRŽBA. Viz tabulka "Konfigurace výstupů AUX".
	21		
	26	AUX 2 - VOLNÝ KONTAKT (24V ~ / ≤ 1A)	Konfigurovatelný výstup AUX 2 - Default výstup 2. RÁDIOVÝ KANÁL. 2. RÁDIOVÝ KANÁL/ KONTROLKA OTEVŘENÉ BRÁNY SCA/ Ovládání PRODLEVA ZHASNUTÍ / Ovládání OSVĚTLENÍ OBLASTI/ OSVĚTLENÍ SCHODŮ/ POPLACH OTEVŘENÉ BRÁNY/ MAJÁČEK/ ELEKTRICKÝ ZÁMEK SE ZÁPADKOU/ ELEKTRICKÝ ZÁMEK S MAGNETEM. Viz tabulka "Konfigurace výstupů AUX".
	27		
	28	LOCK 12/24 V ---	Logika typ zámku = 0 – Výstup elektrického zámku se západkou 12 V --- (max. 30 W). Výstup aktivovaný impulsem při každém otevření.
			Logika typ zámku = 1 – Výstup elektrického zámku s magnetem 12 V --- (max. 15 W). Výstup aktivovaný při zavřených vrátech.
Logika typ zámku = 2 – Výstup elektrického zámku se západkou 24 V --- (max. 30 W). Výstup aktivovaný impulsem při každém otevření.			
29	LOCK 12/24 V ---	Logika typ zámku = 3 – Výstup elektrického zámku s magnetem 24 V --- (max. 15 W). Výstup aktivovaný při zavřených vrátech.	
		Logika typ zámku = 4 – Zámek s pohonem; aktivní během celého manévru. Max. 1 A po dobu 1 sekundy, 0,2 A po zbytek manévru	
Koncové spínače pro pro ELI 1250 BT VIRGO SMART BT A ELI BT A35 V + FCE ELI BT A40 + FCE 5 vodičů	41	+ REF SWE	Společný koncový spínač
	42	SWC 1	Koncový spínač sepnutí motoru 1 SWC1 (rozpínací).
	43	SWO 1	Koncový spínač rozepnutí motoru 1 SWO1 (rozpínací).
	44	SWC 2	Koncový spínač sepnutí motoru 2 SWC2 (rozpínací).
	45	SWO 2	Koncový spínač rozepnutí motoru 2 SWO2 (rozpínací).
Koncové spínače pro PHOBOS N BT IGEA BT SUB BT PHOBOS BT A KUSTOS BT A VIRGO SMART BT A 3 vodičů	42	SW 1	Kontrola koncového spínače motoru 1. Pro akční členy ovládající jednovodičové koncové spínače.
	43	SW 2	Kontrola koncového spínače motoru 2. Pro akční členy ovládající jednovodičové koncové spínače.
Koncové spínače pro GIUNO ULTRA BT A20 GIUNO ULTRA BT A50 ES BT A18 ES BT A12	40	- REF SWE	Wspólny moduł wyłączników krańcowych
	42	SW 1	Sterowanie wyłącznikiem krańcowym silnika 1.
	43	SW 2	Sterowanie wyłącznikiem krańcowym silnika 2.
Napájení příslušenství	50	24V-	Napájecí výstup příslušenství.
	51	24V+	
	52	24 Vsafe+	Výstup napájení bezpečnostních zařízení s funkcí testu (vysílač fotobuňek a vysílač bezpečnostní lišty). Výstup aktivní pouze během pracovního cyklu.

NÁVOD K INSTALACI

	Svorka	Definice	Popis
oncové spínače pro ELI BT A35 ELI BT A40	40	- REF SWE	Napájení kodéru, bílý kabel
	41	+ REF SWE	Napájení kodéru, hnědý kabel
	42	ENC M1	Signál kodéru motoru 1, zelený kabel
	43	ENC M2	Signál kodéru motoru 2, zelený kabel
Ovládání	60	COM IC	Společné vstupy IC 1 a IC 2
	61	IC 1	Konfigurovatelný ovládací vstup 1 (spínací) - standardně START E. START E / START I / OPEN / CLOSE / PED / TIMER / TIMER PED Viz tabulka "Konfigurace ovládacích vstupů".
Bezpečnostní zařízení	62	IC 2	Konfigurovatelný ovládací vstup 2 (spínací) - standardně PED. START E / START I / OPEN / CLOSE / PED / TIMER / TIMER PED Viz tabulka "Konfigurace ovládacích vstupů".
	70	COM	Společné vstupy STOP, SAFE 1 a SAFE 2
	71	STOP	Povel přeruší cyklus. (rozpínací) Pokud se nepoužívá, nechte zastrčenou klemu.
	72	SAFE 1	Konfigurovatelný bezpečnostní vstup 1 (rozpínací) - standardně PHOT. PHOT / PHOT TEST / PHOT OP / PHOT OP TEST / PHOT CL / PHOT CL TEST / BAR / BAR TEST / BAR 8K2 / BAR OP / BAR OP TEST / BAR 8K2 OP / BAR CL / BAR CL TEST / BAR 8K2 CL Viz tabulka "Konfigurace bezpečnostních vstupů".
Anténa	73	SAFE 2	Konfigurovatelný bezpečnostní vstup 2 (rozpínací) - standardně PHOT. PHOT / PHOT TEST / PHOT OP / PHOT OP TEST / PHOT CL / PHOT CL TEST / BAR / BAR TEST / BAR 8K2 / BAR OP / BAR OP TEST / BAR 8K2 OP / BAR CL / BAR CL TEST / BAR 8K2 CL Viz tabulka "Konfigurace bezpečnostních vstupů".
	Y	ANTÉNA	Vstup antény. Použijte anténu vyladěnou na 433 MHz. Pro spojení anténa - přijímač použijte koaxiální kabel RG58.
	#	SHIELD	Přítomnost kovové hmoty za anténou může rušit rádiový příjem. V případě špatného výkonu vysílače posuňte anténu do vhodnějšího bodu.

Konfigurace výstupů AUX

Logika Aux = 0 - Výstup MONOSTABILNÍHO RADIOVÉHO KANÁLU. Kontakt zůstává sepnutý po dobu 1 sekundy při aktivaci radiového kanálu.
Logika Aux= 1 - Výstup KONTROLKY OTEVŘENÝCH VRAT SCA. Kontakt zůstane sepnutý během otvírání a u otevřené brány, bliká během zavírání, rozepnutý u zavřené brány.
Logika Aux = 2 - Výstup ovládání DISKRÉTNÍHO OSVĚTLENÍ. Kontakt zůstává sepnutý po dobu nastavenou na EL. UHt
Logika Aux= 3 - Výstup ovládání OSVĚTLENÍ OBLASTI. Kontakt zůstane sepnutý po celou dobu cyklu.
Logika Aux= 4 - Výstup OSVĚTLENÍ SCHODIŠTĚ. Kontakt zůstane sepnutý po 1 sekundu od začátku cyklu.
Logika Aux= 5 - Výstup POPLACH OTEVŘENÁ BRÁNA. Kontakt zůstane sepnutý, pokud brána zůstane otevřená po dvojnásobek nastaveného času TCA.
Logika Aux= 6 - Výstup pro BLIKAČ. Kontakt zůstane sepnutý během pohybu brány.
Logika Aux= 7 - Nepoužívá
Logika Aux= 8 - Nepoužívá
Logika Aux = 9 - Výstup MAJÁČEK. Při dosažení hodnoty nastavené v parametru Údržba zůstává kontakt sepnutý, aby se signalizovala potřeba údržby.
Logika Aux = 10 - Výstup MAJÁČEK A ÚDRŽBA. Kontakt zůstane sepnutý během pohybu brány. Pokud se dosáhne hodnoty nastavené v parametru Údržba na konci cyklu se zavřenými vraty, kontakt se 4 krát sepne na 10s a rozezne na 5s, aby signalizoval požadavek údržby.
Logika Aux= 11 - Nepoužívá
Logika Aux= 12 - Nepoužívá
Logika Aux = 13 - Výstup STAV ZAVŘENÝCH VRAT. Kontakt zůstává sepnutý, když jsou vrata zavřena.
Logika AUX = 14 - Výstup BISTABILNÍHO RADIOVÉHO KANÁLU Kontakt změni stav (rozeprnutý-sepnutý) při aktivaci radiového kanálu.
Logika Aux = 15 - Výstup RADIOVÉHO KANÁLU S REŽIMEM ČASOVÁNÍ. Kontakt zůstane sepnutý po programovatelnou dobu při aktivaci radiového kanálu (oUPE t PE). Pokud během této doby dojde k opětvnému stisknutí tlačítka, začne se čas počítat znovu.
Logika Aux = 16 - Výstup STAV OTEVŘENÝCH VRAT. Kontakt zůstává sepnutý, když jsou vrata otevřena.

Konfigurace ovládacích vstupů

Logika IC = 0 - Vstup konfigurovaný jako Start E. Činnost podle logiky StEP-bY-StEP POUENt. Externí start pro řízení semaforu.
Logika IC = 1 - Vstup konfigurovaný jako Start I. Činnost podle logiky StEP-bY-StEP POUENt. Interní start pro řízení semaforu.
Logika IC = 2 - Vstup konfigurovaný jako Open. Povel provede otevření. Pokud vstup zůstane sepnutý, brána zůstane otevřená až do rozepnutí kontaktu. Při rozepnutém kontaktu automatický systém zavře po době tca, pokud je zapnutý.
Logika IC = 3 - Vstup konfigurovaný jako Close. Povel provede pohyb zavření.
Logika IC = 4 - Vstup konfigurovaný jako Ped. Povel provede otevření pro chodce, částečné. Činnost podle logiky StEP-bY-StEP POUENt.
Logika IC = 5 - Vstup konfigurovaný jako Timer. Činnost obdobná činností open, ale zavření je zaručeno i po výpadku sítě.
Logika IC = 6 - Vstup konfigurovaný jako Timer Ped. Povel provede otevření pro chodce, částečné. Dokud je vstup sepnutý, brána zůstane otevřená až do rozepnutí kontaktu. Pokud je vstup sepnutý a zapne se povel Start E, Start I nebo Open, provede se kompletní cyklus a pak se provede otevření pro chodce. Zavření je zaručeno i po výpadku sítě.

Konfigurace bezpečnostních vstupů

Logika SAFE= 0 - Vstup konfigurovaný jako Phot, fotobuňka bez funkce testu (*) (Fig.G, pol.1) Umožní připojení zařízení nevybavených přídatným kontaktem pro funkci testu. V případě zaclonění jsou fotobuňky aktivní jak při otvírání, tak při zavírání. Zaclonění fotobuňky při zavírání obrátí směr až po uvolnění fotobuňky. Pokud se nepoužívá, nechte zastrčenou klemu.
Logika SAFE= 1 - Vstup konfigurovaný jako Phot test, fotobuňka s funkcí testu. (Fig.G, pol.2). Zapne test fotobuňek na začátku cyklu. V případě zaclonění jsou fotobuňky aktivní jak při otvírání, tak při zavírání. Zaclonění fotobuňky při zavírání obrátí směr až po uvolnění fotobuňky.
Logika SAFE= 2 - Vstup konfigurovaný jako Phot op, fotobuňka aktivní pouze při otvírání bez funkce testu (*) (Fig.G, pol.1) Umožní připojení zařízení nevybavených přídatným kontaktem pro funkci testu. V případě zaclonění se vypne činnost fotobuňky při zavírání. Ve fázi otvírání blokuje motor po dobu zastínění fotobuňky. Pokud se nepoužívá, nechte zastrčenou klemu.

NÁVOD K INSTALACI

Konfigurace bezpečnostních vstupů

Logika SAFE= 3 - Vstup konfigurovaný jako Phot op test, fotobuňka s funkcí testu aktivní pouze při otvírání (Fig.G, pol.2). Zapne test fotobuněk na začátku cyklu. V případě zclonění se vypne činnost fotobuňky při zavírání. Ve fázi otvírání blokuje motor po dobu zastínění fotobuňky.
Logika SAFE= 4 - Vstup konfigurovaný jako Phot cl, fotobuňka aktivní pouze při zavírání bez funkce testu (*) (Fig.G, pol.1) Umožní připojení zařízení nevybavených přídatným kontaktem pro funkci testu. V případě zclonění se vypne činnost fotobuňky při otvírání. Ve fázi zavírání ihned otočí směr pohybu. Pokud se nepoužívá, nechte zastrčenou klemu.
Logika SAFE= 5 - Vstup konfigurovaný jako Phot cl test, fotobuňka s funkcí testu aktivní pouze při zavírání (Fig.G, pol.2). Zapne test fotobuněk na začátku cyklu. V případě zclonění se vypne činnost fotobuňky při otvírání. Ve fázi zavírání ihned otočí směr pohybu.
Logika SAFE= 6 - Vstup konfigurovaný jako Bar, bezpečnostní lišta bez funkce testu (*) (Fig.G, pol.3) Umožní připojení zařízení nevybavených přídatným kontaktem pro funkci testu. Povel obrátí směr pohybu na 2 s. Pokud se nepoužívá, nechte zastrčenou klemu.
Logika SAFE= 7 - Vstup konfigurovaný jako Bar, bezpečnostní lišta s funkcí testu (Fig.G, pol.4). Zapne test bezpečnostních lišt na začátku cyklu. Povel obrátí směr pohybu na 2 sekundy.
Logika SAFE= 8 - Vstup konfigurovaný jako Bar 8k2 (Fig.G, pol.5). Vstup pro odporovou lištu 8K2. Povel obrátí směr pohybu na 2 sekundy.
Logika SAFE=9 Vstup konfigurovaný jako Bar op, bezpečnostní lišta s obrácením směru pohybu, aktivní pouze při otvírání; když se aktivuje během zavírání, způsobí zastavení automatického systému (STOP) (Fig.G, pol. 3). Umožní připojení zařízení nevybavených přídatným kontaktem pro funkci testu. Zásah ve fázi otvírání obrátí směr pohybu na 2 sekundy, zásah ve fázi zavírání způsobí zastavení. Pokud se nepoužívá, nechte zastrčenou klemu.
Logika SAFE=10 Vstup konfigurovaný jako Bar op test, bezpečnostní lišta s funkcí testu a obrácením směru pohybu, aktivní pouze při otvírání; když se aktivuje během zavírání, způsobí zastavení automatického systému (STOP) (Fig.G, pol. 4). Zapne test bezpečnostních lišt na začátku cyklu. Zásah ve fázi otvírání obrátí směr pohybu na 2 sekundy, zásah ve fázi zavírání způsobí zastavení.
Logika SAFE=11 Vstup konfigurovaný jako Bar 8k2 op, lišta 8k2 s obrácením směru pohybu, aktivní pouze při otvírání; když se aktivuje během zavírání, způsobí zastavení automatického systému (STOP) (Fig.G., pol. 5). Zásah ve fázi otvírání obrátí směr pohybu na 2 sekundy, zásah ve fázi zavírání způsobí zastavení.
Logika SAFE=12 Vstup konfigurovaný jako Bar cl, bezpečnostní lišta s obrácením směru pohybu, aktivní pouze při zavírání; když se aktivuje během otvírání, způsobí zastavení automatického systému (STOP) (Fig.G, pol. 3). Umožní připojení zařízení nevybavených přídatným kontaktem pro funkci testu. Zásah ve fázi zavírání obrátí směr pohybu na 2 sekundy, zásah ve fázi otvírání způsobí zastavení. Pokud se nepoužívá, nechte zastrčenou klemu.
Logika SAFE=13 Vstup konfigurovaný jako Bar cl test, bezpečnostní lišta s funkcí testu a obrácením směru pohybu, aktivní pouze při zavírání; když se aktivuje během otvírání, způsobí zastavení automatického systému (STOP) (Fig.G, pol. 4). Zapne test bezpečnostních lišt na začátku cyklu. Zásah ve fázi zavírání obrátí směr pohybu na 2 sekundy, zásah ve fázi otvírání způsobí zastavení.
Logika SAFE=14 Vstup konfigurovaný jako Bar 8k2 cl, lišta 8k2 s obrácením směru pohybu, aktivní pouze při zavírání; když se aktivuje během otvírání, způsobí zastavení automatického systému (STOP) (Fig.G., pol. 5). Zásah ve fázi zavírání obrátí směr pohybu na 2 sekundy, zásah ve fázi otvírání způsobí zastavení.

(*) Pokud se instalují zařízení typu „D“ (jak jsou definována v EN 12453), připojená v režimu bez testu, předepište povinnou údržbu s intervalem alespoň jednou za půl roku

Konfigurace ovládání rádiového kanálu

Logika CH= 0 - Povel nakonfigurovaný jako Start E. Činnost podle logiky <i>5LEP-bY-5LEP ΠουΕπινη</i> . Externí start pro řízení semaforu.
Logika CH= 1 - Povel nakonfigurovaný jako Start I. Činnost podle logiky <i>5LEP-bY-5LEP ΠουΕπινη</i> . Interní start pro řízení semaforu.
Logika CH= 2 - Povel nakonfigurovaný jako Open. Povel provede otevření.
Logika CH= 3 - Povel nakonfigurovaný jako Close. Povel provede pohyb zavření.
Logika CH= 4 - Povel nakonfigurovaný jako Ped. Povel provede otevření pro chodce, částečné. Činnost podle logiky <i>5LEP-bY-5LEP ΠουΕπινη</i> .
Logika CH= 5- Povel nakonfigurovaný jako STOP. Povel provede Stop
Logika CH= 6- Povel nakonfigurovaný jako AUX1. (**) Povel zapne výstup AUX1
Logika CH= 7- Nepoužívá
Logika CH= 8 – Radiové ovládání v konfiguraci AUX11 (**). Ovládání aktivuje výstup AUX11 (pouze s rozšiřující kartou)
Logika CH= 9- Povel nakonfigurovaný jako AUX2. (**) Povel zapne výstup AUX2
Logika CH= 10- Nepoužívá
Logika CH= 11- Nepoužívá
Logika CH = 12– Ovládání v konfiguraci DISKRÉTNÍHO OSVĚTLENÍ Ovládač aktivuje světlo s bistabilní logikou. Alespoň jeden výstup pomocných okruhů musí být nastaven jako diskretní osvětlení.

(**) Aktivní pouze v případě, že výstup je nakonfigurován jako monostabilní rádiový kanál, prodleva zhasnutí, osvětlení zóny, osvětlení schodů, bistabilní rádiový kanál nebo časovaný rádiový kanál

6) ZAPOJENÍ MOTORŮ Fig. E

7) BEZPEČNOSTNÍ ZAŘÍZENÍ

7.1) ZAŘÍZENÍ S FUNKCÍ TESTU Fig.G

7.2) PŘIPOJENÍ 1 PÁRU NEOVĚŘENÝCH FOTOBUNĚK, OBR. C

7.3) PŘIPOJENÍ 1 PÁRU OVĚŘENÝCH FOTOBUNĚK, OBR. D

8) ULOŽENÍ VYSÍLAČŮ DO PAMĚTI Obr. I

9) VYMAZÁNÍ VYSÍLAČŮ Obr. L

10) VSTUP DO MENU: FIG. 1

10.1) MENU PARAMETRY (PpP-PpP) (TABULKA "A" PARAMETRY)

10.2) MENU LOGIKA (Λογικ) (TABULKA "B" LOGIKA)

10.3) MENU RÁDIO (Ραδιο) (TABULKA "C" RADIO)

10.4) MENU DEFAULT (dEFault)

Uvede řídicí jednotku na předem nastavené standardní (DEFAULT) hodnoty. Po obnovení se musí provést nové automatické nastavení (AUTOSET).

10.5) MENU JAZYK (Γλώσσες)

Umožní nastavit jazyk programovací jednotky s displejem.

10.6) MENU AUTOSET (Ρυθμισε)

• Spustí operaci automatického nastavení a přejde do příslušného menu.

- Jakmile se stiskne tlačítko OK, zobrazí se hlášení " ", řídicí jednotka ovládá cyklus otvírání a pak cyklus zavírání, během něhož se automaticky nastaví minimální potřebná hodnota momentu pro pohyb křídla vrat. Počet cyklů potřebných pro autoset se může pohybovat od 1 do 3. Během této fáze je důležité zamezit zclonění fotobuněk, a používání povelů START, STOP a displeje. Po ukončení této operace řídicí jednotka bude mít automaticky nastavené optimální hodnoty momentu. Zkontrolujte je a případně je upravte, jak bylo popsáno v programování.

⚠ UPOZORNĚNÍ! Zkontrolujte, zda je hodnota nárazové síly naměřená ve stanovených bodech nižší než ta, která je specifikována v normě EN 12453. Sílu systému lze snížit použitím deformačních lišt.

⚠ Pozor!! Během automatického nastavení není funkce zjišťování překážek aktivní, instalátor tedy musí kontrolovat pohyb automatického systému a zabránit osobám nebo věcem přiblížit se nebo prodívat v akčním rádiu automatického systému.

ELEKTRICKÝ ZÁMEK

⚠ POZOR: V případě křídel vrat delších než 3 m se musí namontovat elektrický zámek.

10.7) POSTUP PRO KONTROLU INSTALACE

1. Provedte postup AUTOSET (**).
2. Zkontrolujte sílu zařízení: pokud jsou dodrženy limity (**) přejděte k bodu 10, jinak
3. Případně upravte parametry rychlosti a citlivosti (síly): viz tabulka s parametry.
4. Znovu zkontrolujte sílu zařízení: pokud jsou dodrženy limity (**) přejděte k bodu 10, jinak
5. Připevněte pasivní bezpečnostní lištu
6. Znovu zkontrolujte sílu zařízení: pokud jsou dodrženy limity (**) přejděte k

NÁVOD K INSTALACI

7. Připevňte ochranné prvky citlivé na tlak nebo elektrická snímací zařízení (například aktivní bezpečnostní lištu) (**)
8. Znovu zkontrolujte sílu zařízení: pokud jsou dodrženy limity (**) přejděte k bodu 10, jinak
9. Dovoďte pohyb pohonu pouze v režimu "Přítomnost člověka"
10. Ujistěte se, že všechna zařízení zjišťující přítomnost v oblasti pohybu správně pracují

(*) Před provedením funkce autotest se ujistěte, že jste správně provedli všechny kroky montáže a zabezpečení, jak je předepsáno v upozornění pro instalaci v návodu k motorovému pohonu.

(**) Podle analýzy rizik však může být nutné použít citlivé ochranné prvky

10.8) MENU REGULACE KONCOVÉHO SPÍNAČE (L5L RdJ)

Umožňuje regulaci koncových spínačů motorů vybavených kodéry, navíc u motorů vybavených nezávislou kabelází koncových spínačů umožňuje správné umístění křídla pro následnou regulaci koncových spínačů. U neuvedených motorů není nabídka aktivní a na displeji se zobrazí hlášení „není k dispozici“

POZNÁMKA: tyto manévry se provádějí v režimu přítomné osoby při snížené rychlosti a bez zásahu bezpečnostních zařízení.

10.8.1) GIUNO ULTRA BT A20, GIUNO ULTRA BT A50

Pomocí tlačítek „+/-“ na displeji přesuňte křídlo do požadované polohy. Chcete-li nastavit koncové spínače, viz nastavení pro regulaci koncových spínačů, které je uvedeno v návodu k použití motoru GIUNO ULTRA.

10.8.2) E5 BT A12, E5 BT A18

Pomocí tlačítek „+/-“ na displeji přesuňte křídlo do polohy uvedené na displeji (Otevření nebo uzavření). Jakmile je dosažena požadovaná poloha, potvrďte polohu stisknutím tlačítka OK. U motorů E5 je možné křídlo ručně umístit do blízkosti koncových spínačů zatlačením brány, poté pohybovat branou pomocí tlačítek „+/-“, až na doraz mechanické zářezky. Potvrďte polohu tlačítkem OK nebo

pomocí dálkového ovládání (dříve uloženého do paměti).

10.9) MENU STATISTIKY

Umožňuje zobrazení verze karty, celkového počtu cyklů (ve stovkách), počtu rádiových ovládaní uložených do paměti a posledních 30 chyb (první 2 číslice označují polohu, poslední 2 kód chyby). Chyba 01 je nejnovější. Blikající chyba značí první chybu po poslední údržbě.

10.10) MENU PASSWORD

Umožňuje zadat heslo pro programování karty pomocí sítě U-link.“ S „UROVNÍ OCHRANY“ nastavenou na 1,2,3,4 se vyžaduje pro vstup do programovacího menu. Po 10 po sobě jdoucích neúspěšných pokusech se musí před dalším pokusem počkat 3 minuty. Během této doby se při každém pokusu o vstup na displeji zobrazí „LOCK“. Standardní heslo je 1234.

11) TLAK KONC.SPÍNAČE ZAVÍRÁNÍ Fig. F pol. A-B SMĚR OTVÍRÁNÍ Fig. E

12) VOLITELNÉ MODULY U-LINK

Viz pokyny pro moduly U-link
Použití některých z modulů má za následek snížení rádiovém dosahu. Upravte zařízení příslušnou anténou naladěnou na 433 MHz

POZOR! Chybné nastavení může způsobit škody na osobách, zvířatech nebo věcech.



UPOZORNĚNÍ! Zkontrolujte, zda je hodnota nárazové síly naměřená ve stanovených bodech nižší než ta, která je specifikována v normě EN12453.



Sílu systému lze snížit použitím deformačních lišt.



Pro získání nejlepšího výsledku se doporučuje provést autotest s motory v klidu (tj. nepřehřátými značným počtem sousledných cyklů).

TABULKA "A" - MENU PARAMETRY - (PARAF)

Parametr	Motorů	Min.	Max.	Default	Osobní	Definice	Popis
oPEn dELAY t mE		0	10	3		Čas prodlevy otvírání motoru 2 [s]	Čas prodlevy motoru 2 vzhledem k motoru 1 při otvírání.
cLs dELAY t mE		0	25	6		Čas prodlevy motoru 1 při zavírání [s]	Čas prodlevy motoru 1 vzhledem k motoru 2 při zavírání. POZNÁMKA: pokud je čas nastaven na maximum, motor 1 před spuštěním vyčká na úplné uzavření motoru 2.
t cR		0	120	10		Čas pro automatické zavření [s]	Čas prodlevy před automatickým zavřením.
PEd t cR		0	120	0		Doba automatického zavření od manévru s chodcem [s]	Doba čekání před automatickým zavřením po manévru s chodcem, POUZE pokud je jiná než 0. Pokud je parametr nastaven na 0, je čekací doba po manévru s chodcem stejná jako u manévru bez chodce.
t rF. LGht.cLr. t		1	180	40		Čas opuštění oblasti semaforu [s]	Čas opuštění oblasti zahrnuté do dopravy řízené semaforem.
t. L iGht		30	300	90		Spínací čas diskretního osvětlení [s]	Doba zapnutí diskretního osvětlení.
oUtPUt t mE		1	240	10		Doba aktivace výstupu s režimem časování [s]	Doba aktivace výstupu rádiového kanálu s režimem časování v sekundách
oP. d iSt. SlOud	SUB BT	10	100	10		Prostor pro zpomalení při otvírání [%]	Prostor pro zpomalení motoru/ů při otvírání, vyjádřený v procentech celkové dráhy. POZOR: Po změně parametru je zapotřebí kompletní cyklus bez přerušení. POZOR: V případě "SET" na displeji není aktivní zjišťování překážky. UPOZORNĚNÍ: v případě akčních členů s integrovanými dorazy musí být zpomalení vždy aktivní s hodnotou vyšší než 5. POZOR: v případě GIUNO se prostor pro zpomalení nastavuje posuvnými čidly POZOR: u typu motoru ELI BT A35 nelze zpomalení vyloučit; hodnoty nižší než 10% budou považovány za 10%.
	E5 BT A18	10	100				
	PHOBOS VELOCE BT B35	10	100				
	E5 BT A12	20	100				
	Všechny ostatní	0	100				
cL. d iSt. SlOud	SUB BT	10	100	10		Prostor pro zpomalení při zavírání [%]	Prostor pro zpomalení motoru/ů při zavírání, vyjádřený v procentech celkové dráhy. POZOR: Po změně parametru je zapotřebí kompletní cyklus bez přerušení. POZOR: V případě "SET" na displeji není aktivní zjišťování překážky. UPOZORNĚNÍ: v případě akčních členů s integrovanými dorazy musí být zpomalení vždy aktivní s hodnotou vyšší než 5. POZOR: v případě GIUNO se prostor pro zpomalení nastavuje posuvnými čidly POZOR: u typu motoru ELI BT A35 nelze zpomalení vyloučit; hodnoty nižší než 10% budou považovány za 10%.
	E5 BT A18	10	100				
	PHOBOS VELOCE BT B35	10	100				
	E5 BT A12	20	100				
	Všechny ostatní	0	100				
d iSt. dEcEL	PHOBOS VELOCE BT B35	15	100	15		Prostor pro zpomalení [%]	Prostor pro zpomalení motoru/ů (přechod z režimové rychlosti na zpomalenou rychlost) jak při otvírání, tak při zavírání, vyjádřený jako procento celkové dráhy. POZOR: Po změně parametru je zapotřebí kompletní cyklus bez přerušení. POZOR: V případě "SET" na displeji není aktivní zjišťování překážky.
	ELI BT A35 V	15	100				
	ELI BT A35 V + FCE	15	100				
	Všechny ostatní	0	100				
PEd oPEn iG		10	100	100		Částečné otevření M1 [%]	Prostor částečného otevření v procentech celkového otevření, po sepnutí ovládaní pro chodce PED.

NÁVOD K INSTALACI



D814283 0AR01_11

Parametr	Motorů	Min.	Max.	Default	Osobní	Definice	Popis
<i>oP. Force</i>		1	100	50		Síla křídel brány při otvírání [%]	Síla vyvíjená křídlem/křídly při otvírání. Představuje procento síly větší, než je síla uložená během autosetu (a následně aktualizovanou), před spuštěním poplachu pro překážku. Parametr se zadává automaticky z autosetu.  POZOR: Má vliv přímo na sílu nárazu: zkontrolujte, zda se s nastavenou hodnotou dodržují platné bezpečnostní normy (*). Pokud je to nutné, nainstalujte bezpečnostní zařízení proti zmáčknutí (**).
<i>cLS. Force</i>		1	100	50		Síla křídel brány při zavírání [%]	Síla vyvíjená křídlem/křídly při zavírání. Představuje procento síly větší, než je síla uložená během autosetu (a následně aktualizovanou), před spuštěním poplachu pro překážku. Parametr se vkládá automaticky z autosetu  POZOR: Má vliv přímo na sílu nárazu: zkontrolujte, zda se s nastavenou hodnotou dodržují platné bezpečnostní normy (*). Pokud je to nutné, nainstalujte bezpečnostní zařízení proti zmáčknutí (**).
<i>Slu. Pressure Force</i>		0	100	100		Síla křídla tlaku zavírání [%]	Síla vyvíjená křídlem během působení tlaku na koncový spínač zavírání.
<i>oP. Speed</i>	SUB BT	20	100	100		Rychlost při otvírání [%]	Procentová hodnota maximální rychlosti, kterou lze dosáhnout motorem/motory při otvírání. POZOR: Po změně parametru je zapotřebí kompletní cyklus bez přerušení. POZOR: V případě "SET" na displeji není aktivní zjišťování překážky.
	ELI BT A35 V	20	100				
	Všechny ostatní	15	100				
<i>cL. Speed</i>	SUB BT	20	100	100		Rychlost při zavírání [%]	Procentová hodnota maximální rychlosti, kterou lze dosáhnout motorem/motory při zavírání. POZOR: Po změně parametru je zapotřebí kompletní cyklus bez přerušení. POZOR: V případě "SET" na displeji není aktivní zjišťování překážky.
	ELI BT A35 V	20	100				
	Všechny ostatní	15	100				
<i>Slou. Speed</i>	SUB BT	20	50	25		Rychlost zpomalení [%]	Rychlost motoru/ů při otvírání a zavírání ve fázi zpomalení, vyjádřená v procentech maximální režimové rychlosti. POZOR: Po změně parametru je zapotřebí kompletní cyklus bez přerušení. POZOR: V případě "SET" na displeji není aktivní zjišťování překážky. UPOZORNĚNÍ: u typu motoru ELI BT A35 nelze zpomalení vyloučit; hodnoty vyšší než 50% budou považovány na 50%.
	ELI BT A35 V	20	50				
	ELI BT A35 V + FCE	20	50				
	PHOBOS VELOCE BT B35	15	50				
	Všechny ostatní	15	100				
<i>PR. interence</i>		0	250	0		Programování prahového počtu cyklů pro údržbu [stovky]	Umožňuje nastavit počet cyklů, po kterém se signalizuje potřeba údržby na výstupu AUX, konfigurovaném jako Údržba nebo Majáček a Údržba



(*) V Evropské unii platí pro mezní hodnoty síly norma EN12453.

(**) Sílu systému lze snížit použitím deformačních lišt.

TABULKA "B" - MENU LOGIKA - (L a Ů ě)

Logika	Definice	Default	Zaškrtnout provedené	Možnosti
<i>Motor type</i>	Typ motoru (Zadejte typ motoru připojeného na kartu.)	0	0	Neaktivní motory
			1	NENÍ SPRAVOVÁN
			2	NENÍ SPRAVOVÁN
			3	IGEA BT
			4	NENÍ SPRAVOVÁN
			5	NENÍ SPRAVOVÁN
			6	SUB BT
			7	KUSTOS BT A - PHOBOS BT A - PHOBOS N BT
			8	GIUNO ULTRA BT A20 - GIUNO ULTRA BT A50
			9	VIRGO SMART BT A - 5 vodičů
			10	VIRGO SMART BT A - 3 vodičů
			11	E5 BT A18
			12	E5 BT A12
			13	ELI BT A40 + FCE
			14	ELI BT A35 + FCE
			15	ELI BT A40
			16	ELI BT A35
17	PHOBOS VELOCE BT B35			
<i>čcA</i>	Automatického zavření	0	0	Logika není aktivní
			1	Zapne automatické zavírání
			2	Aktivuje automatické uzavření i zpětném chodu od překážky uzavírání. V případě zpětného chodu po 2 sekundách znovu zkouší otevření; pokud 4krát po sobě zjistí překážku otevření, provede uzavření. Konfiguraci lze aktivovat pouze s motorem E5 BT A12 (typ motoru 12).  Logiku lze používat pouze s dveřmi pro pěší, jejichž energie je omezena do 1,69J.
<i>PSuE</i>	Aktivace Power Down	1	0	Power Down VYPNUTO, což znamená, že napájení příslušenství je vždy aktivní.  S deaktivovanou logikou je spotřeba v pohotovostním režimu > 0,5 W
			1	Power Down AKTIVNÍ, což znamená, že napájení příslušenství je vypnuté se zastavenými vraty.

NÁVOD K INSTALACI

Logika	Definice	Default	Zaškrtnout provedené	Možnosti																									
UL inH 1	Aktivace protokolu ULink	0	0	Oba konektory U-Link podporují nový protokol U-Link2.																									
			1	Povolení protokolu U-Link (předchozí verze) na konektoru 1 volitelné karty. Předchozí verzi protokolu U-Link lze aktivovat na konektoru 1.																									
FAST cLS	Rychlé zavření	0	0	Logika není aktivní																									
			1	Zavře po 3 sekundách od uvolnění fotobuněk před čekáním na ukončení nastaveného TCA.																									
bAtt conf iU	Konfig.baterie	0	0	Žádná změna při provozu.																									
			1	Celkové otevření nebo čekání na obnovení napájení.																									
			2	Částečné otevření podle parametru „částečné otevření“ nebo čekání na obnovení napájení.																									
			3	Celkové zavření nebo čekání na obnovení napájení.																									
StEP-by-StEP POUŽITÍ	Krokový pohyb	0	0	Vstupy konfigurované jako Start E, Start I, Ped fungují s logikou 4 kroků.																									
			1	Vstupy konfigurované jako Start E, Start I, Ped fungují s logikou 3 kroků. Impuls během fáze zavírání, obrátí se směr pohybu.																									
			2	Vstupy konfigurované jako Start E, Start I, Ped fungují s logikou 2 kroků. Při každém impulsu se změní směr pohybu.																									
			<table border="1"> <thead> <tr> <th colspan="4">krokový pohyb</th> </tr> <tr> <th></th> <th>2 KROKY</th> <th>3 KROKY</th> <th>4 KROKY</th> </tr> </thead> <tbody> <tr> <td>ZAVŘENÁ</td> <td rowspan="2">OTEVŘE</td> <td rowspan="2">OTEVŘE</td> <td>OTEVŘE</td> </tr> <tr> <td>ZAVÍRÁ SE</td> <td>STOP</td> </tr> <tr> <td>OTEVŘENÁ</td> <td rowspan="2">ZAVŘE</td> <td>ZAVŘE</td> <td>ZAVŘE</td> </tr> <tr> <td>OTVÍRÁ SE</td> <td>STOP + TCA</td> <td>STOP + TCA</td> </tr> <tr> <td>PO STOP</td> <td>OTEVŘE</td> <td>OTEVŘE</td> <td>OTEVŘE</td> </tr> </tbody> </table>		krokový pohyb					2 KROKY	3 KROKY	4 KROKY	ZAVŘENÁ	OTEVŘE	OTEVŘE	OTEVŘE	ZAVÍRÁ SE	STOP	OTEVŘENÁ	ZAVŘE	ZAVŘE	ZAVŘE	OTVÍRÁ SE	STOP + TCA	STOP + TCA	PO STOP	OTEVŘE	OTEVŘE	OTEVŘE
			krokový pohyb																										
	2 KROKY	3 KROKY	4 KROKY																										
ZAVŘENÁ	OTEVŘE	OTEVŘE	OTEVŘE																										
ZAVÍRÁ SE			STOP																										
OTEVŘENÁ	ZAVŘE	ZAVŘE	ZAVŘE																										
OTVÍRÁ SE		STOP + TCA	STOP + TCA																										
PO STOP	OTEVŘE	OTEVŘE	OTEVŘE																										
PrE-ALArN	Předběžný alarm	0	0	Blikající kontrolka se rozsvítí současně se spuštěním motoru (motorů).																									
			1-10	Aktivuje se funkce předběžného alarmu: Blikající kontrolka se rozsvítí před spuštěním motoru (motorů); hodnota parametru indikuje dobu předběžného blikání v sekundách.																									
hold-to-run	Přítomnost člověka	0	0	Impulsní činnost.																									
			1	Činnost při Přítomnosti člověka. Vstup 61 se konfiguruje jako OPEN UP. Vstup 62 se konfiguruje jako CLOSE UP. Cyklus pokračuje, dokud jsou stisknuta tlačítka OPEN UP a CLOSE UP.  POZOR: bezpečnostní obvody nejsou aktivní.																									
			2	Činnost nouzového ovládání v přítomnosti člověka Obvykle impulsní činnost. Pokud karta 3x za sebou provede neúspěšný test bezpečnostních obvodů (fotobuňka nebo lišta, Ex0x), zapne se činnost s Přítomným člověkem, která je aktivní až do uvolnění tlačítek OPEN UP nebo CLOSE UP. Vstup 61 se konfiguruje jako OPEN UP. Vstup 62 se konfiguruje jako CLOSE UP.  POZOR: v případě nouzového ovládání s Přítomností člověka nejsou aktivní bezpečnostní obvody.																									
			3	Provoz s obsluhou při zavírání. Vstup 61 je nakonfigurován jako OPEN UP. Vstup 62 je nakonfigurován jako CLOSE UP. Otevírání probíhá automaticky, zavírání pokračuje, dokud je příkazové tlačítko stisknuté (CLOSE).  POZOR: bezpečnostní zařízení nejsou během zavírání aktivní.																									
oPEn iBL	Blokují impulsy při otvírání	0	0	Impuls vstupů konfigurovaných jako Start E, Start I, Ped mají vliv během otvírání.																									
			1	Impuls vstupů konfigurovaných jako Start E, Start I, Ped nemají vliv během otvírání.																									
tCA iBL	Blokují impulsy při TCA	0	0	Impuls vstupů konfigurovaných jako Start E, Start I, Ped mají vliv během pauzy TCA.																									
			1	Impuls vstupů konfigurovaných jako Start E, Start I, Ped nemají vliv během pauzy TCA.																									
cLOSE iBL	Blokují impulsy při zavírání	0	0	Impulsy vstupů konfigurovaných jako Start E, Start I, Ped mají vliv během zavírání.																									
			1	Impulsy vstupů konfigurovaných jako Start E, Start I, Ped nemají vliv během zavírání.																									
rAN bLoU c. oP	Náraz při otvírání	0	0	Logika není aktivní																									
			1	Před provedením otevření vrata asi 2 sekundy tlačí směrem k zavření. To umožní účinnější odjištění elektrického zámku. DŮLEŽITÉ - Pokud neexistují vhodné mechanické dorazy, tuto funkci nepoužívejte.																									
rAN bLoU c. cL	Náraz při zavírání	0	0	Logika není aktivní																									
			1	Před provedením zavření vrata asi 2 sekundy tlačí směrem k otevření. To umožní účinnější odjištění elektrického zámku. DŮLEŽITÉ - Pokud neexistují vhodné mechanické dorazy, tuto funkci nepoužívejte.																									
bLoc PERSt	Udržování stavu	0	0	Logika není aktivní																									
				Pokud motory zůstanou stát v poloze úplného otevření nebo úplného zavření déle než jednu hodinu, zapnou se asi na 3 sekundy ve směru dorazu. Tato činnost se provede každou hodinu. Pozn.: Tato funkce má za úkol v hydraulických okruzích kompenzovat případné snížení objemu hydraulického oleje způsobené snížením teploty během delších přestávek v činnosti, například během noci nebo z důvodu vnitřního úniku oleje. DŮLEŽITÉ - Pokud neexistují vhodné mechanické dorazy, tuto funkci nepoužívejte.																									
PrESS StC	Tlak koncového spínače zavírání	0	0	Pohyb se zastaví pouze pomocí koncového spínače zavírání, v tomto případě je nutno provést přesné nastavení zásahu koncového spínače při zavření (Fig. F, pol. B).																									
			1	Používá se v přítomnosti mechanického dorazu při zavírání. Tato funkce aktivuje tlak vrat na mechanický doraz, aniž by jej snímač amperstop považoval za překážku. Píst tedy pokračuje ve své dráze několik sekund po zjištění koncového snímače pro zavření nebo až po mechanický doraz. Tímto způsobem se při mírném předstihu koncových spínačů pro zavírání dosáhne dokonalého zavření vrat na pevném dorazu (Fig. F, pol. A).																									
Ice	Funkce Ice	0	0	Práh účinku ochrany Amperstop zůstane pevný na nastavené hodnotě,																									
			1	Centrála provádí automaticky při každém startu kompenzaci prahu účinku poplachu překážky. POZOR! Zkontrolujte, zda je hodnota nárazové síly naměřená ve stanovených bodech nižší než ta, která je specifikována v normě EN12453. V případě pochybností použijte pomocná bezpečnostní zařízení. Tato funkce je užitečná v případě instalací pracujících při nízkých teplotách. POZOR: po zapnutí této funkce se musí provést autoset.																									

NÁVOD K INSTALACI

D814283 0AR01_11

Logika		Definice	Default	Zaškrtnout provedené	Možnosti
Phot. on		Počet aktivních motorů	2	1	Aktivní pouze motor 1 (1 křídlo).
				2	Aktivní oba motory (2 křídla).
INSTALLARE ON ALTERNATE UE		Alternativy instalace	0	0	Viz obr. E0
				1	Viz obr. E1
				2	Viz obr. E2
				3	Viz obr. E3
				4	Viz obr. E4
				5	Viz obr. E5
				6	Viz obr. E6
1 SAFE		Konfigurace bezpečnostního vstupu SAFE 1. 72	0	0	Vstup konfigurovaný jako Phot, fotobuňka.
				1	Vstup konfigurovaný jako Phot test, fotobuňka s funkcí testu.
				2	Vstup konfigurovaný jako Phot op, fotobuňka aktivní pouze při otvírání.
				3	Vstup konfigurovaný jako Phot op test, fotobuňka s funkcí testu aktivní pouze při otvírání.
				4	Vstup konfigurovaný jako Phot cl, fotobuňka aktivní pouze při zavírání.
				5	Vstup konfigurovaný jako Phot cl test, fotobuňka s funkcí testu aktivní pouze při zavírání.
				6	Vstup konfigurovaný jako Bar, bezpečnostní lišta.
2 SAFE		Konfigurace bezpečnostního vstupu SAFE 2. 73	6	7	Vstup konfigurovaný jako Bar test, bezpečnostní lišta s funkcí testu.
				8	Vstup konfigurovaný jako Bar 8k2. (Není aktivní na SAFE 11, 13).
				9	Vstup konfigurovaný jako Bar OP, bezpečnostní lišta s obrácením směru pohybu, aktivní pouze při otvírání. Při zavírání dojde k zastavení pohybu.
				10	Vstup konfigurovaný jako Bar OPTEST, bezpečnostní lišta s funkcí testu a obrácením směru pohybu, aktivní pouze při otvírání. Při zavírání dojde k zastavení pohybu.
				11	Vstup konfigurovaný jako Bar OP 8k2, bezpečnostní lišta s obrácením směru pohybu, aktivní pouze při otvírání. Při zavírání dojde k zastavení pohybu. (Není aktivní na SAFE 11, 13).
				12	Vstup konfigurovaný jako Bar CL, bezpečnostní lišta s obrácením směru pohybu, aktivní pouze při zavírání. Při otvírání dojde k zastavení pohybu.
				13	Vstup konfigurovaný jako Bar CL TEST, bezpečnostní lišta s funkcí testu a obrácením směru pohybu, aktivní pouze při zavírání. Při otvírání dojde k zastavení pohybu.
				14	Vstup konfigurovaný jako Bar CL 8k2, bezpečnostní lišta s obrácením směru pohybu, aktivní pouze při zavírání. Při otvírání dojde k zastavení pohybu. (Není aktivní na SAFE 11, 13).
				15	Vstup nakonfigurován jako deaktivovaný. Použit za nepřítomnosti rozšiřující karty. (Není aktivní na Safe 1, 2).
				Pouze s rozšiřující kartou. Pokud se nepoužívá rozšiřující karta, nechte nastavení Default (15)	10 SAFE
11 SAFE	Konfigurace bezpečnostního vstupu SAFE 11. 78	15	12		Vstup konfigurovaný jako Bar CL, bezpečnostní lišta s obrácením směru pohybu, aktivní pouze při zavírání. Při otvírání dojde k zastavení pohybu.
12 SAFE	Konfigurace bezpečnostního vstupu SAFE 12. 79	15	13		Vstup konfigurovaný jako Bar CL TEST, bezpečnostní lišta s funkcí testu a obrácením směru pohybu, aktivní pouze při zavírání. Při otvírání dojde k zastavení pohybu.
13 SAFE	Konfigurace bezpečnostního vstupu SAFE 13. 80	15	14		Vstup konfigurovaný jako Bar CL 8k2, bezpečnostní lišta s obrácením směru pohybu, aktivní pouze při zavírání. Při otvírání dojde k zastavení pohybu. (Není aktivní na SAFE 11, 13).
1 IC		Konfigurace ovládacího vstupu IC 1. 61	0	0	Vstup konfigurovaný jako Start E.
				1	Vstup konfigurovaný jako Start I.
				2	Vstup konfigurovaný jako Open.
2 IC		Konfigurace ovládacího vstupu IC 2. 62	4	3	Vstup konfigurovaný jako Close.
				4	Vstup konfigurovaný jako Ped.
Pouze s rozšiřující kartou.		Konfigurace ovládacího vstupu IC 10. 64	2	5	Vstup konfigurovaný jako Timer.
				11 IC	Konfigurace ovládacího vstupu IC 11. 65
1ch		Konfigurace ovládacího vstupu IC 10. 64	2	0	Rádiové ovládacího vstupu IC 10. 64
				1	Rádiové ovládacího vstupu IC 11. 65
				2	Rádiové ovládacího vstupu IC 11. 65
2ch		Konfigurace ovládacího vstupu IC 11. 65	3	0	Rádiové ovládacího vstupu IC 10. 64
				1	Rádiové ovládacího vstupu IC 11. 65
				2	Rádiové ovládacího vstupu IC 11. 65
3ch		Konfigurace ovládacího vstupu IC 11. 65	3	0	Rádiové ovládacího vstupu IC 10. 64
				1	Rádiové ovládacího vstupu IC 11. 65
				2	Rádiové ovládacího vstupu IC 11. 65
4ch		Konfigurace ovládacího vstupu IC 11. 65	3	0	Rádiové ovládacího vstupu IC 10. 64
				1	Rádiové ovládacího vstupu IC 11. 65
				2	Rádiové ovládacího vstupu IC 11. 65
1AUX		Konfigurace pomocného vstupu AUX 0. 20-21	6	0	Rádiové ovládacího vstupu IC 10. 64
				1	Rádiové ovládacího vstupu IC 11. 65
				2	Rádiové ovládacího vstupu IC 11. 65

NÁVOD K INSTALACI

Logika	Definice	Default	Zaškrtnout provedené	Možnosti
ZRUH	Konfigurace pomocného výstupu AUX 3. 26-27	0	3	Výstup konfigurovaný jako povel osvětlení oblasti.
			4	Výstup konfigurovaný jako osvětlení schodiště.
			5	Výstup konfigurovaný jako poplach.
			6	Výstup konfigurovaný jako blikáč.
			7	Výstup konfigurovaný jako zámek se západkou.
			8	Výstup konfigurovaný jako zámek s magnetem.
			9	Výstup nakonfigurován jako Údržba
			10	Výstup nakonfigurován jako Majáček a Údržba.
Pouze s rozšiřující kartou.	10RUH	3	11	Nepoužívá
	11RUH	1	12	Nepoužívá
Loch	Typ zámku. 28-29	0	13	Výstup nakonfigurovaný jako stav zavřených vrat
			14	Výstup nakonfigurovaný jako bistabilní rádiový kanál
			15	Výstup nakonfigurovaný jako rádiový kanál s režimem časování
			16	Výstup nakonfigurovaný jako stav otevřených vrat
Proč. LEU	Nastavení úrovně zabezpečení	0	0	Výstup nakonfigurovaný pro elektrický zámek 12 V --- se západkou.
			1	Výstup nakonfigurovaný pro elektrický zámek 12 V --- s magnetem. Max. 0,5 A. Při tomto nastavení není aktivní Power Down
			2	Výstup nakonfigurovaný pro elektrický zámek 24 V --- se západkou.
			3	Výstup nakonfigurovaný pro elektrický zámek 24 V --- s magnetem. Max. 0,25 A. Při tomto nastavení není aktivní Power Down
			4	Zámek s pohonem: aktivní během celého manévru. Max. 1 A po dobu 1 sekundy, 0,2 A po zbytek manévru.
SEr iAL NoDE	Sériový režim (Identifikuje, jak se konfiguruje karta v zapojení sítě BFT.)	0	0	A - Pro vstup do programovacího menu se nevyžaduje heslo B - Zapne rádiové uložení rádiového dálkového ovladače do paměti. Tento režim se provádí v blízkosti ovládacího panelu a nevyžaduje přístup: - Stiskněte v pořadí skryté tlačítko a normální tlačítko (T1-T2-T3-T4) rádiového dálkového ovladače již uloženého do paměti standardním způsobem přes menu rádio. - Do 10 s stiskněte skryté tlačítko a normální tlačítko (T1-T2-T3-T4) rádiového ovladače, který se má uložit do paměti. Přijímač vystoupí z režimu programování po 10 s, do této doby lze vložit další nová rádiová ovládání opakovaním předchozího bodu. C - Zapíná automatické bezdrátové ukládání replay. Umožňuje naprogramovaným Replay přidání do paměti přijímače. D - Je možné měnit parametry karty přes síť U-link
			1	A - Pro vstup do programovacího menu se vyžaduje heslo. Standardní heslo je 1234. Zůstávají nezměněny ve srovnání s činností 0 funkce B - C - D
			2	Nepoužívá
			3	A - Pro vstup do programovacího menu se vyžaduje heslo. Standardní heslo je 1234. B - Vypne se rádiové uložení rádiových dálkových ovládaní do paměti. C - Vypne se automatické bezdrátové ukládání Replay. Funkce D zůstane beze změny vůči provozu 0
AddrESS	Adresa	0	[___]	Identifikuje adresu karty od 0 do 119 v zapojení v místní síti BFT. (viz odstavec VOLITELNÉ MODULY U-LINK)
			0	Logika není aktivní
PUSH Go	Push&Go (pouze pro E5 BT A12)	0	1	Manuálním tlačetím stojícího křídla ve směru otevírání se vyvolá jeho automatické otevření.
			0	Počáteční blikání vypnuté.
trAFFIC LIGHT PREFLASHING	Počáteční blikání semaforu	0	1	Blikající červená světla, 3 s, na začátku cyklu.
			0	Červené světlo nesvítil při zavřené bráně.
trAFFIC LIGHT RED LAMP ALWAYS ON	Červený semafor svítí	0	1	Červené světlo svítí při zavřené bráně.

(**) Aktivní pouze v případě, že výstup je nakonfigurován jako monostabilní rádiový kanál, prodleva zhasnutí, osvětlení zóny, osvětlení schodů, bistabilní rádiový kanál nebo časovaný rádiový kanál

NÁVOD K INSTALACI

TABULKA "C" - MENU RÁDIO (r-Rd 10)

Logic	Popis
Rdd1ch	Přidat tlačítko 1ch spojí požadované tlačítko s ovládáním 1. rádiového kanálu.
Rdd2ch	Přidat tlačítko 2ch spojí požadované tlačítko s ovládáním 2. rádiového kanálu.
Rdd3ch	Přidat tlačítko 3ch spojí požadované tlačítko s ovládáním 3. rádiového kanálu.
Rdd4ch	Přidat tlačítko 4ch spojí požadované tlačítko s ovládáním 4. rádiového kanálu.
ErRSE 12B	Odstranit seznam  POZOR! Úplně odstraní z paměti přijímače všechna rádiová dálková ovládání uložená do paměti.
ErRSE 1	Odstraňte jeden dálkový ovladač Odstraní dálkový ovladač (je-li klon nebo replay, vypne se). Pro výběr mazaného dálkového ovladače zvolte jeho pozici nebo stiskněte tlačítko mazaného dálkového ovladače (zobrazí se pozice)

D814283 0AR01_11

TÜRKÇE

TESİSİ AYARLAMA MENÜSÜ

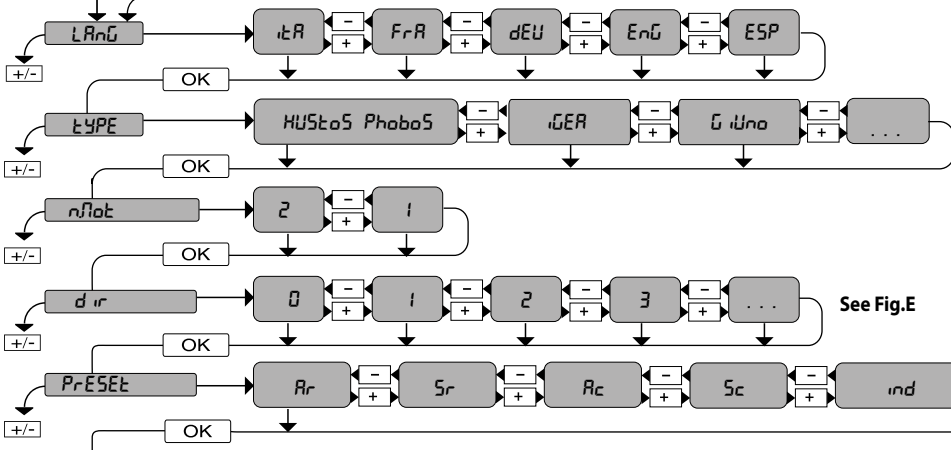
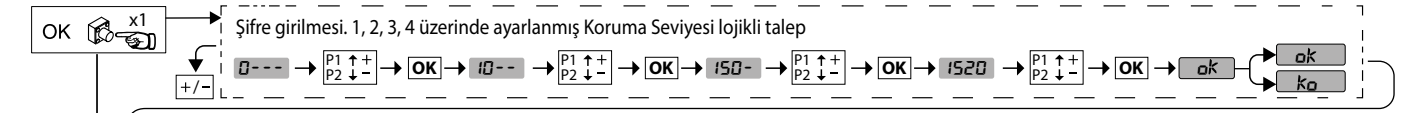

Düşük tüketimli çalışma göstergesi

Açıklamalar

- + ↑ Yukarı kaydır
- ↓ Aşağı kaydır
- OK ↵ Onay/Ekran çalıştırma
- +/- Menü Çıkışı

PRESET	DEFAULT	Rr	Sr	Rc	Sc	ind
PARAMETRELER						
LOJİK						
TCA	0	1	0	1	0	0
Adım adım hareketi	0	1	0	1	0	0
Ön alarm	0	0	0	3	3	0
İnsan mevcut	0	0	0	0	0	1
Açılmada impulsı bloke et	0	0	0	1	1	0

Rr: Otomatik işleme, konut tipi
 Sr: Yarı otomatik işleme, konut tipi
 Rc: Otomatik işleme, apartman tipi
 Sc: Yarı otomatik işleme, apartman tipi
 ind: İnsan mevcut işleme

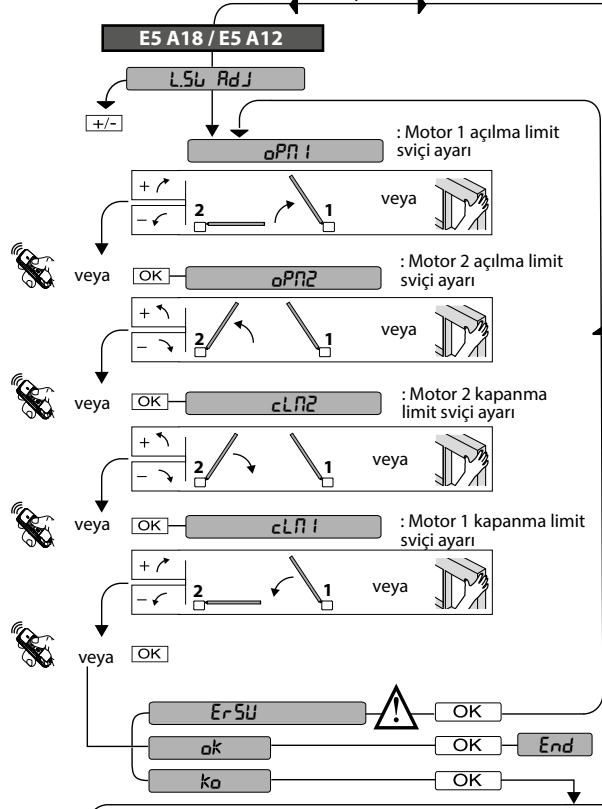
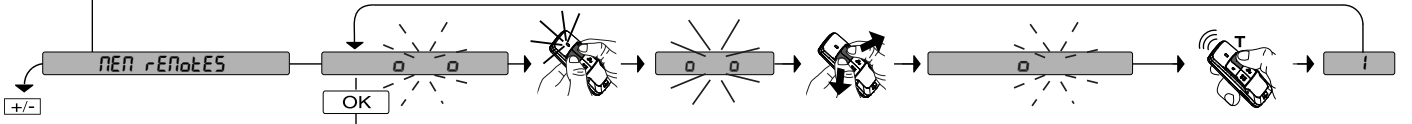

GIUNO ULTRA
 ELI BT
 KUSTOS BT A
 PHOBOS BT A
 PHOBOS N BT
 IGEA BT
 SUB BT
 VIRGO SMART BT A
 ELI BT A40 + FCE
 ELI BT A35 + FCE
 ELI BT A40
 ELI BT A35

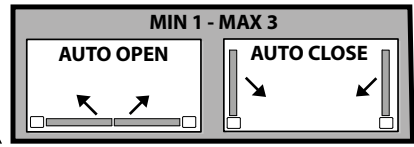
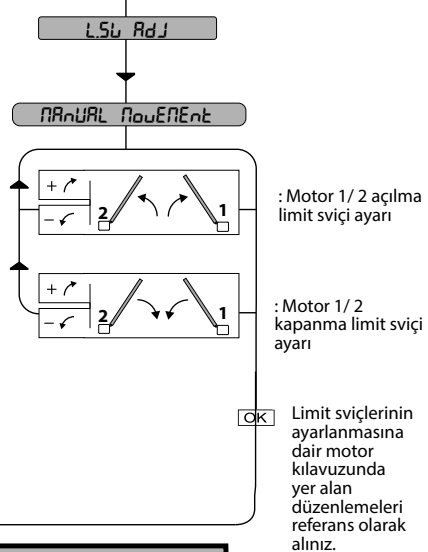

MENÜLERE GİRİŞ FIG. 1

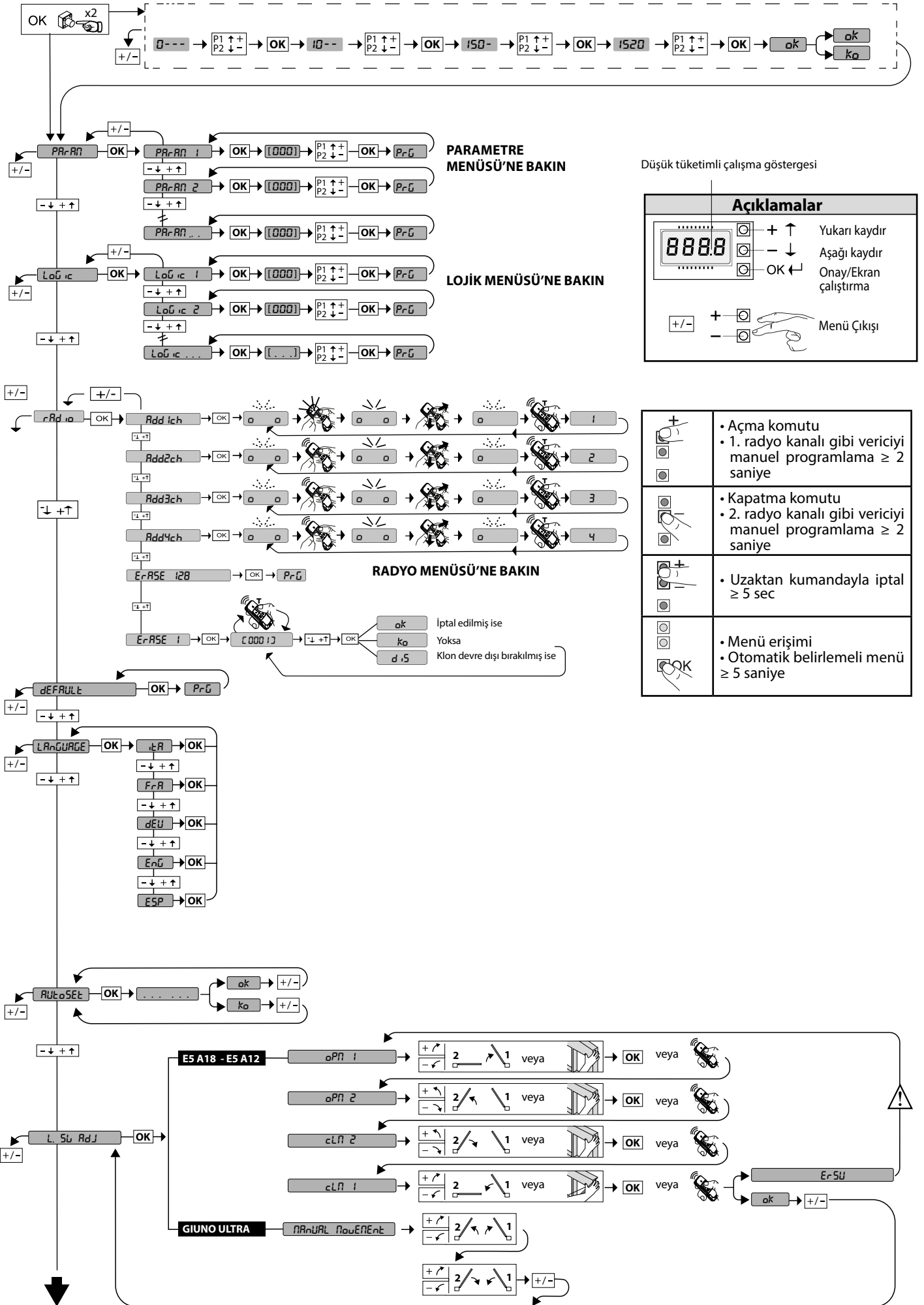

MENÜLERE GİRİŞ FIG. 1

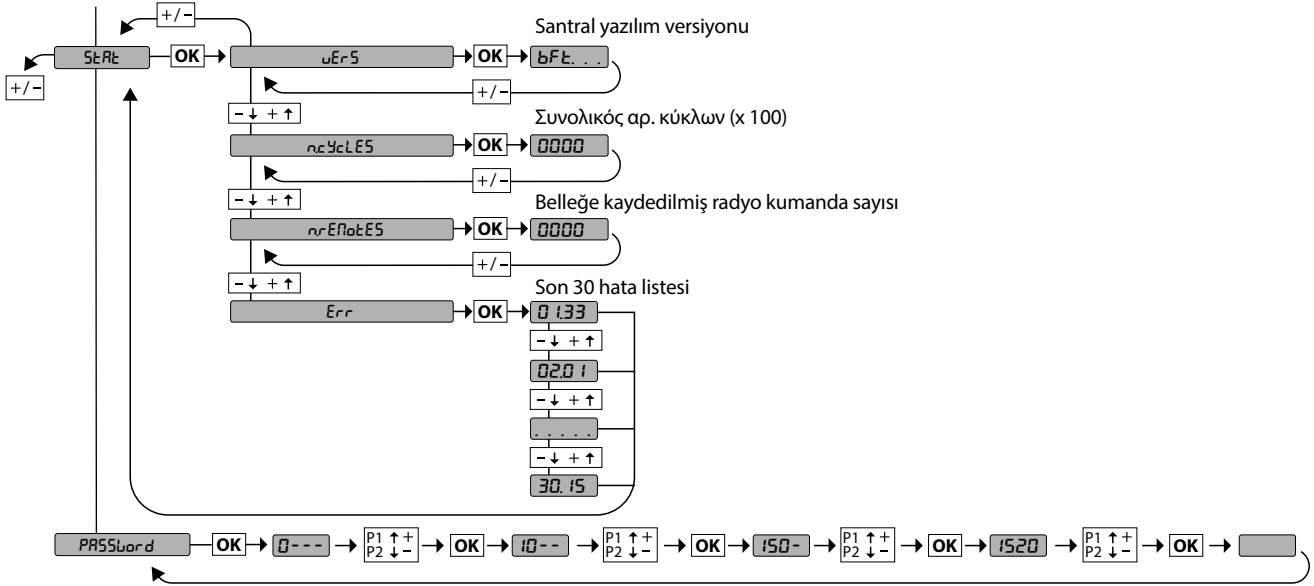

D814283 0AR01_11



DÜŞÜK TÜKETİM MODU (P5RUE) VE AKSESUARLAR

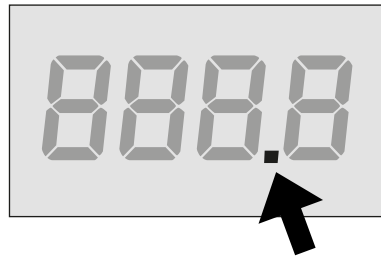

düşük tüketim modu aktif

Enerji tasarrufu için, motor durduktan 10 saniye sonra kontrol ünitesi aksesuarların (uçbirimler 50-51) güç beslemesini keser, ardından tüm aksesuarlar devre dışı bırakılır, düşük tüketim modu ekranda bir nokta ile gösterilir.

Aksesuarların ayarlanmasına izin vermek için (örn. fotosellerin hizalanması) P5RUE=0ayarlamamız, ayar işlemini gerçekleştirmemiz ve ardından P5RUE=1 ayarlamamız gerekir.

Kesintisiz güç kaynağı gerektiren aksesuarlar (örneğin radyo alıcıları) kullanılıyorsa, P5RUE=0ayarlayın



ARIZA ARAMA

Ariza arama kodu	TANIMLAMA	NOTLAR
StE	START E dış start girişi etkinleştirilmesi	
StI	START I iç start girişi etkinleştirilmesi	
oPEn	OPEN girişi etkinleştirilmesi	
cLS	CLOSE girişi etkinleştirilmesi	
PEd	PED yaya girişi etkinleştirilmesi	
tME	TIMER girişi etkinleştirilmesi	
StoP	STOP girişi etkinleştirilmesi	
Phot	PHOT fotosel girişi etkinleştirilmesi veya test edilmiş fotosel olarak konfigüre edilmiş ise, Eşleştirilmiş FAULT girişinin etkinleştirilmesi	
PhoP	Açılmada PHOT OP fotosel girişi etkinleştirilmesi veya sadece açılmada etkin test edilmiş fotosel olarak konfigüre edilmiş ise, Eşleştirilmiş FAULT girişinin etkinleştirilmesi	
PhcL	Kapanmada PHOT CL fotosel girişi etkinleştirilmesi veya sadece kapanmada etkin test edilmiş fotosel olarak konfigüre edilmiş ise, Eşleştirilmiş FAULT girişinin etkinleştirilmesi	
bAr	BAR güvenlik kenarı girişi etkinleştirilmesi veya test edilmiş hassas güvenlik kenarı olarak konfigüre edilmiş ise, Eşleştirilmiş FAULT girişinin etkinleştirilmesi	
bArO	SADECE AÇILMADA ETKİN tersinme ile BAR güvenlik kenarı girişinin etkinleştirilmesi veya sadece açılmada etkin test edilmiş hassas güvenlik kenarı olarak konfigüre edilmiş ise, Eşleştirilmiş FAULT girişinin etkinleştirilmesi	
bArC	SADECE KAPANMADA ETKİN tersinme ile BAR güvenlik kenarı girişinin etkinleştirilmesi veya sadece kapanmada etkin test edilmiş hassas güvenlik kenarı olarak konfigüre edilmiş ise, Eşleştirilmiş FAULT girişinin etkinleştirilmesi	
SEt	Kart, hareket için gerekli torku elde etmek için ara stoplar ile kesilmeyen komple bir açılma-kapanma manevrası gerçekleştirmeyi bekliyor. DİKKAT! Engel algılama etkin değil	
Er01	Fotoseller testi başarısız	Fotosellerin bağlantısını ve/veya lojik ayarlarını kontrol edin
Er02	Güvenlik kenarları testi başarısız	Güvenlik kenarlarının bağlantısını ve/veya lojik ayarlarını kontrol edin
Er03	Açılma fotoselleri testi başarısız	Fotosellerin bağlantısını ve/veya parametre/lojik ayarını kontrol edin
Er04	Kapanma fotoselleri testi başarısız	Fotosellerin bağlantısını ve/veya parametre/lojik ayarını kontrol edin
Er06	8k2 güvenlik kenarları testi başarısız	Güvenlik kenarlarının bağlantısını ve/veya parametre/lojik ayarlarını kontrol edin
Er07	Güvenlik kenarı açılma testi başarısız	Güvenlik kenarlarının bağlantısını ve/veya parametre/lojik ayarlarını kontrol edin



KURMA KILAVUZU

Arıza arama kodu	TANIMLAMA	NOTLAR
Er08	Güvenlik kenarı kapanma testi başarısız	Güvenlik kenarlarının bağlantısını ve/veya parametre/lojik ayarlarını kontrol edin
Er09	Komşu 2 güvenlik girişi arasındaki kısa devre testi başarısız oldu.	Güvenlik girişlerinin bağlantılarını kontrol edin
Er1H*	Kart donanım test hatası	- Motora bağlantıları kontrol edin - Kartta donanım problemleri (teknik servise başvurun)
Er2H*	Enkoder hatası	- Motor güç beslemesi kablosu veya enkoder sinyali ters çevirme/bağlantı kesme kablosu veya hatalı programlama (bkz. Şek. E) - Aktüatörün hareketi, programlanmış işlemeye göre çok yavaş veya hareketsiz.
Er3H*	Engel sebebi tersinme - Amperostop	Güzergah boyunca olası engelleri kontrol edin
Er4H*	Termik	Otomasyonun soğumasını bekleyin
Er5H*	Uzaktan kumandalı cihazlar ile iletişim hatası	Aksesuar cihazlar ve/veya seri olarak bağlanmış genişletme kartları ile bağlantıyı kontrol edin
Er72	Santral parametreleri tutarlılık hatası (Lojikler ve Parametreler)	Ok tuşuna basıldığında algılanan ayarlar onaylanır. Kart, algılanan ayarlar ile işlemeye devam edecektir. ⚠ Kart ayarlarının doğrulanması gerekiyor (Parametreler ve Lojikler).
Er73	D-track parametrelerinde hata	Ok tuşuna basıldığında kart varsayılan D-track ile işlemeye geçecektir. ⚠ Bir autoset yapılması gerekiyor
Er83	EEPROM bellek hatası	Bellek kartının doğru şekilde takıldığını kontrol edin, kartı kapatıp yeniden açmayı deneyin. Sorun devam ederse, teknik servisle iletişime geçin.
Er8H* - Er9H*	Sistem süpervizyon kontrolü iç hatası.	Kartı kapatıp, yeniden açmayı deneyiniz. Problemin devam etmesi halinde teknik servise başvurun.
Er93	Çıkarılabilen bellek kartı yanlış okundu	Çıkarılabilen bellek kartının doğru takıldığından emin olun
ErF2	Güç besleyici aşırı yük	
ErF3	Lojik ayarlarında hata (SAFE girişleri, motor tipi)	SAFE lojikleri ve motor tipi ayarlarının doğruluğunu kontrol edin
ErF4	Yardımcı besleme çıkışında aşırı yüklenme	-Yardımcıların güç beslemesi bağlantısını kontrol edin. -Yardımcıların toplam çektikleri akımı kontrol edin
ErF9	Elektrikli kilit çıkışı aşırı yük	- Kilit bağlantıları kontrol edin - Kilit uygun değil
Er5L	Limit sviçlerinin ayarlanması esnasında hata Sadece E5 BT A18 / E5 BT A12 için	Motor güç beslemesi kablosu veya enkoder sinyali ters çevirme/bağlantı kesme kablosu veya hatalı programlama (bkz. Şek. E)

*H= 0, 1, .., 9, A, B, C, D, E, F

KURMA KILAVUZU

1) ÜRÜNÜN GENEL CERÇEVESİ

THALIA BT A80/ BT A160 kontrol paneli, üretici tarafından standart bir ayar ile tedarik edilir. Ayarlarda herhangi bir değişiklik, entegre ekranlı programlayıcı kullanılarak yapılmalıdır.

Başlıca özellikler şunlardır:

- BT 24V 1 veya 2 motor kontrolü
- Not: Aynı tip 2 motorun kullanılması zorunludur.
- Engel algılama ile torkun elektronik ayarı
- Seçilen motora göre limit sviçi kontrol girişleri
- Güvenlik düzenleri için ayrı girişler
- Verici klonlamalı rolling-code .

Kart, bakım işlemlerini veya değiştirmeyi daha kolay kılmak için çıkarılabilir tip klemens kutusu ile donatılmıştır. Kurucunun işini kolaylaştırmak için bir dizi önceden kablanmış jumper ile tedarik edilir.

Jumper'ler yandaki klemenslere ilişkindir: 70-71, 70-72, 70-73. Yukarıda belirtilen klemensler kullanıldığında, ilişkin jumper'leri çıkarın.

2) TEST

THALIA BT A80/ BT A160 paneli, her açma ve kapama devrini gerçekleştirmeden önce, marş rölelerinin ve güvenlik düzenlerinin (fotoseller) kontrolünü (testini) gerçekleştirir. Kötü işlemler halinde bağlı düzenlerin düzenli işlediğini ve kabloları kontrol edin.

3) BORULARIN HAZIRLANMASI Fig. A

4) KLEMENS KUTUSU BAĞLANTILARI Fig. B

UYARILAR - Kablo çekme ve montaj işlemlerinde yürürlükteki standartlara ve her halükarda iyi teknik prensiplerine uyun.

Farklı gerilimler ile beslenen kondüktörler, fiziksel olarak ayrılmalı veya en az 1 mm'lik ek yalıtım ile uygun şekilde yalıtılmalıdır. Kondüktörler, klemenslerin yakınında ilave bir sabitleme öngörülerek, örneğin kenetler aracılığı ile bağlanmalıdır.

Bütün bağlantı kabloları, dağıtıcıdan uygun şekilde uzak tutulmalıdır.

DİKKAT! Sebekeye bağlantı için, yürürlükteki standartlar uyarınca öngörülen tip, minimum 3x1.5mm² kesitli multipolar kablo kullanın.

Motorların bağlantısı için, yürürlükteki standartlar uyarınca öngörülen tip, minimum 1.5mm² kesitli kablo kullanın. Kablo en az H05RN-F'ye eşit olmalıdır.

5) TEKNİK VERİLER

	THALIA BT A80	THALIA BT A160	THALIA BT A160 120V
Güç kaynağı	220-230V	50/60 Hz	110-120V 50/60 Hz
Bekleme durumunda tüketim	0,48W		
Güç	200W	400W	
Radyo frekansı	433.92 MHz		
İP	45 - DUO 55 - FLAT	45 - DUO	
İşleme sıcaklığı	-20 / +60°C	- 20 / +55°C	
Termik koruma	Yazılım		
Aksesuar beslemesi	24V --- (≤ 0.5A)		
AUX 1	N.O. 24V --- besli kontak (≤ 1A)		
AUX 2	N.O. kontak (24V ≈ / (≤ 1A)		
Belleğe kaydedilebilen max radyo kumanda sayısı:	128		
	2048 (yalnızca genişleme kitile		

Kullanılabilir verici versiyonları:

Tüm ROLLING CODE vericiler aşağıdakiler ile uyumludur



	Klemens	Tanım	Tarif
Besleme	L	FAZ	Monofaz besleme 220-230V 50/60 Hz*
	N	NÖTR	
Motor	10	MOT1 +	Motor 1 bağlantısı. Kapanmada gecikmeli faz değişikliği. Fig. E bağlantılarını kontrol ediniz
	11	MOT1 -	
	14	MOT2 +	Motor 2 bağlantısı. Açılmada gecikmeli faz değişikliği. Fig. E bağlantılarını kontrol ediniz
	15	MOT2 -	
Aux	20	AUX 1 - BESİLİ KONTAK 24V 24V--- (≤ 1A)	AUX 1 konfigüre edilebilir çıkış - Varsayılan FLAŞÖR. İKİNCİ RADYO KANALI/ SCA AÇIK GİRİŞ KAPISI İKAZ LAMBASI/ KAPI İŞİĞİ Kumandası/ BÖLGE İŞİĞİ/ MERDİVEN İŞİĞİ Kumandası/ AÇIK GİRİŞ KAPISI ALARMI/ FLAŞÖR/ KLİPSLİ ELEKTRİKLİ KİLİT/ MİKNATISLI ELEKTRİKLİ KİLİT/ BAKIM/ FLAŞÖR VE BAKIM. "AUX çıkışlarının konfigürasyonu" tablosunu referans alın.
	21		AUX 2 konfigüre edilebilir çıkış - 2.RADYO KANALI Çıkış Default. 2.RADYO KANALI/ SCA BAHÇE GİRİŞ KAPISI AÇIK İKAZ LAMBASI/ KAPI İŞİĞİ kumandası/ BÖLGE İŞİĞİ kumandası/ MERDİVEN İŞİĞİ/ BAHÇE GİRİŞ KAPISI AÇIK ALARMI/ FLAŞÖR/ KLİPSLİ ELEKTRİKLİ KİLİT/ MİKNATISLI ELEKTRİKLİ KİLİT. "AUX çıkışlarının konfigürasyonu" tablosunu referans alın.
	26	AUX 2 - SERBEST KONTAK (N.O.) (24V ≈ / (≤ 1A)	Kilit lojik tipi= 0 - 12V --- ani hareketli elektrikli kilit çıkışı (maks 30W). Çıkış her açılışa bir vuruş ile etkinleştirilir.
	27		Kilit lojik tipi= 1 - 12V --- miknatıslı elektrikli kilit çıkışı (maks 15W). Çıkış kapı kapalı olduğunda etkinleştirilir.
	28		Kilit lojik tipi= 2 - 24V --- ani hareketli elektrikli kilit çıkışı (maks 30W). Çıkış her açılışa bir vuruş ile etkinleştirilir.
29	LOCK 12/24V ---	Kilit lojik tipi= 3 - 24V --- miknatıslı elektrikli kilit çıkışı (maks 15W). Çıkış kapı kapalı olduğunda etkinleştirilir.	
		Kilit lojik tipi= 4 - Çekişli kilit: tüm hareket boyunca etkin. Maks.: 15 boyunca 1 A, hareketin geri kalanı boyunca 0,2 A.	
çin limit sviçi ELI 250 BT İVIRGO SMART BT A ELI BT A35 V + FCE ELI BT A40 + FCE 5 tel	41	+ REF SWE	Ortak limit sviçi
	42	SWC 1	SWC1 motor 1 kapanma limit sviçi (N.C.).
	43	SWO 1	SWO1 motor 1 açılma limit sviçi (N.C.).
	44	SWC 2	SWC2 motor 2 kapanma limit sviçi (N.C.).
	45	SWO 2	SWO2 motor 2 açılma limit sviçi (N.C.).
çin limit sviçi PHOBO'S N BT IGEA BT SUB BT PHOBO'S BT A KUSTOS BT A VIRGO SMART BT A 3 tel	42	SW 1	Motor 1 limit sviçi kontrolü. Bir telli limit sviçleri işletmeli aktüatörler için.
	43	SW 2	Motor 2 limit sviçi kontrolü. Bir telli limit sviçleri işletmeli aktüatörler için.
çin limit sviçi GIUNO ULTRA BT A20 GIUNO ULTRA BT A50 E5 BT A18 E5 BT A12	40	- REF SWE	Wspólny moduł wyłączników krańcowych
	42	SW 1	Sterowanie wyłącznikiem krańcowym silnika 1.
	43	SW 2	Sterowanie wyłącznikiem krańcowym silnika 2.
çin limit sviçi ELI BT A35 ELI BT A40	40	- REF SWE	Kodlayıcı Güç Kaynağı, Beyaz kablo
	41	+ REF SWE	Kodlayıcı Güç Kaynağı, Kahverengi kablo
	42	ENC M1	Motor 1 Kodlayıcı Sinyali, Yeşil kablo
	43	ENC M2	Motor 2 Kodlayıcı Sinyali, Yeşil kablo

KURMA KILAVUZU

	Klemens	Tanım	Tarif
Aksesuar besleme	50	24V-	Aksesuar besleme çıkışı.
	51	24V+	
	52	24 Vsafe+	Test edilmiş güvenlik cihazları için besleme çıkışı (fotosel vericisi ve hassas güvenlik kenarı vericisi). Sadece manevra devri esnasında etkin çıkış.
Kumandalar	60	COM IC	Ortak girişler IC 1 ve IC 2
	61	IC 1	Konfigüre edilebilir kumanda girişi 1 (N.O.) - Default START E. START E / START I / OPEN / CLOSE / PED / TIMER / TIMER PED "Kumanda girişlerinin konfigürasyonu" tablosunu referans alın.
	62	IC 2	Konfigüre edilebilir kumanda girişi 2 (N.O.) - Default PED. START E / START I / OPEN / CLOSE / PED / TIMER / TIMER PED "Kumanda girişlerinin konfigürasyonu" tablosunu referans alın.
Güvenlik düzenleri	70	COM	Ortak girişler STOP, SAFE 1 ve SAFE 2
	71	STOP	Kumanda, manevrayı keser. (N.C.) Kullanılmadığında jumper'i takılı bırakın.
	72	SAFE 1	Konfigüre edilebilir güvenlik girişi 1 (N.C.) - Default PHOT. PHOT / PHOT TEST / PHOT OP / PHOT OP TEST / PHOT CL / PHOT CL TEST / BAR / BAR TEST / BAR 8K2 / BAR OP / BAR OP TEST / BAR 8K2 OP / BAR CL / BAR CL TEST / BAR 8K2 CL "Güvenlik girişlerinin konfigürasyonu" tablosunu referans alın.
	73	SAFE 2	Konfigüre edilebilir güvenlik girişi 2 (N.C.) - Default PHOT. PHOT / PHOT TEST / PHOT OP / PHOT OP TEST / PHOT CL / PHOT CL TEST / BAR / BAR TEST / BAR 8K2 / BAR OP / BAR OP TEST / BAR 8K2 OP / BAR CL / BAR CL TEST / BAR 8K2 CL "Güvenlik girişlerinin konfigürasyonu" tablosunu referans alın.
Anten	Y	ANTEN	Anten girişi.
	#	SHIELD	433MHz'e ayarlanmış bir anten kullanın. Anten-Alıcı bağlantısı için RG58 koaksiyel kablo kullanın. Antenin yakınında metal kütellerin bulunması, radyo sinyallerinin almasını olumsuz etkileyebilir. Verici kapasitesinin yetersiz olması halinde, anteni daha uygun bir pozisyona taşıyın.

AUX çıkışlarının konfigürasyonu

Aux Lojik= 0 - MONOSTABİL RADYO KANALI çıkışı. Kontakt, radyo kanalının çalışmasını ardından 1s boyunca kapalı kalır.
Lojik Aux= 1 - SCA AÇIK GİRİŞ KAPISI İKAZ LAMBASI çıkışı. Kontakt, açılma esnasında ve açık kanat ile kapalı, kapanma esnasında aralıklı, kapalı kanat ile açık kalır.
Aux Lojik= 2 - GECE LAMBASI komutu çıkışı. Kontakt $\bar{L} \cdot \bar{U} \cdot \bar{H} \cdot \bar{E}$ ayarlanan süre boyunca kapalı kalır.
Lojik Aux= 3 - BÖLGE IŞIĞI kumanda çıkışı. Kontakt, manevranın tüm süresi boyunca kapalı kalır.
Lojik Aux= 4 - MERDİVEN IŞIĞI çıkışı. Kontakt, manevra başlangıcında 1 saniye boyunca kapalı kalır.
Lojik Aux= 5 - BAHÇE GİRİŞ KAPISI AÇIK ALARMI çıkışı. Kanadın, ayarlanmış TCA'ya göre iki kat süre boyunca açık kalması halinde kontakt kapalı kalır.
Lojik Aux= 6 - FLAŞÖR için çıkış. Kontakt, kanatların hareket ettirilmesi esnasında kapalı kalır.
Lojik Aux= 7 - Kullanılmamış
Lojik Aux= 8 - Kullanılmamış
Aux= 9 Lojiği - BAKIM çıkışı. Kontakt, bakım talebini bildirmek için Bakım parametresinde düzenlenmiş değere ulaşılan kadar kapalı kalır.
Aux= 10 Lojiği - FLAŞÖR VE BAKIM çıkışı. Kontakt, kanatların hareket ettirilmesi esnasında kapalı kalır. Bakım parametresinde düzenlenmiş değere ulaşıldığında, manevra sonunda, kapalı kanat ile kontakt, bakım talebini bildirmek için 10s boyunca 4 kez kapanır ve 5s boyunca açılır.
Lojik Aux= 11 - Kullanılmamış
Lojik Aux= 12 - Kullanılmamış
Lojik Aux= 13 - ÇIKIŞ KAPI KAPALI DURUMU. Kontakt kapı kapalı olduğunda kapalı kalır.
Aux Lojik= 14 - BİSTABİL RADYO KANALI çıkışı. Kontakt, radyo kanalı çalıştığı anda durum (açık-kapalı) değiştirir.
AUX Lojik= 15 - ZAMANLANMIŞ RADYO KANALI çıkışı. Radyo kanalının çalışması üzerine programlanabilir bir süre boyunca kontakt kapalı kalır ($\text{d} \cdot \bar{U} \cdot \bar{P} \cdot \bar{U} \cdot \bar{L} \cdot \bar{E}$) Bu süre içinde tuşa tekrar basılırsa, zaman sayımı yeniden başlar.
Aux Lojik= 16 - KAPI AÇIK DURUMU çıkışı. Kontakt kapı açık olduğunda kapalı kalır.

Kumanda girişlerinin konfigürasyonu

Lojik IC= 0 - Start E olarak konfigüre edilmiş giriş. Lojik MOV uyarınca işleme. $\bar{S} \cdot \bar{E} \cdot \bar{P} - \bar{b} \cdot \bar{Y} - \bar{S} \cdot \bar{E} \cdot \bar{P} \cdot \bar{P} \cdot \bar{O} \cdot \bar{U} \cdot \bar{E} \cdot \bar{P} \cdot \bar{L} \cdot \bar{E}$. Trafik lambası işletmesi için dış start.
Lojik IC= 1 - Start I olarak konfigüre edilmiş giriş. Lojik MOV uyarınca işleme. $\bar{S} \cdot \bar{E} \cdot \bar{P} - \bar{b} \cdot \bar{Y} - \bar{S} \cdot \bar{E} \cdot \bar{P} \cdot \bar{P} \cdot \bar{O} \cdot \bar{U} \cdot \bar{E} \cdot \bar{P} \cdot \bar{L} \cdot \bar{E}$. Trafik lambası işletmesi için iç start.
Lojik IC= 2 - Open olarak konfigüre edilmiş giriş. Kumanda, bir açma gerçekleştirir. Girişin kapalı kalması halinde kanatlar, kantağın açılmasına kadar açık kalırlar. Kontakt açıkken otomasyon, tca süresi (etkin ise) sonrasında kapatır.
Lojik IC= 3 - Close olarak konfigüre edilmiş giriş. Kumanda, bir kapatma gerçekleştirir.
Lojik IC= 4 - Ped olarak konfigüre edilmiş giriş. Kumanda, kısmi bir yaya girişi açma gerçekleştirir. Lojik MOV uyarınca işleme. $\bar{S} \cdot \bar{E} \cdot \bar{P} - \bar{b} \cdot \bar{Y} - \bar{S} \cdot \bar{E} \cdot \bar{P} \cdot \bar{P} \cdot \bar{O} \cdot \bar{U} \cdot \bar{E} \cdot \bar{P} \cdot \bar{L} \cdot \bar{E}$
Lojik IC= 5 - Timer olarak konfigüre edilmiş giriş. Open'a benzer işleme, fakat kapanma, şebekeden besleme kesilmesi sonrasında da garanti edilir.
Lojik IC= 6 - Timer Ped olarak konfigüre edilmiş giriş. Kumanda, kısmi bir yaya girişi açma gerçekleştirir. Girişin kapalı kalması halinde kanat, kantağın açılmasına kadar açık kalır. Girişin kapalı kalması ve Start E, Start I veya Open kumandalarından birinin etkinleştirilmesi halinde, komple bir manevra gerçekleştirilir ve sonra yaya girişi açma yeniden düzenlenir. Kapanma, şebekeden besleme kesilmesi sonrasında da garanti edilir.

Güvenlik girişlerinin konfigürasyonu

Lojik SAFE= 0 - Phot, fotosel olarak konfigüre edilmiş giriş test edilmemiş (*). (Fig.G, Ref. 1). Ek test kontağı ile donatılmamış olan cihazların bağlantısını sağlar. Kararma halinde, fotoseller gerek açılımda gerekse kapanmada etkindirler. Kapanma esnasında fotoselin kararması, sadece fotoselin serbest kalmasından sonra hareketi ters çevirir. Kullanılmadığında jumper'i takılı bırakın.
Lojik SAFE= 1 - Phot test, test edilmiş fotosel olarak konfigüre edilmiş giriş. (Fig.G, Ref. 2). Manevra başlangıcında fotosellerin testini etkinleştirir. Kararma halinde, fotoseller gerek açılımda gerekse kapanmada etkindirler. Kapanma esnasında fotoselin kararması, sadece fotoselin serbest kalmasından sonra hareketi ters çevirir.
Lojik SAFE= 2 - Phot op, sadece açılımda etkin fotosel olarak konfigüre edilmiş giriş test edilmemiş (*). (Fig.G, Ref. 1). Ek test kontağı ile donatılmamış olan cihazların bağlantısını sağlar. Kararma halinde, kapanmadaki fotoselin işlemesi devre dışı bırakılır. Açılma aşamasında, fotoselin kararma süresi boyunca hareketi bloke eder. Kullanılmadığında jumper'i takılı bırakın.
Lojik SAFE= 3 - Phot op test, sadece açılımda etkin test edilmiş fotosel olarak konfigüre edilmiş giriş (Fig.G, Ref. 2). Manevra başlangıcında fotosellerin testini etkinleştirir. Kararma halinde, kapanmadaki fotoselin işlemesi devre dışı bırakılır. Açılma aşamasında, fotoselin kararma süresi boyunca hareketi bloke eder.

KURMA KILAVUZU

Güvenlik girişlerinin konfigürasyonu

Lojik SAFE= 4 - Phot cl, sadece kapanmada etkin fotosel olarak konfigüre edilmiş giriş test edilmemiş (*) (Fig.G, Ref. 1). Ek test kontağı ile donatılmamış olan cihazların bağlantısını sağlar. Kararma halinde, açılmadaki fotoselin işlemesi devre dışı bırakılır. Kapanma aşamasında derhal ters çevirir. Kullanılmadığında jumper'i takılı bırakın.
Lojik SAFE= 5 - Phot cl test, sadece kapanmada etkin test edilmiş fotosel olarak konfigüre edilmiş giriş (Fig.G, Ref. 2). Manevra başlangıcında fotosellerin testini etkinleştirir. Kararma halinde, açılmadaki fotoselin işlemesi devre dışı bırakılır. Kapanma aşamasında derhal ters çevirir.
Lojik SAFE= 6 - Bar, hassas güvenlik kenarı olarak konfigüre edilmiş giriş test edilmemiş (*) (Fig.G, Ref. 3). Ek test kontağı ile donatılmamış olan cihazların bağlantısını sağlar. Kumanda, hareketi 2 saniye boyunca ters çevirir. Kullanılmadığında jumper'i takılı bırakın
Lojik SAFE= 7 - Bar, test edilmiş hassas güvenlik kenarı olarak konfigüre edilmiş giriş (Fig.G, Ref. 4). Manevra başlangıcında hassas güvenlik kenarlarının testini etkinleştirir. Kumanda, hareketi 2 saniye boyunca ters çevirir.
Lojik SAFE= 8 - Bar 8k2 olarak konfigüre edilmiş giriş (Fig.G, Ref. 5). 8K2 rezistif kenar için giriş. Kumanda, hareketi 2 saniye boyunca ters çevirir.
Lojik SAFE=9 Bar op olarak konfigüre edilmiş giriş, sadece açılmada etkin tersinme ile hassas güvenlik kenarı, kapanma sırasında etkin kılınır ise, otomasyonun durdurulmasını (STOP) gerçekleştirir (Fig.G, rif. 3). Ek test kontağı ile donatılmamış olan cihazların bağlantısını sağlar. Açılma aşamasında yapılan müdahale 2 saniye boyunca hareketin tersinmesine neden olur, kapanma aşamasında müdahale durmaya neden olur. Kullanılmadığında jumper'i takılı bırakın.
Lojik SAFE=10 Bar op test olarak konfigüre edilmiş giriş, sadece açılmada etkin tersinme ile test edilmiş hassas güvenlik kenarı, kapanma sırasında etkin kılınır ise, otomasyonun durdurulmasını (STOP) gerçekleştirir (Fig.G, rif. 4). Manevra başlangıcında hassas güvenlik kenarlarının testini etkinleştirir. Açılma aşamasında yapılan müdahale 2 saniye boyunca hareketin tersinmesine neden olur, kapanma aşamasında müdahale durmaya neden olur.
Lojik SAFE=11 Bar 8k2 op olarak konfigüre edilmiş giriş, sadece açılmada etkin tersinme ile güvenlik kenarı 8k2 , kapanma sırasında etkin kılınır ise, otomasyonun durdurulmasını (STOP) gerçekleştirir (Fig.G, rif. 5). Açılma aşamasında yapılan müdahale 2 saniye boyunca hareketin tersinmesine neden olur, kapanma aşamasında müdahale durmaya neden olur.
Lojik SAFE=12 Bar cl olarak konfigüre edilmiş giriş, sadece kapanmada etkin tersinme ile hassas güvenlik kenarı, açılma sırasında etkin kılınır ise, otomasyonun durdurulmasını (STOP) gerçekleştirir (Fig.G, rif. 3). Ek test kontağı ile donatılmamış olan cihazların bağlantısını sağlar. Kapanma aşamasında yapılan müdahale 2 saniye boyunca hareketin tersinmesine neden olur, açılma aşamasında müdahale durmaya neden olur. Kullanılmadığında jumper'i takılı bırakın
Lojik SAFE=13 Bar cl test olarak konfigüre edilmiş giriş, sadece kapanmada etkin tersinme ile test edilmiş hassas güvenlik kenarı, açılma sırasında etkin kılınır ise, otomasyonun durdurulmasını (STOP) gerçekleştirir (Fig.G, rif. 4). Manevra başlangıcında hassas güvenlik kenarlarının testini etkinleştirir. Kapanma aşamasında yapılan müdahale 2 saniye boyunca hareketin tersinmesine neden olur, açılma aşamasında müdahale durmaya neden olur.
Lojik SAFE=14 Bar 8k2 cl olarak konfigüre edilmiş giriş, sadece kapanmada etkin tersinme ile güvenlik kenarı 8k2 , açılma sırasında etkin kılınır ise, otomasyonun durdurulmasını (STOP) gerçekleştirir (Fig.G, rif. 5). Kapanma aşamasında yapılan müdahale 2 saniye boyunca hareketin tersinmesine neden olur, açılma aşamasında müdahale durmaya neden olur.

(*) Doğrulanmamış yöntemde bağlanmış, (EN12453 Standardı tarafından belirlenmiş olduğu gibi) "D" tipi sistemlerin kurulması halinde, en az altı ayda bir sıklık ile zorunlu bir bakım yapılmasını şart koşunuz.

Radyo kanalı kumandalarının konfigürasyonu

Lojik CH= 0 - Start E olarak konfigüre edilmiş kumanda. Lojik MOV uyarınca işleme. $5\epsilon EP - b\gamma - 5\epsilon EP$ $\rho\sigma\epsilon\Gamma\eta\epsilon$. Trafik lambası işletmesi için dış start.
Lojik CH= 1 - Start I olarak konfigüre edilmiş kumanda.. Lojik MOV uyarınca işleme. $5\epsilon EP - b\gamma - 5\epsilon EP$ $\rho\sigma\epsilon\Gamma\eta\epsilon$. Trafik lambası işletmesi için iç start.
Lojik CH= 2 - Open olarak konfigüre edilmiş kumanda.. Kumanda, bir açma gerçekleştirir.
Lojik CH= 3 - Close olarak konfigüre edilmiş kumanda.. Kumanda, bir kapatma gerçekleştirir.
Lojik CH= 4 - Ped olarak konfigüre edilmiş kumanda. Kumanda, kısmi bir yaya girişi açma gerçekleştirir. Lojik MOV uyarınca işleme. $5\epsilon EP - b\gamma - 5\epsilon EP$ $\rho\sigma\epsilon\Gamma\eta\epsilon$
Lojik CH= 5- STOP olarak konfigüre edilmiş kumanda.. Komut bir Stop gerçekleştirir
Lojik CH= 6- AUX1 olarak konfigüre edilmiş kumanda.. (**) Kumanda AUX1 çıkışını etkinleştirir.
Lojik CH= 7- Lojik Aux= 7 - Kullanılmamış
CH Lojik= 8- AUX11 olarak yapılandırılan radyo komutu (**). Komut AUX11 çıkışını çalıştırır (sadece genişletme kartı ile).
Lojik CH= 9- AUX2 olarak konfigüre edilmiş kumanda.. (**) Kumanda AUX2 çıkışını etkinleştirir.
Lojik CH= 10- Kullanılmamış
Lojik CH= 11- Kullanılmamış
CH Lojik= 12- GECE LAMBASI olarak yapılandırılan komut Komut ışığı bistabil lojik ile çalıştırır. En az bir yardımcı çıkışı gece aydınlatması olarak ayarlanmalıdır.

() Sadece çıkışı Monostabil Radyo Kanalı, Kapı Işığı, Alan Işığı, Merdiven Işığı, Bistabil Radyo Kanalı veya Zaman Ayarlı Radyo Kanalı gibi konfigüre edilmiş ise etkinleştirir.**

6) MOTOR BAĞLANTISI Fig. E

7) GÜVENLİK CİHAZLARI

7.1) TEST EDİLMİŞ CİHAZLAR FIG.G

7.2) KONTROL EDİLMEMİŞ 1 ÇİFT FOTSEL BAĞLANTISI ŞEK.C

7.3) KONTROL EDİLMİŞ 1 ÇİFT FOTSEL BAĞLANTISI ŞEK.Dİ

8) VERİCİLERİN BELLEĞE ALINMASI Şek. I

9) VERİCİLERİN İPTAL EDİLMESİ Şek. L

10) MENÜLERE GİRİŞ: FIG. 1

10.1) PARAMETRE (PAr Pn) MENÜSÜ (TABLO "A" PARAMETRELER)

10.2) LOJİK (LσL ic) MENÜSÜ (TABLO "B" LOJİKLER)

10.3) RADYO (rRd a) MENÜSÜ (TABLO "C" RADYO)

10.4) DEFAULT (dEFALtL t) MENÜSÜ

Brengt de centrale terug naar de vooraf ingestelde DEFAULT-waarden. Na het herstel is het noodzakelijk een nieuwe AUTOSSET uit te voeren.

10.5) LİSAN (L RnGURGE) MENÜSÜ

Ekran programlama düzeneğinde lisan ayarını yapmanızı sağlar.

10.6) AUTOSSET (AutosEt) MENÜSÜ

• Özel menüye giderek, otomatik bir ayarlama işlemini başlatın.

- OK butonuna basıldığında yandaki mesaj görüntülenir "....."; santral, bir açılma hareketini kumanda eder ve bunu bir kapanma hareketi izler; bu esnada kapının hareketi için gerekli minimum tork değeri otomatik olarak ayarlanır. Autoset için gerekli manevra sayısı 1 ile 3 arasında değişebilir. Bu aşama esnasında fotosellerin kararmasını ve de START, STOP kumandalarının ve ekranın kullanılmasını önlemek önemlidir. Bu işlemin sonunda kontrol santrali, optimal tork değerlerini otomatik olarak ayarlar. Bunları kontrol edin ve gerekmesi halinde programlamada belirtildiği gibi değiştirin.

⚠ DİKKAT!! Belirtilen noktalarda ölçülen darbe kuvvetinin değerinin EN12453 standardında belirtilen değerden daha düşük olduğuna kontrol edin. Çarpma kuvveti, şekil değiştirebilen kenarların kullanımı aracılığı ile azaltılabilir.

⚠ Dikkat!! Otomatik ayarlama sırasında fonksiyon şunu algılar: Dikkat!! Kendi kendine ayarlama sırasında engel algılama fonksiyonu aktif değildir, kurulumu yapan kişinin otomasyonun hareketini kontrol etmesi ve otomasyonun hareket aralığı içerisinde insanların veya nesnelere yaklaşmasını veya durmasını önlemesi gerekir.

ELEKTRİK KİLİT

⚠ DİKKAT: 3m'den fazla uzunluklu kanatlar halinde, bir elektrikli kilidin kurulması zorunludur.

10.7) KURMA KONTROL SIRASI

- AUTOSSET (*) manevrasını gerçekleştirin.
- Çarpma kuvvetini kontrol edin: limitlere (**) uygun olması halinde madde 10'a gidin, aksi takdirde
- Gerekli olması halinde, hız ve duyarlılık (kuvvet) parametrelerini uyarlayın:

- Parametreler tablosuna bakın.
- Çarpma kuvvetini tekrar kontrol edin: limitlere (**) uygun olması halinde madde 10'a gidin, aksi takdirde
 - Pasif bir güvenlik kenarı uygulayın.
 - Çarpma kuvvetini tekrar kontrol edin: limitlere (**) uygun olması halinde madde 10'a gidin, aksi takdirde
 - Basınca duyarlı koruma mekanizmalarını veya elektro duyarlı mekanizmaları (örneğin aktif güvenlik kenarı) (**) uygulayın
 - Çarpma kuvvetini tekrar kontrol edin: limitlere (**) uygun olması halinde madde 10'a gidin, aksi takdirde
 - İşletme mekanizmasının hareket ettirilmesine sadece "İnsan mevcut" modunda izin verin
 - Manevra alanında mevcudiyet algılama mekanizmalarının hepsinin doğru çalıştıklarını kontrol edin
- (*) Autoset gerçekleştirilmeden önce bütün montaj ve emniyete alma işlemlerinin, motorizasyon kılavuzunda yer alan kurma uyarılarında belirtilenlere uygun olarak doğru şekilde uygulanmış olduğunu kontrol edin.
- (**) Risk analizlerine bağlı olarak her halükarda duyarlı koruma mekanizmalarının uygulanması gerekli olabilir.

10.8) SINIR ANAHTARI AYARI MENÜSÜ (L5L RdJ)

Kodlayıcıya sahip motorlar için sınır anahtarı ayarının yapılmasını sağlar, bağımsız sınır anahtarı kablolarına sahip motorlar için ise daha sonraki sınır anahtarı ayarı için kanadın doğru şekilde konumlanmasını sağlar. Belirtilmeyen motorlar için menü etkin değildir ve ekranda "kullanılmaz" mesajı görüntülenir. NOT: bu hareketler düşük hızda insan var modunda ve güvenlik donanımlarının müdahalesi olmadan gerçekleştirilir.

10.8.1) GIUNO ULTRA BT A20, GIUNO ULTRA BT A50

Ekrandaki "+/-" tuşlarını kullanarak kanadı istenen konuma getirin. Sınır anahtarlarını ayarlamak için GIUNO ULTRA motoru kılavuzundaki sınır anahtarını ayarlama ile ilgili ayarların ele alındığı bölüme başvurunuz.

10.8.2) E5 BT A12, E5 BT A18

Ekrandaki "+/-" tuşlarını kullanarak kanadı ekranda belirtilen konuma (Açılma veya kapanma) getirin. İstenen konuma ulaştıktan sonra OK tuşu ile konumu onaylayın. E5 motorlarında kanat kapıyı itmek suretiyle manuel olarak sınır

anahtarını konumuna getirilebilir, arıdından kapıyı mekanik durdurucuya dayanana kadar "+/-" tuşları ile hareket ettirin. OK tuşu veya uzaktan kumanda (daha önceden hafızaya alınan) ile konumu onaylayın.

10.9) İSTATİSTİKLER MENÜSÜ

Kartın sürümünü, toplam manevra sayısını (yüzlük), belleğe kaydedilmiş radyo kumanda sayısını ve son 30 hatayı görüntülemeyi sağlar (ilk 2 sayı pozisyonu, son 2 sayı hata kodunu belirtir). 01 sayılı hata en yeni hatadır. Yanıp sönen hata, son bakımdan sonraki ilk hatayı gösterir.

10.10) ŞİFRE MENÜSÜ

Kartın U-link ağı yoluyla programlanması için bir şifre ayarlanmasına izin verir. 1,2,3,4 olarak düzenlenmiş "KORUMA SEVİYESİ" lojiği ile programlama menülerine erişmek için şifre talep edilir. 10 ardıl başarısız erişim denemesinden sonra, yeni bir deneme için 3 dakika beklenmesi gerekir. Bu süre esnasında her erişim denemesinde ekran "BLOC" görüntüler. Varsayılan şifre 1234'tür.

11) KAPANMA LİMİT SVİÇİ BASKISI Fig. F Ref. A-B AÇILMA YONU Fig. E

12) U-LİNK OPSİYONEL MODÜLLER

U-link modüllerinin bilgilerini referans olarak alınız. Bazı modüllerin kullanımı, radyo kapasitesinin azalmasına neden olur. Tesisi, 433MHz frekansında akortlanmış uygun anten ile uyarlayınız.

DİKKAT! Hatalı bir ayar kişilere, hayvanlara veya eşyalara hasarlar verebilir. **DİKKAT!!** Belirtilen noktalarda ölçülen darbe kuvvetinin değerinin EN12453 standardında belirtilen değerden daha düşük olduğunu kontrol edin. Çarpma kuvveti, şekil değiştirilebilir kenarların kullanımı aracılığı ile azaltılabilir.

Daha iyi bir sonuç elde etmek için autoset'in sükunet konumundaki (yani art arda yapılmış çok sayıda hareketler nedeniyle aşırı ısınmamış) motorlar ile gerçekleştirilmesi tavsiye edilir.

TABLO "A" - PARAMETRE MENÜSÜ - (PR-Rf)

Parametre	Motorlar	Min.	Max.	Default	Kişisel	Tanım	Tarif
oPEr dELAY t iNE		0	10	3		Motor 2 açılma gecikme süresi [sn]	Motor 1'e göre motor 2'nin açılmada gecikme süresi.
cLS dELAY t iNE		0	25	6		Motor 1 kapanma gecikme süresi [sn]	Motor 2'ye göre motor 1'in kapanmada gecikme süresi. NOT: eğer süre maksimuma ayarlanırsa, motor 1 çalışmaya başlamadan önce motor 2'nin tamamen kapanmasını bekler.
t cR		0	120	10		Otomatik kapanma süresi [sn]	Otomatik kapanma öncesi bekleme süresi.
PEd t cR		0	120	0		Yaya hareketinden sonra otomatik kapanma zamanı [s]	YALNIZCA eğer 0'dan farklı ise, bir yaya hareketinden sonra otomatik kapanmadan önceki bekleme süresi. Eğer bu parametre 0'a ayarlanırsa bir yaya hareketinden sonraki bekleme süresi yaya olmayan hareketten sonraki bekleme süresi ile aynı olur.
t r F. L G h t c L r. t		1	180	40		Trafik lambası bölgesini boşaltma süresi [sn]	Trafik lambası tarafından düzenlenen trafiğe ilişkin bölgenin boşaltılma süresi.
t. L G h t		30	300	90		Gece lambası yanma zamanı [s]	Gece lambası yanma süresi.
oU t P U t t i N E		1	240	10		Zamanlanmış çıkışın çalışma süresi [s]	Saniye olarak zamanlanmış radyo kanalı çıkışı çalışma süresi
oP. d i S t. S L o U d	SUB BT	10	100	10		Açılmada yavaşlama alanı [%]	Toplam strokun yüzde birinde ifade edilmiş, motorun/ motorların açılmada yavaşlama alanı. DİKKAT: Parametre değiştirildikten sonra, kesintisiz komple bir manevra yapılması gerekli olacaktır. DİKKAT: Ekran üzerinde "SET" bulunduğu, engel algılama etkin değildir. DİKKAT: stop pimleri entegre olan aktüatörler ile 5" üzerinde bir değerde yavaşlamanın daima etkin olması zorunludur DİKKAT: GIUNO'da yavaşlama alanı hareket sensörleri ile ayarlanır DİKKAT: ELI BT A35 motor tipi için yavaşlama hariç tutulamaz; %10'un altındaki değerler %10 olarak kabul edilecektir.
	E5 BT A18	10	100				
	PHOBOS VELOCE BT B35	10	100				
	E5 BT A12	20	100				
	Tüm diğerleri	0	100				
c L. d i S t. S L o U d	SUB BT	10	100	10		Kapanmada yavaşlama alanı [%]	Toplam strokun yüzde birinde ifade edilmiş, motorun/ motorların kapanmada yavaşlama alanı. DİKKAT: Parametre değiştirildikten sonra, kesintisiz komple bir manevra yapılması gerekli olacaktır. DİKKAT: Ekran üzerinde "SET" bulunduğu, engel algılama etkin değildir. DİKKAT: stop pimleri entegre olan aktüatörler ile 5" üzerinde bir değerde yavaşlamanın daima etkin olması zorunludur DİKKAT: GIUNO'da yavaşlama alanı hareket sensörleri ile ayarlanır DİKKAT: ELI BT A35 motor tipi için yavaşlama hariç tutulamaz; %10'un altındaki değerler %10 olarak kabul edilecektir.
	E5 BT A18	10	100				
	PHOBOS VELOCE BT B35	10	100				
	E5 BT A12	20	100				
	Tüm diğerleri	0	100				
d i S t. d E c E L	PHOBOS VELOCE BT B35	15	100	15		Yavaşlama alanı [%]	Toplam strokun yüzde birinde ifade edilmiş, motorun/ motorların gerek açılmada gerekse kapanmada yavaşlama alanı (işleme hızından yavaşlama hızına geçiş). DİKKAT: Parametre değiştirildikten sonra, kesintisiz komple bir manevra yapılması gerekli olacaktır. DİKKAT: Ekran üzerinde "SET" bulunduğu, engel algılama etkin değildir.
	ELI BT A35 V	15	100				
	ELI BT A35 V + FCE	15	100				
	Tüm diğerleri	0	100				

KURMA KILAVUZU

Parametre	Motorlar	Min.	Max.	Default	Kişisel	Tanım	Tarif
PEd oPEEn inG		10	100	100		Kısmi açılma M1 [%]	PED yaya kumandasının etkinleştirilmesinden sonra toplam açılmaya göre yüzde olarak kısmi açılma alanı.
oP. ForcE		1	100	50		Açılmada kanadın/ kanatların gücü [%]	Açılmada kanat/kanatlar tarafından uygulanan güç. Bir engel alarmı oluşturmadan önce, autaset esnasında belleğe kaydedilmiş (ve daha sonra güncellenmiş) olan haricinde çekilen güç yüzdesini temsil eder. Parametre, autaset tarafından otomatik olarak ayarlanır. ⚠ DİKKAT: Darbe gücü üzerinde doğrudan etki gösterir: Ayarlanmış diğer değer ile yürürlükteki güvenlik kurallarına uyulduğunu kontrol edin (*). Gerekli olması halinde, ezilmeyi önleyici güvenlik cihazları kurun (**).
cLs. ForcE		1	100	50		Kapanmada kanadın/ kanatların gücü [%]	Kapanmada kanat/kanatlar tarafından uygulanan güç. Bir engel alarmı oluşturmadan önce, autaset esnasında belleğe kaydedilmiş (ve daha sonra güncellenmiş) olan haricinde çekilen güç yüzdesini temsil eder. Parametre, autaset tarafından otomatik olarak ayarlanır. ⚠ DİKKAT: Darbe gücü üzerinde doğrudan etki gösterir: Ayarlanmış diğer değer ile yürürlükteki güvenlik kurallarına uyulduğunu kontrol edin (*). Gerekli olması halinde, ezilmeyi önleyici güvenlik cihazları kurun (**).
Süc PrESSUrE ForcE		0	100	100		Kapanma limit anahtarına baskı uygulayan kanadın kuvveti [%]	Kanama limit anahtarına baskı sırasında kanat tarafından uygulanan kuvvet.
oP SPEED	SUB BT	20	100	100		Açılmadaki hız [%]	Motor/motorlar tarafından açılmada ulaşılması mümkün maksimum hızın yüzdesi. DİKKAT: Parametre değiştirildikten sonra, kesintisiz komple bir manevra yapılması gerekli olacaktır. DİKKAT: Ekran üzerinde "SET" bulunduğu anda, engel algılama etkin değildir.
	ELI BT A35 V	20	100				
	Tüm diğerleri	15	100				
cL SPEED	SUB BT	20	100	100		Kapanmadaki hız [%]	Motor/motorlar tarafından kapanmada ulaşılması mümkün maksimum hızın yüzdesi. DİKKAT: Parametre değiştirildikten sonra, kesintisiz komple bir manevra yapılması gerekli olacaktır. DİKKAT: Ekran üzerinde "SET" bulunduğu anda, engel algılama etkin değildir.
	ELI BT A35 V	20	100				
	Tüm diğerleri	15	100				
SLoU SPEED	SUB BT	20	50	25		Yavaşlama hızı [%]	Maksimum işleme hızının yüzdesinde ifade edilmiş, yavaşlama aşamasında açılmada ve kapanmada motorun/motorların hızı. DİKKAT: Parametre değiştirildikten sonra, kesintisiz komple bir manevra yapılması gerekli olacaktır. DİKKAT: Ekran üzerinde "SET" bulunduğu anda, engel algılama etkin değildir. DİKKAT: ELI BT A35 tipi motor için yavaşlama hariç tutulmaz; %50'nin üzerindeki değerler %50 kabul edilecektir.
	ELI BT A35 V	20	50				
	ELI BT A35 V + FCE	20	50				
	PHOBOS VELOCE BT B35	15	50				
	Tüm diğerleri	15	100				
nR inTErRncE		0	250	0		Bakım eşiği manevra sayısı programlama [yüzlük]	Varıldıktan sonra, Bakım veya Flaşör ve Bakım olarak konfigüre edilmiş AUX çıkış üzerinde bakım yapılmasının gerekli olduğunun bildirildiği manevra sayısını düzenlemeyi sağlar

(*) Avrupa Birliği'nde kuvvet sınırları için EN12453 geçerlidir.

(**) Çarpma kuvveti, şekil değiştirebilen kenarların kullanımı aracılığı ile azaltılabilir.

TABLO "B" - LOJİK MENÜSÜ - (L o Ğ İ C)

Lojik	Tanım	Default	Yapılmış ayarlamayı işaretleyin	Seçenekler
Motor tYPE	Motor tipi (Karta bağlı motor tipini ayarlayın.)	0	0	Motorlar etkin değil
			1	YÖNETİLMİYOR
			2	YÖNETİLMİYOR
			3	IGEA BT
			4	YÖNETİLMİYOR
			5	YÖNETİLMİYOR
			6	SUB BT
			7	KUSTOS BT A - PHOBOS BT A - PHOBOS N BT
			8	GIUNO ULTRA BT A20 - GIUNO ULTRA BT A50
			9	VIRGO SMART BT A - 5 tel
			10	VIRGO SMART BT A - 3 tel
			11	E5 BT A18
			12	E5 BT A12
			13	ELI BT A40 + FCE
			14	ELI BT A35 + FCE
			15	ELI BT A40
			16	ELI BT A35
17	PHOBOS VELOCE BT B35			
tçR	Otomatik Kapanma	0	0	Lojik etkin değil
			1	Otomatik kapanmayı etkinleştirir
			2	Kapanmada engelin ortadan kaldırılmasından sonra bile otomatik kapanmayı etkinleştirir. Açılmada 2 saniye sonra inversiyon olması durumunda açılma tekrar denir; Açılma sırasında art arda 4 sefer engelle karşılaşırsa kapanma gerçekleşir. Konfigürasyon yalnızca E5 BT A12 motorda (tip 12 motor) etkinleştirilebilir. ⚠ Yalnızca enerjisi 1,69 J ile sınırlı olan geçiş kapılarında lojik kullanılabilir.
PSRUE	Power Down çalıştırma	1	0	Power Down DEVREDİŞİ, yani aksesuarların güç beslemesi her zaman var. ⚠ Mantık devre dışı bırakıldığında bekleme durumunda tüketim > 0,5 W olur
			1	Power Down AKTİF, yani aksesuarların güç beslemesi kapı durduğunda devredışı kalır.

KURMA KILAVUZU

D814283 0AR01_11

Lojik	Tanım	Default	Yapılmış ayarlamayı işaretleyin	Seçenekler																									
ULink 1	ULink Protokolünü çalıştır	0	0	Her iki U-Link konektörü de yeni U-Link2 protokolünü destekler																									
			1	Opsiyonel kart konektörü 1 üzerinde U-Link (önceki versiyon) protokolünü etkinleştirme. U-Link protokolünün önceki versiyonu konektör 1 üzerinde çalıştırılabilir.																									
FAST CLS.	Hızlı kapanma	0	0	Lojik etkin değil																									
			1	Ayarlanmış TCA'nın sonunu beklemeden önce, fotosellerin serbest bırakılmasından 3 saniye sonra kapatır																									
BATT CONFIG	Batarya yapılandırması	0	0	Çalışmada herhangi bir değişiklik olmaz.																									
			1	Tam açılma yapılır ve beslemenin geri gelmesi beklenir.																									
			2	"Kısmi açılma" parametresine göre kısmi açılma yapılır ve beslemenin geri gelmesi beklenir.																									
			3	Tam kapanma yapılır ve beslemenin geri gelmesi beklenir.																									
STEP-by-STEP MOVEMENT	Adım adım hareketi	0	0	Start E, Start I, Ped olarak konfigüre edilmiş girişler 4 adım lojiji ile işler.																									
			1	Start E, Start I, Ped olarak konfigüre edilmiş girişler 3 adım lojiji ile işler. Kapanma aşaması esnasındaki impals, hareketi ters çevirir.																									
			2	Start E, Start I, Ped olarak konfigüre edilmiş girişler 2 adım lojiji ile işler. Her impalsta hareketi ters çevirir.																									
			<table border="1" style="width: 100%; text-align: center;"> <thead> <tr> <th colspan="4">Adım adım har.</th> </tr> <tr> <th></th> <th>2 ADIM</th> <th>3 ADIM</th> <th>4 ADIM</th> </tr> </thead> <tbody> <tr> <td>KAPALI</td> <td>AÇAR</td> <td>AÇAR</td> <td>AÇAR</td> </tr> <tr> <td>KAPANMADA</td> <td>AÇAR</td> <td>AÇAR</td> <td>STOP</td> </tr> <tr> <td>AÇIK</td> <td>KAPATIR</td> <td>KAPATIR</td> <td>KAPATIR</td> </tr> <tr> <td>AÇILMADA</td> <td>KAPATIR</td> <td>STOP + TCA</td> <td>STOP + TCA</td> </tr> <tr> <td>STOP SONRASI</td> <td>AÇAR</td> <td>AÇAR</td> <td>AÇAR</td> </tr> </tbody> </table>		Adım adım har.					2 ADIM	3 ADIM	4 ADIM	KAPALI	AÇAR	AÇAR	AÇAR	KAPANMADA	AÇAR	AÇAR	STOP	AÇIK	KAPATIR	KAPATIR	KAPATIR	AÇILMADA	KAPATIR	STOP + TCA	STOP + TCA	STOP SONRASI
Adım adım har.																													
	2 ADIM	3 ADIM	4 ADIM																										
KAPALI	AÇAR	AÇAR	AÇAR																										
KAPANMADA	AÇAR	AÇAR	STOP																										
AÇIK	KAPATIR	KAPATIR	KAPATIR																										
AÇILMADA	KAPATIR	STOP + TCA	STOP + TCA																										
STOP SONRASI	AÇAR	AÇAR	AÇAR																										
PRE-ALARMI	Ön alarm	0	0	Yanıp sönen lamba motorun/ların harekete geçmesi ile birlikte yanar.																									
			1-10	Ön alarm işlevi etkinleştirilir : yanıp sönen lamba motorun/ların harekete geçmesinden önce yanar; parametrenin değeri saniye cinsinden yanıp sönmeye öncesindeki süreyi belirtir.																									
hold-to-run	İnsan mevcut	0	0	İmpalslı işleme.																									
			1	İnsan Mevcut işleme. Giriş 61, OPEN UP olarak konfigüre edilir. Giriş 62, CLOSE UP olarak konfigüre edilir. OPEN UP veya CLOSE UP tuşları basılı tutuldukları sürece manevra devam eder. ⚠ DİKKAT: Güvenlik düzenleri etkin değil.																									
			2	Emergency İnsan Mevcut işleme. Normalde impalslı işleme. Kartın, güvenlik düzenlerinin (fotosel veya güvenlik kenarı, Er0x) testlerinde art arda 3 kez başarısız olması halinde, OPEN UP veya CLOSE UP tuşları serbest bırakılana kadar etkin konumda kalan İnsan Mevcut işleme etkinleştirilir. Giriş 61, OPEN UP olarak konfigüre edilir. Giriş 62, CLOSE UP olarak konfigüre edilir. ⚠ DİKKAT: Emergency İnsan Mevcut ile güvenlik düzenleri etkin konumda değildir.																									
			3	Kapanma sırasında insan var modu işlevi. 61 girişi OPEN UP olarak yapılandırılır. 62 girişi CLOSE UP olarak yapılandırılır. Açılma hareketi otomatik olarak gerçekleşir, kapanma hareketi komut düğmesine (CLOSE) basıldığı sürece devam eder. ⚠ DİKKAT: açılma sırasında güvenlikler aktif değildir.																									
OPEN IBL	Açılmada impalsları bloke et	0	0	Start E, Start I, Ped olarak konfigüre edilmiş girişlerin impalsı, açılma esnasında etkiye sahiptir.																									
			1	Start E, Start I, Ped olarak konfigüre edilmiş girişlerin impalsı, açılma esnasında etkiye sahip değildir.																									
TCA IBL	TCA'da impalsları bloke et	0	0	Start E, Start I, Ped olarak konfigüre edilmiş girişlerin impalsı, TCA molası esnasında etkiye sahiptir.																									
			1	Start E, Start I, Ped olarak konfigüre edilmiş girişlerin impalsı, TCA molası esnasında etkiye sahip değildir.																									
CLOSE IBL	Kapanmada impalsları bloke et	0	0	Start E, Start I, Ped olarak konfigüre edilmiş girişlerin impalsı, kapanma esnasında etkiye sahiptir.																									
			1	Start E, Start I, Ped olarak konfigüre edilmiş girişlerin impalsı, kapanma esnasında etkiye sahip değildir.																									
RAM block c. OP	Açılmada koç darbesi	0	0	Lojik etkin değil																									
			1	Bahçe giriş kapısı, açılmayı gerçekleştirmeden önce, kapanmada yaklaşık 2 saniye boyunca iter. Bu, elektrikli kilidin daha kolay çözülmesini sağlar. ÖNEMLİ - Uygun mekanik stoplar bulunmadığında, bu fonksiyonu kullanmayın.																									
RAM block c. CL	Kapanmada koç darbesi	0	0	Lojik etkin değil																									
			1	Bahçe giriş kapısı kapanmayı gerçekleştirmeden önce, açılmada yaklaşık 2 saniye boyunca iter. Bu, elektrikli kilidin daha kolay çözülmesini sağlar. ÖNEMLİ - Uygun mekanik stoplar bulunmadığında, bu fonksiyonu kullanmayın.																									
block PERSt	Blokajı tutma	0	0	Lojik etkin değil																									
			1	Motorlar bir saatten fazla bir süre tamamen açık veya tamamen kapalı pozisyonda kalırlar ise, yaklaşık 3 saniye boyunca durdurma yönünde etkinleştirilir. Söz konusu işlem her saat gerçekleştirilir. ÖNEMLİ NOT: Bu fonksiyon, oleodinamik motorlarda, örneğin geceyin olduğu gibi uzun süreli molalar esnasında veya iç sızıntılar sebebi sıcaklık azalmasından kaynaklanan olası yağ hacmi azalmasını dengeleme amacı taşır. ÖNEMLİ - Uygun mekanik stoplar bulunmadığında, bu fonksiyonu kullanmayın.																									
PRESS Stop	Kapanma limit sviçine basma	0	0	Hareket, sadece kapanma limit sviçinin müdahalesi ile durdurulur; bu durumda kapanma limit sviçi müdahalesinin ince ayarını gerçekleştirmek gerekir (Fig. F, Ref.B).																									
			1	Kapanma mekanik stop mevcudiyetinde kullanılmıdır. Bu fonksiyon, stop ve geri hareket (amperstop) sensörü tarafından engel olarak kabul edilmeden, kanatların mekanik stop üzerindeki baskısını etkinleştirir. Bu doğrultuda ayak, kapanma limit sviçinin algılanması sonrasında veya mekanik stopa kadar birkaç saniye daha strokuna devam eder. Bu şekilde kapanma limit sviçlerinin müdahalesi biraz öne alınarak, kanatların stop üzerinde mükemmel hizalanması elde edilir (Fig. F, Ref.A).																									
ICE	Ice Fonksiyonu	0	0	Stop ve geri hareket koruma müdahalesi eşiği, ayarlanmış değerinde sabit kalır.																									
			1	Kontrol ünitesi, her harekete geçişte otomatik olarak engel alarmının müdahale eşiğinin dengelemesini gerçekleştirir. DİKKAT!! Belirtilen noktalarda ölçülen darbe kuvvetinin değerinin EN12453 standardında belirtilen değerden daha düşük olduğunu kontrol edin. Şüpheli durumda yardımcı güvenlik cihazlarını kullanın. Bu fonksiyon, düşük sıcaklıklar ile işleyen montaj türlerinde faydalıdır. DİKKAT: Bu fonksiyon etkinleştirildikten sonra, autaset manevrası gerçekleştirilmesi gerekir.																									

KURMA KILAVUZU

Lojik	Tanım	Default	Yapılmış ayarlamayı işaretleyin	Seçenekler	
Foto. on	Aktif motor sayısı	2	1	Sadece motor 1 etkin (1 kanat).	
			2	Her iki motor da etkin (2 kanat).	
İNSTALLATÖRİN ALTERNATİFLERİ	Kurulum alternatifleri	0	0	Bkz. Şek.E0	
			1	Bkz. Şek.E1	
			2	Bkz. Şek.E2	
			3	Bkz. Şek.E3	
			4	Bkz. Şek.E4	
			5	Bkz. Şek.E5	
			6	Bkz. Şek.E6	
7	Bkz. Şek.E7				
1 SAFE	SAFE 1 güvenlik girişinin konfigürasyonu. 72	0	0	Phot, fotosel olarak konfigüre edilmiş giriş.	
			1	Phot test, test edilmiş fotosel olarak konfigüre edilmiş giriş.	
			2	Phot op, sadece açılmada etkin fotosel olarak konfigüre edilmiş giriş.	
			3	Phot op test, sadece açılmada etkin test edilmiş fotosel olarak konfigüre edilmiş giriş.	
2 SAFE	SAFE 2 güvenlik girişinin konfigürasyonu. 73	6	4	Phot cl, sadece kapanmada etkin fotosel olarak konfigüre edilmiş giriş.	
			5	Phot cl test, sadece kapanmada etkin test edilmiş fotosel olarak konfigüre edilmiş giriş.	
			6	Bar, hassas güvenlik kenarı olarak konfigüre edilmiş giriş.	
			7	Bar test, test edilmiş hassas güvenlik kenarı olarak konfigüre edilmiş giriş.	
			8	Bar 8k2 olarak konfigüre edilmiş giriş. (SAFE 11,13 üzerinde aktif değil).	
			9	Bar OP olarak konfigüre edilmiş giriş, sadece açılmada etkin tersinme ile hassas güvenlik kenarı. Kapanmada hareketin durması sağlanır.	
Sadece genişletme kartı ile. Genişletme kartı kullanılmıyorsa, Varsayılan ayarı (15) bırakın	10 SAFE	SAFE 10 güvenlik girişinin konfigürasyonu. 77	15	10	Bar OP TEST olarak konfigüre edilmiş giriş, sadece açılmada etkin tersinme ile test edilmiş hassas güvenlik kenarı. Kapanmada hareketin durması sağlanır.
	11 SAFE	SAFE 11 güvenlik girişinin konfigürasyonu. 78	15	11	Bar OP 8k2 olarak konfigüre edilmiş giriş, sadece açılmada etkin tersinme ile hassas güvenlik kenarı. Kapanmada hareketin durması sağlanır. (SAFE 11,13 üzerinde aktif değil).
	12 SAFE	SAFE 12 güvenlik girişinin konfigürasyonu. 79	15	12	Bar CL olarak konfigüre edilmiş giriş, sadece kapanmada etkin tersinme ile hassas güvenlik kenarı. Açılmada hareketin durması sağlanır.
	13 SAFE	SAFE 13 güvenlik girişinin konfigürasyonu. 80	15	13	Bar CL TEST olarak konfigüre edilmiş giriş, sadece kapanmada etkin tersinme ile test edilmiş hassas güvenlik kenarı. Açılmada hareketin durması sağlanır.
1 IC	IC 1 kumanda girişinin konfigürasyonu. 61	0	0	Start E olarak konfigüre edilmiş giriş.	
			1	Start I olarak konfigüre edilmiş giriş.	
2 IC	IC 2 kumanda girişinin konfigürasyonu. 62	4	2	Open olarak konfigüre edilmiş giriş.	
			3	Close olarak konfigüre edilmiş giriş.	
Sadece genişletme kartı ile.	10 IC	IC 10 güvenlik girişinin konfigürasyonu. 64	2	4	Ped olarak konfigüre edilmiş giriş.
	11 IC	IC 11 güvenlik girişinin konfigürasyonu. 65	3	5	Timer olarak konfigüre edilmiş giriş.
	6	Timer Pedonale olarak konfigüre edilmiş giriş.			
1ch	Configurazione del comando 1° canale radio	0	0	Start E olarak konfigüre edilmiş radyo kumandası.	
2ch	Configurazione del comando 2° canale radio	9	1	Start I olarak konfigüre edilmiş radyo kumandası.	
			2	Open olarak konfigüre edilmiş radyo kumandası.	
3ch	Configurazione del comando 3° canale radio	2	3	Close olarak konfigüre edilmiş radyo kumandası.	
			4	Ped olarak konfigüre edilmiş radyo kumandası.	
4ch	Configurazione del comando 4° canale radio	5	5	STOP olarak konfigüre edilmiş radyo kumandası.	
			6	AUX1 ** olarak konfigüre edilmiş radyo kumandası.	
			7	Kullanılmamış	
			8	AUX11** olarak konfigüre edilmiş radyo kumandası. (Sadece genişletme kartı ile.)	
IRUK	AUX 1. 20-21 çıkışının konfigürasyonu	6	9	AUX2** olarak konfigüre edilmiş radyo kumandası.	
			10	Kullanılmamış	
			11	Kullanılmamış	
			12	Komut GECE LAMBASI olarak yapılandırılır Komut ışığı bistabil lojik ile çalıştırılır. En az bir yardımcı çıkışı gece aydınlatması olarak ayarlanmalıdır.	
2RUK	AUX 2 çıkışının konfigürasyonu. 26-27	0	0	Çıkış monostabil Radyo Kanalı olarak yapılandırılır	
			1	SCA, Bahçe Giriş Kapısı Açık İkaz Lambası olarak konfigüre edilmiş çıkış.	
2RUK	AUX 2 çıkışının konfigürasyonu. 26-27	0	2	Kapı Işığı kumandası olarak konfigüre edilmiş çıkış.	
			3	Bölge Işığı kumandası olarak konfigüre edilmiş çıkış.	
			4	Merdiven ışığı olarak konfigüre edilmiş çıkış	
			5	Alarm olarak konfigüre edilmiş çıkış	
6	Flaşör olarak konfigüre edilmiş çıkış				

KURMA KILAVUZU

D814283 0AR01_11

Lojik		Tanım	Default	Yapılmış ayarlamayı işaretleyin	Seçenekler
Sadece genişletme kartı ile.	IDARUH	AUX10. 22-23 çıkışının konfigürasyonu	3	7	Klipsli Kilit olarak konfigüre edilmiş çıkış
				8	Mıknatıslı kilit olarak konfigüre edilmiş çıkış
				9	Bakım olarak konfigüre edilmiş çıkış
				10	Flaşör ve Bakım olarak konfigüre edilmiş çıkış.
				11	Kullanılmamış
	IIRUH	AUX11. 24-25 çıkışının konfigürasyonu	1	12	Kullanılmamış
				13	Kapı Durumu Kapalı olarak yapılandırılan çıkış
				14	Çıkış Bistabil Radyo Kanalı olarak yapılandırılır
				15	Çıkış zamanlanmış Radyo Kanalı olarak yapılandırılır
				16	Kapı Durumu Açık olarak yapılandırılan çıkış
Loch	Kilit tipi. 28-29	0	0	Çıkış 12V --- ani hareketli elektrikli kilit için yapılandırılır.	
			1	Çıkış 12V --- mıknatıslı elektrikli kilit için yapılandırılır. Maks. 0,5A. Bu ayar ile Power Down aktif değildir	
			2	Çıkış 24V --- ani hareketli elektrikli kilit için yapılandırılır.	
			3	Çıkış 24V --- mıknatıslı elektrikli kilit için yapılandırılır. Maks. 0,25A. Bu ayar ile Power Down aktif değildir	
			4	Çekişli kilit: tüm hareket boyunca etkin. Maks.: 1S boyunca 1 A, hareketin geri kalanı boyunca 0,2 A.	
Prot. LEU	Koruma seviyesinin düzenlenmesi	0	0	A - Programlama menülerine erişmek için şifre talep edilmez B - Radyo kumandaların radyo yolu ile belleğe kaydedilmesini etkin kılar. Bu mod, kontrol paneli yakınında uygulanır ve giriş gerektirmez: - Radyo menüsü aracılığı ile standart modda önceden belleğe kaydedilmiş bir radyo kumandasının gizli tuşuna ve normal tuşuna (T1-T2-T3-T4) sırayla basın. - Belleğe kaydedilecek bir radyo kumandasının gizli tuşuna ve normal tuşuna (T1-T2-T3-T4) 10s içinde basın. Alıcı, 10s sonra programlama modundan çıkar, bu süre içinde bir önceki noktayı tekrarlayarak diğer yeni radyo kumandaları ilave etmek mümkündür. C - Replay'ların radyo yolu ile otomatik olarak devreye alınması etkin kılınır. Programlanmış Replay'ların alıcının belleğine eklenmesini sağlar. D - U-link ağı yoluyla kart parametrelerinin tadil edilmesi mümkündür	
			1	A - Programlama menülerine erişmek için şifre talep edilir. Varsayılan şifre 1234'tür. B - C - D fonksiyonları, 0 işlemesine göre değişikliğe uğramaz	
			2	Kullanılmamış	
			3	A - Programlama menülerine erişmek için şifre talep edilir. Varsayılan şifre 1234'tür. B - Radyo kumandaların radyo yolu ile belleğe kaydedilmesi devre dışı edilir. C - Replay'ların radyo yolu ile otomatik olarak devreye alınması devre dışı edilir. D fonksiyonu 0 çalışmaya göre değişmeden kalır	
			4	A - Programlama menülerine erişmek için şifre talep edilir. Varsayılan şifre 1234'tür. B - Radyo kumandaların radyo yolu ile belleğe kaydedilmesi devre dışı edilir. C - Replay'ların radyo yolu ile otomatik olarak devreye alınması devre dışı edilir. D - U-link ağı yoluyla kart parametrelerinin tadil edilmesi imkanı devre dışı edilir. Radyo kumandalar, sadece özel Radyo menüsü kullanılarak belleğe kaydedilirler.	
SERİAL MODE	Seri mod (Kartın, BFT ağı bağlantısında nasıl konfigüre edildiğini belirtir.)	0	0	Standart SLAVE: Kart, kumandaları/diyagnostiği/vb.'yi alır ve iletir.	
			1	Standart MASTER: Kart, etkinleştirme komutlarını (START, OPEN, CLOSE, PED, STOP) diğer kartlara gönderir.	
ADDRESS	Adres	0	[___]	Lokal BFT ağı bağlantısındaki kartın 0 ile 119 arası adresini belirtir. (U-LINK OPSİYONEL MODÜLLERİ paragrafına bakın)	
PUSH GO	Push&Go (Sadece E5 BT A12)	0	0	Lojik aktif değil	
			1	Sabit kanadın açılma yönüne doğru manuel olarak ittirilmesi otomatik açılmayı tetikler.	
TRAFFIC LIGHT PREFLASHING	Trafik lambası ön yanıp sönməsi	0	0	Ön yanıp sönmeye devre dışı.	
			1	Manevra başlangıcında 3 saniye boyunca yanıp sönen kırmızı ışıklar.	
TRAFFIC LIGHT RED LAMP ALARMS ON	Sabit kırmızı trafik lambası	0	0	Kapalı giriş kapısı ile sönmük kırmızı ışıklar.	
			1	Kapalı giriş kapısı ile yanık kırmızı ışıklar.	

(**) Sadece çıkış Monostabil Radyo Kanalı, Kapı Işığı, Alan Işığı, Merdiven Işığı, Bistabil Radyo Kanalı veya Zaman Ayarlı Radyo Kanalı gibi konfigüre edilmiş ise etkinleştirir.

TABLO "C" - RADYO MENÜSÜ (RAD 10)

Lojik	Tanım
ADD1CH	1ch tuşu ekle Arzu edilen tuşu, 1. radyo kanalı kumandasına eşleştirir.
ADD2CH	2ch tuşu ekle Arzu edilen tuşu, 2. radyo kanalı kumandasına eşleştirir.
ADD3CH	3ch tuşu ekle Arzu edilen tuşu, 3. radyo kanalı kumandasına eşleştirir.
ADD4CH	4ch tuşu ekle Arzu edilen tuşu, 4. radyo kanalı kumandasına eşleştirir.
ERASE 1	Tek radyo kumandayı sil Bir radyo kumanda kaldır (klon veya replay devre dışı bırakılırsa). Silinecek radyo kumandayı seçmek için pozisyonu yazınız veya silinecek radyo kumanda tuşuna basınız (pozisyon gösterilecektir).
ERASE 12B	Listeyi Sil ⚠ DİKKAT! Bütün kaydedilmiş radyo kumandaları, alıcının hafızasından tamamen siler.

