

Dziękujemy za wybór automatycznego odkurzacza basenowego BuHybrid L6 marki BUBLUE.

Doceniamy Państwa zaufanie, powierzając nam utrzymanie czystości Państwa basenu oraz gotowości do korzystania z niego. Niniejsza instrukcja jest kompleksowym przewodnikiem po obsłudze, konserwacji oraz maksymalizacji wydajności automatycznego odkurzacza basenowego BuHybrid L6 marki BUBLUE. Przed rozpoczęciem użytkowania nowego urządzenia zalecamy dokładne zapoznanie się z niniejszą instrukcją, aby zapewnić płynną i bezproblemową eksploatację. W przypadku pytań lub potrzeby uzyskania dalszej pomocy podczas korzystania z produktu, prosimy o kontakt pod adresem support@bubluerobot.com w celu uzyskania szybkiego wsparcia.

Spis treści

WPROWADZENIE	02
ZAWARTOŚĆ OPAKOWANIA	02
WYTYCZNE BEZPIECZEŃSTWA	03
SPECYFIKACJE PRODUKTU	04
INSTRUKCJE OBSŁUGI	05
PRZEWODNIK PO APLIKACJI	11
ROZWIĄZYWANIE PROBLEMÓW	18
GWARANCJA	19



WAŻNE INSTRUKCJE BEZPIECZEŃSTWA

Prosimy o uważne przeczytanie i stosowanie się do poniższych instrukcji:

1. Nie należy używać Automatycznego odkurzacza basenowego BuHybrid L6 (zwanego dalej „odkurzaczem”) w warunkach przekraczających jego dopuszczalne parametry pracy . Przed użyciem prosimy o dokładne przeczytanie niniejszej instrukcji i ściśle stosowanie się do zawartych w niej wskazówek. Firma BUBLUE nie ponosi odpowiedzialności za szkody ani obrażenia wynikające z niewłaściwego użytkowania. Należy stosować wyłącznie akcesoria zalecane lub sprzedawane przez producenta.
3. Ten odkurzacz nie jest przeznaczony dla dzieci ani osób z upośledzeniem umysłowym. W razie potrzeby użytkowanie powinno odbywać się pod nad-zorem opiekuna. Nie pozwalaj dzieciom siadać na produkcie ani bawić się nim jak zabawką.
4. Aby zapobiec wypadkom, prosimy zabezpieczyć zewnętrzny moduł zasilający (skrzynkę zasilającą wraz z kablem zasilającym) w miejscu chronionym przed deszczem podczas użytkowania, aby utrzymać go suchym oraz zapobiec wciągnięciu lub przeciągnięciu do basenu.
5. Ten odkurzacz nie posiada oddzielnej ładowarki; zewnętrzny moduł zasilający pełni funkcję ładowarki.
6. Ten odkurzacz może być używany zarówno z kablem, jak i bez niego. Po zakończeniu cyklu czyszczenia bezprzewodowego wyłącz odkurzacz (upewnij się, że dioda sygnalizacyjna jest całkowicie wyłączona) przed wyjęciem go z wody. Przed podłączeniem kabla zasilającego pozwól wyschnąć obszar wokół portu kabla.
7. Zewnętrzny moduł zasilający musi być podłączony do gniazdka wyposażonego w zabezpieczenie przeciwprzepięciowe, a przewód ochronny gniazdka musi być prawidłowo i solidnie uziemiony.
8. Surowo zabrania się korzystania z innego źródła zasilania do ładowania odkurzacza oraz używania zewnętrznego modułu zasilającego do ładowania innych urządzeń bateryjnych, gdyż może to spowodować uszkodzenie odkurzacza lub modułu zasilającego.
9. Nie należy wielokrotnie podłączać i odłączać zasilania podczas pracy odkurzacza, ponieważ może to uszkodzić urządzenie.
10. Nie pozwalaj nikomu wchodzić do wody podczas pracy odkurzacza, aby uniknąć potencjalnego zagrożenia.
11. Nie włączaj odkurzacza, gdy znajduje się on na lądzie lub poza wodą, ponieważ może to wpłynąć na jego prawidłowe działanie.
12. Po każdym użyciu oczyść koszyk filtra, aby zapobiec nadmiernemu nagromadzeniu zanieczyszczeń, które mogą wpływać na wydajność odkurzacza.
13. Przechowuj odkurzacz w chłodnym, wentylowanym pomieszczeniu, unikając bezpośredniego nasłonecznienia, gdy nie jest używany.
14. Do rozbierania hermetycznej obudowy odkurzacza uprawnione są wyłącznie osoby z odpowiednim przeszkoleniem, aby uniknąć zagrożenia lub uszkodzenia urządzenia.
15. Uszczelka olejowa silnika zawiera środek smarny. W przypadku wycieku środka smarnego może dojść do niewielkiego zanieczyszczenia wody.
16. Nie przebijaj obudowy odkurzacza gwoździami ani ostrymi przedmiotami oraz unikaj młotkowania, uderzania lub rzucania urządzeniem.
17. Nie ładuj odkurzacza w pobliżu otwartego ognia lub w miejscach o wysokiej temperaturze oraz nie używaj ani nie przechowuj go w pobliżu źródeł ciepła.

1. WSTĘP

Automatyczny odkurzacz basenowy BuHybrid L6 to innowacyjne urządzenie, które obsługuje zarówno pracę przewodową, jak i bezprzewodową, umożliwiając automatyczne czyszczenie basenu. Bez wysiłku czyści dno i ściany basenu, wychwytyjąc unoszące się zanieczyszczenia i osady dzięki zaawansowanemu systemowi filtracji. Urządzenie jest zasilane pakietem baterii litowo-jonowych oraz wyposażone w zewnętrzny moduł zasilający, pełniący funkcję zewnętrznego źródła zasilania. W związku z tym podczas pracy z przewodem odkurzacz jest zasilany przez zewnętrzne źródło zasilania, co zapewnia wysoką moc i długotrwałe czyszczenie. Podczas pracy bez przewodu odkurzacz działa na baterii, zapewniając wydajność, dużą elastyczność i wygodę. Dodatkowo odkurzacz może być jednocześnie ładowany podczas pracy z przewodem. Może również być szybciej ładowany przewodem, gdy nie jest używany. Przed użyciem tego produktu prosimy o zapoznanie się z niniejszą instrukcją, aby zapewnić optymalne działanie.

2. ZAWARTOŚĆ OPAKOWANIA

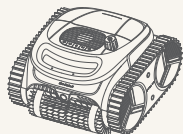

Robotyczny odkurzacz basenowy ×1



Jednostka zasilająca (Skrzynka zasilająca + kabel zasilający) ×1



Haczyk ×1

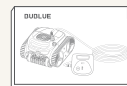

Instrukcja obsługi ×1



3. WYTYCZNE DOTYCZĄCE BEZPIECZEŃSTWA

1. Gdy odkurzacz jest podłączony do kabla zasilającego, urządzenie rozpocznie ładowanie po włączeniu skrzynki zasilającej. Podczas pracy odkurzacza w trakcie ładowania należy zapewnić, że kabel jest mocno podłączony do portu kabla odkurzacza.
 2. Używaj odkurzacza w środowisku o temperaturze od 10°C do 35°C (50°F do 95°F).
 3. Podczas pracy bez kabla należy podłączyć jednostkę zasilającą (kabel zasilający wraz ze skrzynką zasilającą), aby naładować odkurzacz przed całkowitym rozładowaniem baterii.
 4. Podczas pracy bez kabla należy szczelnie zamocować wodoodporną zaślepkę na porcie kabla.
 5. Ładuj odkurzacz w środowisku o temperaturze od 5°C do 35°C. Jeżeli bateria jest przegrzana, pozwól jej ostygnąć przed rozpoczęciem ładowania.
 6. Ładuj odkurzacz co trzy miesiące podczas dłuższego przechowywania. Do ładowania odkurzacza używaj wyłącznie oryginalnej ładowarki (jednostki zasilającej). Bezwzględnie zabronione jest używanie innej ładowarki. Upewnij się, że poziom naładowania baterii odkurzacza mieści się w zakresie od 40% do 60%. Jeśli odkurzacz pozostanie nieładowany przez dłuższy czas, bateria może się samorzutnie rozładować poniżej napięcia zabezpieczenia przed nadmiernym rozładowaniem, co przy długotrwałym pozostawieniu może spowodować nieodwracalne uszkodzenia baterii. Prosimy o szczególną uwagę na ten aspekt.
-



4. SPECYFIKACJE PRODUKTU

Model produktu	C20H	Obszar pokrycia	1615 ft ² (150 m ²)
Napięcie wejściowe Skrzynki zasilającej	100Vac - 240Vac; 50/60Hz	Gęstość filtracji	Maks. 180 µm
Nominalny prąd wyjściowy Skrzynki zasilającej	Maks. 5A	Pojemność kosza filtracyjnego	4 L
Nominalny prąd ładowania wyjścia Skrzynki zasilającej	Maks. 2,5A	Prędkość poruszania się	Maks. 36 ft/min (11 m/min)
Nominalne napięcie wyjściowe Skrzynki zasilającej	28V	Klasa wodoodporności	IPX8
Długość kabla	49,21 stóp (15 m)	Głębokość czyszczenia	Maks. 3 m
Tryb czyszczenia	Auto/Ściana/Podłoga/Poziom wody	Waga	22 lbs (10 kg)
Cykl czyszczenia (z kablem)	2/3/4 h	Wymiary odkurzacza	16,1 cal*15,6 cal*10,9 cal (410 mm*397 mm*278 mm)
Cykl czyszczenia (bez kabla)	Maks. 120 min	Temperatura przechowywania	41°F do 95°F (5°C do 35°C)
Czas ładowania	3 h	Temperatura pracy	50°F do 95°F (10°C do 35°C)

5. INSTRUKCJE OBSŁUGI

5.1 Instalacja odkurzacza

Podczas umieszczania odkurzacza w basenie upewnij się, że jego dno jest zwrócone w stronę ściany basenu.

Dla pracy bezprzewodowej:

Naciśnij przycisk zasilania na odkurzaczu, aby go włączyć, następnie chwycij odkurzacza za uchwyt i delikatnie włóż go do wody. Odkurzacze powoli wypuści powietrze wewnętrzne, zanurzy się na dno basenu i rozpocznie pracę po 20 sekundach.

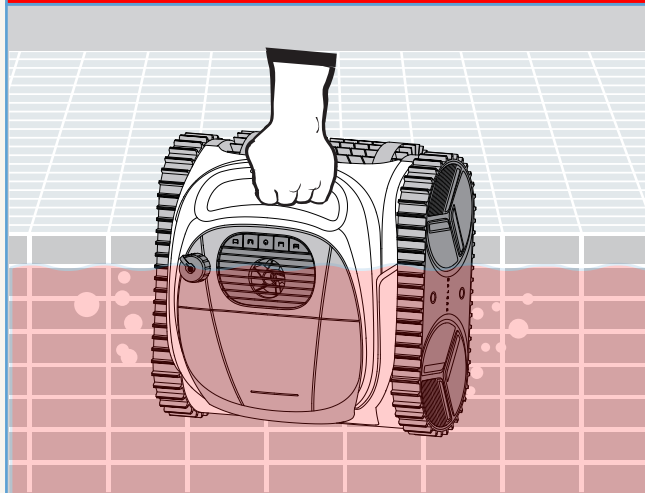

Dla pracy przewodowej:

Najpierw podłącz kabel zasilający oraz skrzynkę zasilającą do odkurzacza. Włącz skrzynkę zasilającą, aby zasilić odkurzacza. Następnie naciśnij przycisk zasilania na odkurzaczu, trzymaj uchwyt odkurzacza i delikatnie umieść odkurzacza w wodzie. Robot powoli uwolni powietrze wewnętrzne, opadnie na dno i rozpocznie pracę po 20 sekundach.

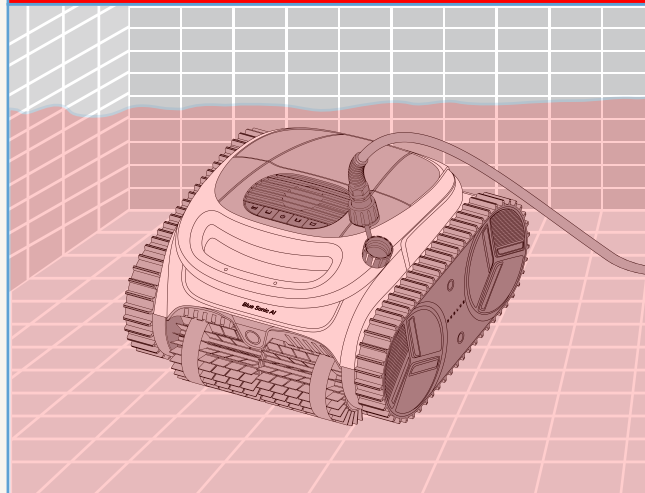



5.1.1 Odkurzacz Przewodnik przycisków

Obraz przycisku	Funkcja przycisku
	Przycisk zasilania
	Tryb podłogi
	Tryb ściany

Obraz przycisku	Funkcja przycisku
	Tryb automatyczny
	Tryb linii wodnej

Przewodnik diody sygnalizacyjnej



Status pracy

Normalna praca przewodowa	Ciągłe świecenie cyjanowej diody
Praca bezprzewodowa: poziom baterii 30%–100%	Ciągłe świecenie niebieskiej diody
Praca bezprzewodowa: poziom baterii 15%–30%	Ciągłe świecenie pomarańczowej diody
Praca bezprzewodowa: poziom baterii poniżej 15%	Ciągłe świecenie żółtej diody
Samoczynne parkowanie	Miganie żółtej diody
Ładowanie	Miganie zielonej diody
Ładowanie zakończone	Ciągłe świecenie zielonej diody
Proszę sprawdzić, czy wlot wody lub napędy taśmowe odkurzacza nie są zablokowane. Proszę wyłączyć odkurzacza i spróbować uruchomić go ponownie w innym miejscu. Jeśli odkurzacza jest ładowany, proszę najpierw go wyłączyć, a następnie kontynuować ładowanie.	Miganie czerwonej diody
Awaria sprzętu (proszę skontaktować się z obsługą klienta)	Czerwone światło stałe

Wyświetlanie diody sygnalizacyjnej

5.1.2 Skrzynka zasilająca Przewodnik po przyciskach

Obraz przycisku	Funkcja przycisku
	Przycisk zasilania (Szybkie naciśnięcie, aby włączyć; Przytrzymać przez 3 sekundy, aby wyłączyć) (Jeśli nie zostanie połączony z odkurzaczem w ciągu 5 minut, urządzenie automatycznie się wyłączy)

Obraz przycisku	Funkcja przycisku
	Wi-Fi (szybkie naciśnięcie, aby włączyć)
	Bluetooth (Szybkie naciśnięcie, aby włączyć)

Przewodnik diody sygnalizacyjnej

Status pracy	Status pracy	Wyświetlanie diody sygnalizacyjnej
Przycisk zasilania	Jeśli połączono z odkurzaczem: błąd komunikacji z odkurzaczem (brak prawidłowej komunikacji lub przesyłania sygnałów z odkurzaczem)	
	Jeśli nie połączono z odkurzaczem: automatyczne wyłączenie (po włączeniu skrzynka zasilająca wyłączy się automatycznie, jeśli w ciągu 5 minut nie zostanie nawiązane połączenie z odkurzaczem)	Niebieskie migające światło
	Normalna praca	Ciągłe świecenie niebieskiej diody
Bluetooth	Brak połączenia z odkurzaczem (nie dostarcza energii do odkurzacza)	Niebieskie światło wyłączone
	Łączenie z Bluetooth	Niebieskie migające światło
	Połączenie z Bluetooth zakończone sukcesem	Ciągłe świecenie niebieskiej diody
Wi-Fi	Bluetooth wyłączony / brak połączenia z Bluetooth	Niebieskie światło wyłączone
	Łączenie z Wi-Fi	Niebieskie migające światło
	Pomyślnie połączono z Wi-Fi	Ciągłe świecenie niebieskiej diody
	Wi-Fi wyłączone / brak połączenia z Wi-Fi	Niebieskie światło wyłączone

5.2 Ładowanie

5.2.1 Instrukcje ładowania

Po zakończeniu cyklu czyszczenia odkurzacz automatycznie przejedzie przy basenie. Użyj haka, aby wyciągnąć odkurzacz z wody. Upewnij się, że odkurzacz jest wyłączony podczas ładowania (dioda sygnalizacyjna jest całkowicie wygaszona).

Ładowanie odkurzacza w trybie pracy przewodowej:

Podczas pracy przewodowej odkurzacz może być jednocześnie ładowany niską mocą przez przewód. Aby doładować odkurzacz po zakończeniu cyklu czyszczenia, proszę podnieść go z basenu, wyłączyć i położyć płasko na ziemi. Po około 20 sekundach zielona dioda odkurzacza zacznie migać, co oznacza rozpoczęcie ładowania. Gdy zielona dioda świeci się ciągłym światłem, ładowanie zostało zakończone.

Ładowanie odkurzacza w trybie bezprzewodowym:

Proszę podnieść odkurzacz z basenu, wyłączyć go, a następnie położyć płasko na podłożu. Podłącz kabel zasilający do odkurzacza, a następnie włącz skrzynkę zasilającą. Ładowanie rozpocznie się, gdy zielona dioda odkurzacza zacznie migać. Gdy zielona dioda odkurzacza świeci się ciągłym światłem, ładowanie zostało zakończone.

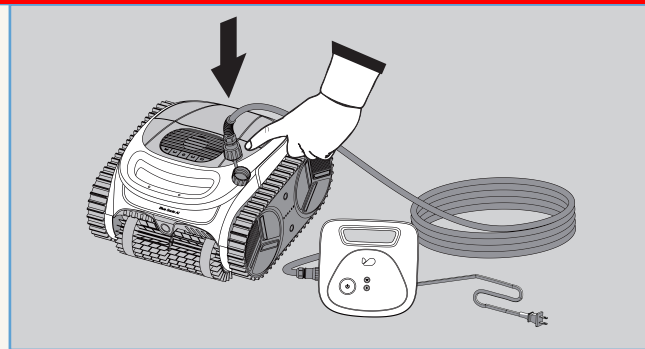
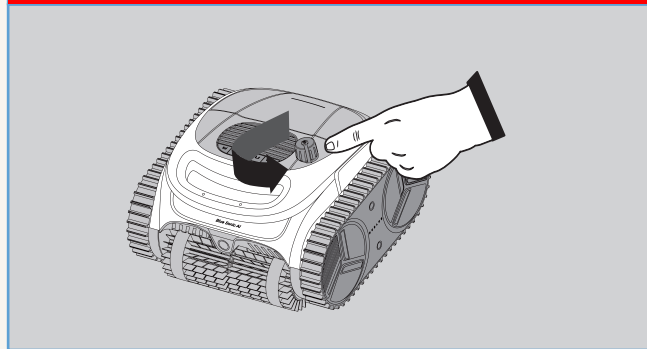

5.2.2 Instrukcja diody sygnalizacyjnej ładowania

Stan ładowania

Trwa ładowanie

Ładowanie zakończone

Wyświetlanie diody sygnalizacyjnej

Miganie zielonej diody

Ciągłe świecenie zielonej diody

5.3 Czyszczenie i instalacja kosza filtrującego

- 1 Wymywanie kosza filtrującego: Umieść odkurzacz przy basenie. Użyj rąk, aby pociągnąć w oznaczone miejsce i otworzyć pokrywę odkurzacza, odsłaniając kosz filtrujący.

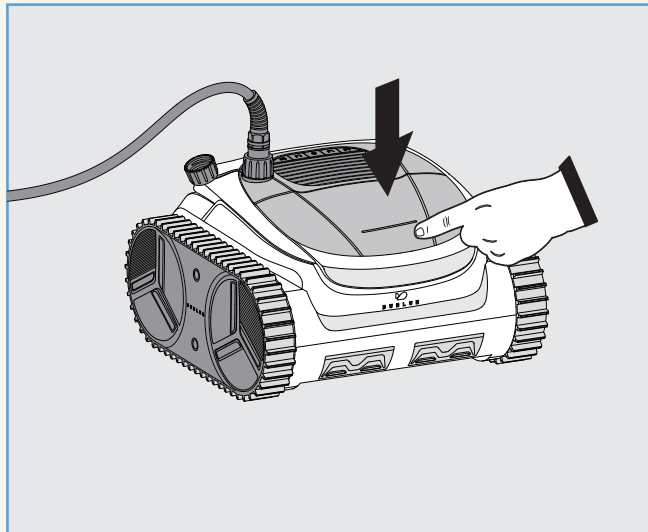

- 2 Wyjmij kosz filtrujący z odkurzacza.

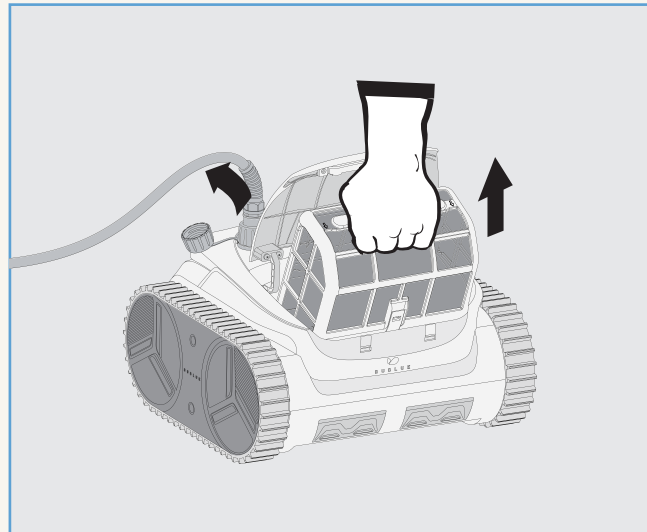

- 3** Czyszczenie kosza filtrującego: Dokładnie splucz zanieczyszczenia z siatki filtra czystą wodą.

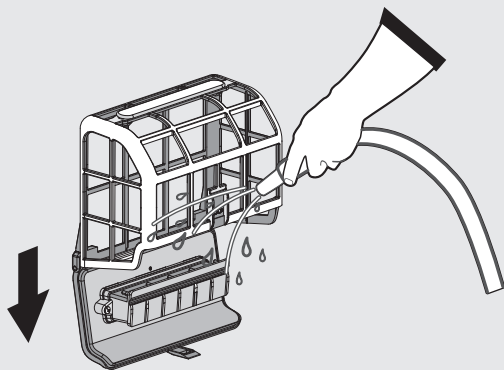

- 4** Ponowne instalowanie kosza filtrującego: Wyrównaj kosz filtrujący z wylotem i umieść go wewnątrz odkurzacza. Zamknij pokrywę odkurzacza, upewniając się, że idealnie przylega do kosza filtrującego.

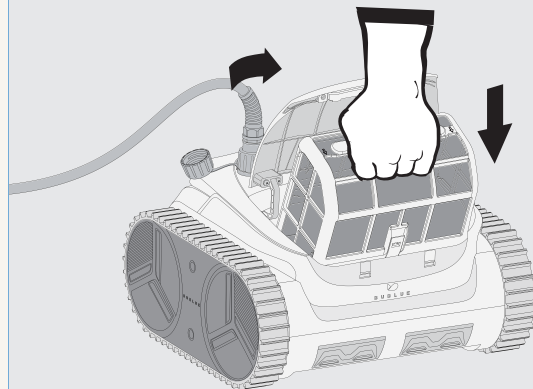



6 PRZEWODNIK UŻYTKOWNIKA APLIKACJI

Podczas pracy przewodowej odkurzacz może być połączony z Aplikacją. Możesz dostosować tryby pracy lub ustawienia odkurzacza w Aplikacji. Podczas pracy bezprzewodowej odkurzacz nie może być połączony z Aplikacją, ponieważ takie połączenie musi odbywać się za pośrednictwem Skrzynki zasilającej.

6.1 Pobieranie i instalacja Wyszukaj Aplikację „Bublu” w **Apple Store lub Google Play**. Pobierz i zainstaluj ją na swoim telefonie.



BUBLUE

6.2 Rejestracja i połączenie

01. Otwórz Aplikację i utwórz konto.



02: Zaloguj się do konta.

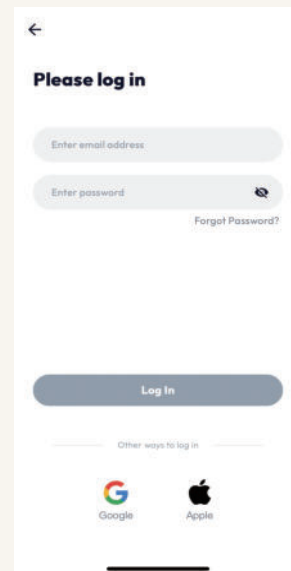

6.2 Rejestracja i połączenie

03: Kliknij „Połączenie Bluetooth”.

04: Wybierz BUBBLUE-C20H, aby dodać.

05: Włącz Bluetooth odkurzacza. (Naciśnij przycisk Bluetooth na Skrzynce zasilającej i upewnij się, że przycisk miga).

06: Wybierz odkurzacz do połączenia.

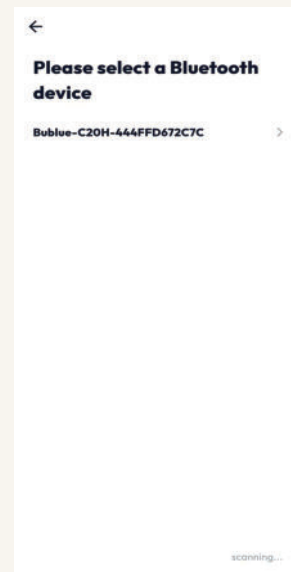
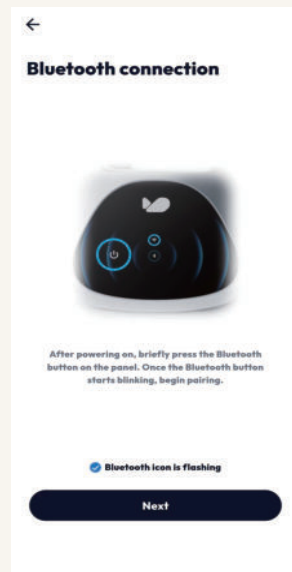
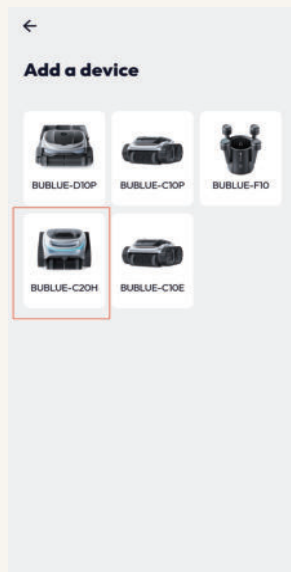
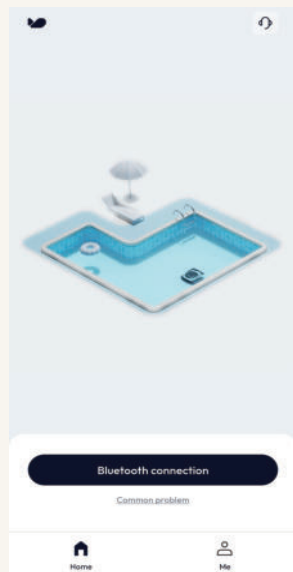

6.2 Rejestracja i połączenie

07: Po pomyślnym połączeniu Bluetooth kliknij „Wybierz WIFI”, aby podłączyć odkurzacz do sieci WIFI.

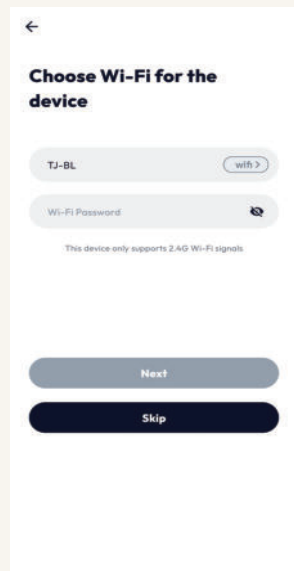

08: Proszę czekać na zakończenie rejestracji, inicjalizacji oraz połączenia WIFI odkurzacza.

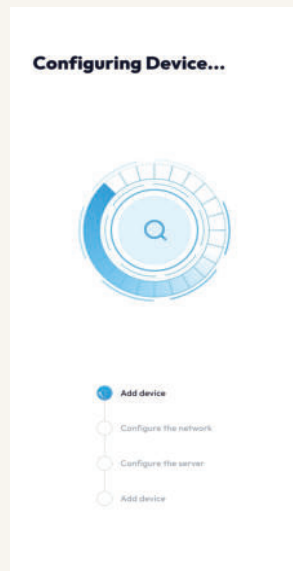

09: Rejestracja i inicjalizacja odkurzacza zostały zakończone. Odkurzacz jest podłączony do sieci WIFI i jest gotowy do pracy.

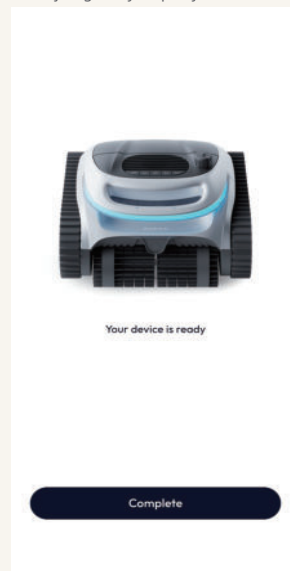

6.3 Obsługa odkurzacza:

Rozpoczęcie zadania czyszczenia

01: Upewnij się, że odkurzacz jest połączony przez Bluetooth i WIFI oraz gotowy do pracy.



6.3 Obsługa odkurzacza: Rozpoczęcie zadania czyszczenia

02: Przesuń palcem w górę, aby otworzyć moduł regulacji. Dopracuj ustawienia trybu.

03: Naciśnij , aby rozpocząć czyszczenie.

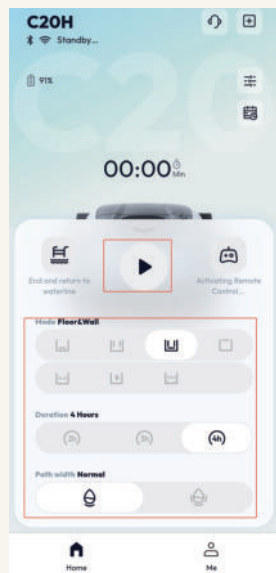

6.4 Obsługa odkurzacza: Zaplanowanie zadania czyszczenia

01: Naciśnij ikonę „Kalendarz”, aby otworzyć moduł planowania.

02: Naciśnij „Dodaj harmonogram”.

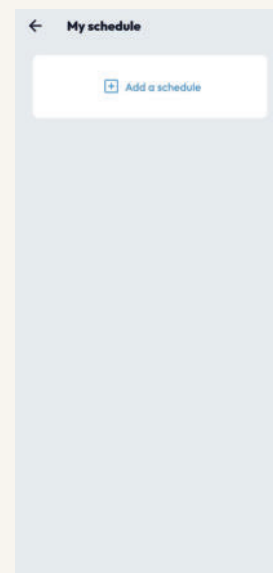
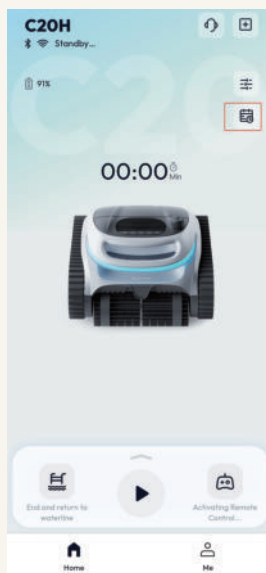

6.4 Obsługa odkurzacza: Zaplanowanie zadania czyszczenia

03: Wybierz preferowane ustawienia i zakończ planowanie. Odkurzaczy przypomni Ci o zaplanowanym terminie 15 minut wcześniej.

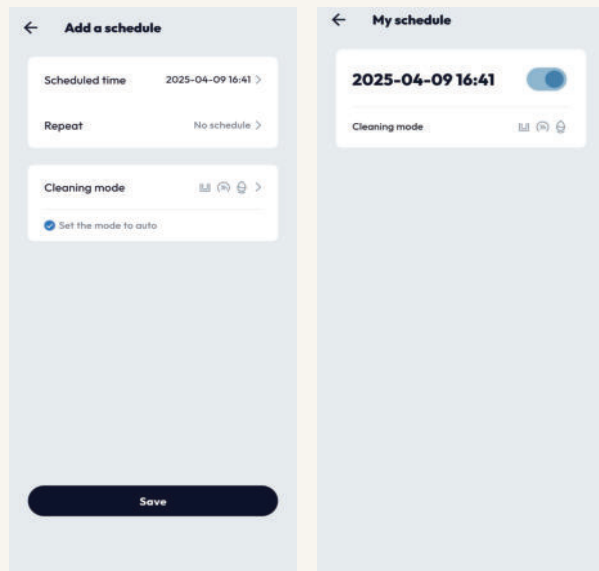

6.5 Obsługa odkurzacza: Zdalne sterowanie

01: Naciśnij „Aktywuj zdalne sterowanie”.



02: Upewnij się, że Bluetooth w odkurzaczu jest włączony i połączony z Aplikacją (funkcja zdalnego sterowania jest dostępna tylko po połączeniu przez Bluetooth). W przeciwnym razie pojawi się powiadomienie z prośbą o włączenie Bluetooth.



6.5 Obsługa odkurzacza:

Pilot zdalnego sterowania

03: Przeciśnij czerwony punkt, aby wygodnie sterować odkurzaczem.

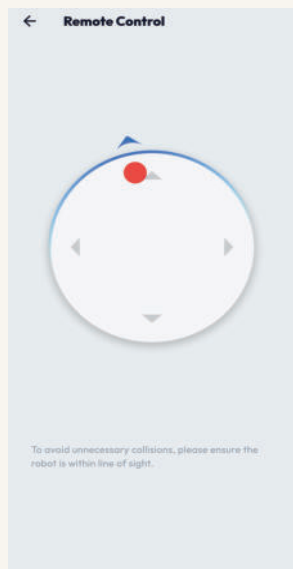

6.6 Aktualizacja OTA

01: Naciśnij ikonę „Ustawienia”, aby utworzyć stronę ustawień.



02: Naciśnij „Aktualizacja oprogramowania układowego”.

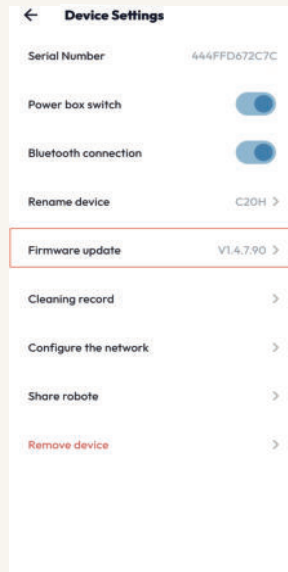

03: Naciśnij „Aktualizuj teraz”, aby rozpocząć proces aktualizacji.

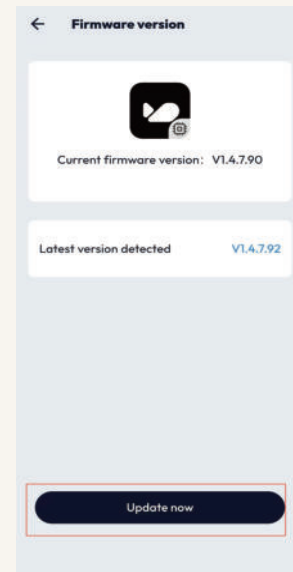

6.6 Aktualizacja OTA

04: Pojawi się komunikat z prośbą o upewnienie się, że odkurzacz jest podłączony do ładowania. Naciśnij „Wiem” oraz „Aktualizuj teraz”, aby oficjalnie rozpocząć proces aktualizacji.



05: Aktualizacja zostanie pobrana i zainstalowana automatycznie. NIE wyłączaj odkurzacza podczas tego procesu.

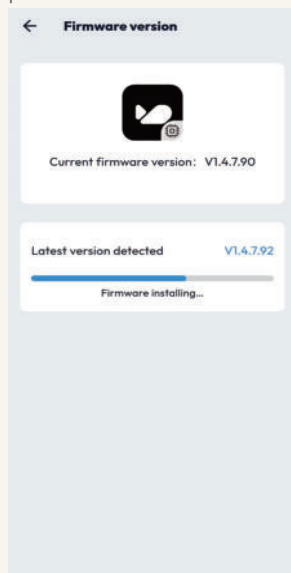

06: Po zakończeniu aktualizacji otrzymasz potwierdzenie.

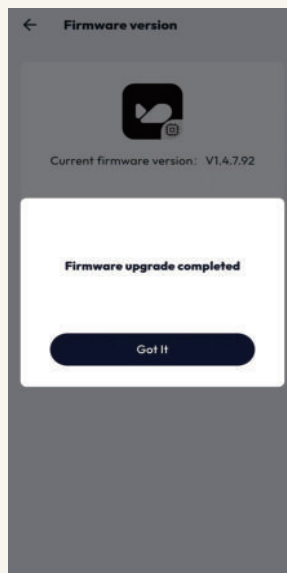



7. ROZWIĄZYWANIE PROBLEMÓW

Problem	Możliwa przyczyna	Rozwiązanie
Czerwonemigające światło.	Odkurzacze nie reaguje na sterowanie	Naciśnij przycisk zasilania odkurzacza, aby spróbować go ponownie uruchomić.
	Odkurzacze został podniesiony z wody bez wcześniejszego wyłączenia zasilania	Naciśnij przycisk zasilania odkurzacza, aby spróbować go ponownie uruchomić.
	Zanieczyszczenia utknęły w wirniku lub paskach napędowych	Wyłącz odkurzacze, a następnie usuń zanieczyszczenia.
Żółtemigające światło.	Bateria jest rozładowana	Naładuj odkurzacze.
	Gniazdo zasilania nie ma napięcia	Sprawdź, czy gniazdko jest pod napięciem lub spróbuj innego gniazdka.
	Kabel zasilający nie jest prawidłowo podłączony do gniazdka.	Upewnij się, że kabel zasilający jest prawidłowo i solidnie podłączony do źródła zasilania lub gniazdka.
Odkurzacze nie może zostać naładowany.	Luźne połączenie między źródłem zasilania a odkurzaczem.	Sprawdź, czy kabel zasilający jest poprawnie podłączony między odkurzaczem a skrzynką zasilającą oraz między skrzynką zasilającą a gniazdkiem.
	Skrzynka zasilająca nie jest włączona.	Sprawdź, czy przycisk zasilania skrzynki zasilającej świeci na niebiesko. Jeśli nie, naciśnij przycisk zasilania, aby włączyć skrzynkę zasilającą.
	Woda w porcie ładowania odkurzacza.	Osusz port ładowania i spróbuj ponownie naładować odkurzacze.
Odkurzacze porusza się powoli lub czystości nieskutecznie.	Filtr jest zatkany.	Wyczyść filtr i usuń zanieczyszczenia z koszyka filtra.

Jeżeli zaproponowane rozwiązania nie rozwiążą problemu, prosimy kontakt z naszym działem obsługi klienta.



8. GWARANCJA

1. Ten produkt objęty jest 12-miesięczną gwarancją BUBLUE (dotyczy wyłącznie zestawu napędowego oraz baterii) od daty zakupu.
Części eksploatacyjne, w tym tacka filtra, szczotka, koła oraz dysze, nie podlegają gwarancji.
2. Gwarancja wygasa, jeśli produkt został zmieniony, niewłaściwie użytkowany lub naprawiany przez nieautoryzowany serwis.
3. Gwarancja obejmuje wyłącznie wady produkcyjne i nie pokrywa uszkodzeń powstałych na skutek niewłaściwego użytkowania przez właściciela.
4. W celu zgłoszenia reklamacji lub naprawy w okresie gwarancyjnym należy okazać numer zamówienia lub dowód zakupu.



BUBLUE

BUBLUE TECHNOLOGY INC

30 N Gould St, Ste R, Sheridan, WY 82801
www.bublu.com
support@bubluerobot.com



BUBLUE FACEBOOK



BUBLUE INSTAGRAM

Niniejszy dokument jest tłumaczeniem oryginalnej instrukcji obsługi, stworzonej przez producenta.

Szczegółowe informacje o warunkach gwarancji dystrybutora / producenta dostępne na stronie internetowej <https://serwis.innpro.pl/gwarancja>

Produkt należy regularnie konserwować (czyścić) we własnym zakresie lub przez wyspecjalizowane punkty serwisowe na koszt i w zakresie użytkownika. W przypadku braku informacji o koniecznych akcjach konserwacyjnych cyklicznych lub serwisowych w instrukcji obsługi, należy regularnie, minimum raz na tydzień oceniać odmiennosć stanu fizycznego produktu od fizycznie nowego produktu. W przypadku wykrycia lub stwierdzenia jakiegokolwiek odmiennosć należy pilnie podjąć kroki konserwacyjne (czyszczenie) lub serwisowe. Brak poprawnej konserwacji (czyszczenia) i reakcji w chwili wykrycia stanu odmiennosć może doprowadzić do trwałego uszkodzenia produktu. Gwarant nie ponosi odpowiedzialności za uszkodzenia wynikające z zaniedbania.

Ostrzeżenia i informacje dotyczące bezpieczeństwa

Wszelkie informacje dotyczące obsługi urządzenia znajdują się w instrukcji obsługi. Zanim zaczniesz z niego korzystać, zapoznaj się z jej treścią i stosuj się do zawartych w niej wskazówek.

Przed użyciem zapoznaj się również z poniższymi informacjami:

Ostrzeżenia dotyczące użytkowania

Bezpieczeństwo elektryczne:Przed zanurzeniem robota w wodzie upewnij się, że jest on podłączony do gniazda z uziemieniem i zabezpieczeniem przeciwprzepięciowym.Nie włączaj robota, jeśli znajduje się on poza wodą – może to doprowadzić do przegrzania i uszkodzenia urządzenia.Nie dotykaj urządzenia mokrymi rękoma podczas podłączania lub odłączania od zasilania.

- Przed zanurzeniem robota w wodzie upewnij się, że jest on podłączony do gniazda z uziemieniem i zabezpieczeniem przeciwprzepięciowym.
- Nie włączaj robota, jeśli znajduje się on poza wodą – może to doprowadzić do przegrzania i uszkodzenia urządzenia.
- Nie dotykaj urządzenia mokrymi rękoma podczas podłączania lub odłączania od zasilania.

Bezpieczeństwo użytkownika w wodzie:Przed rozpoczęciem pracy usuń z basenu wszystkie przedmioty, które mogą zakłócić działanie robota (np. zabawki, liście, duże zanieczyszczenia).Nie używaj robota w basenach, w których przebywają ludzie lub zwierzęta.Monitoruj pracę robota – unikaj pozostawiania go w wodzie na dłużej, niż zaleca producent.

- Przed rozpoczęciem pracy usuń z basenu wszystkie przedmioty, które mogą zakłócić działanie robota (np. zabawki, liście, duże zanieczyszczenia).
- Nie używaj robota w basenach, w których przebywają ludzie lub zwierzęta.
- Monitoruj pracę robota – unikaj pozostawiania go w wodzie na dłużej, niż zaleca producent.

Bezpieczeństwo dzieci:Roboty basenowe nie są zabawkami i powinny być używane wyłącznie przez osoby dorosłe.Przechowuj urządzenie i akcesoria poza zasięgiem dzieci.

- Roboty basenowe nie są zabawkami i powinny być używane wyłącznie przez osoby dorosłe.
- Przechowuj urządzenie i akcesoria poza zasięgiem dzieci.

Konserwacja i czyszczenie:Przed konserwacją lub czyszczeniem odłącz urządzenie od zasilania i upewnij się, że jest całkowicie suche.Regularnie sprawdzaj i czyść filtr oraz inne elementy robota, aby zapewnić jego optymalne działanie.Nie używaj ostrych narzędzi ani agresywnych środków chemicznych do czyszczenia urządzenia.

- Przed konserwacją lub czyszczeniem odłącz urządzenie od zasilania i upewnij się, że jest całkowicie suche.
- Regularnie sprawdzaj i czyść filtr oraz inne elementy robota, aby zapewnić jego optymalne działanie.
- Nie używaj ostrych narzędzi ani agresywnych środków chemicznych do czyszczenia urządzenia.

Ochrona środowiska:Roboty basenowe należy użytkować zgodnie z przeznaczeniem, aby uniknąć uszkodzenia delikatnych elementów basenu (np. folii basenowej).Zużyte komponenty lub urządzenia podlegające wymianie należy utylizować zgodnie z lokalnymi przepisami dotyczącymi elektroodpadów.

- Roboty basenowe należy użytkować zgodnie z przeznaczeniem, aby uniknąć uszkodzenia delikatnych elementów basenu (np. folii basenowej).
- Zużyte komponenty lub urządzenia podlegające wymianie należy utylizować zgodnie z lokalnymi przepisami dotyczącymi elektroodpadów.

Informacje dotyczące prawidłowego użytkowania

Przygotowanie do pracy:Przed pierwszym użyciem zapoznaj się z instrukcją obsługi urządzenia i skonfiguruj go zgodnie z zaleceniami producenta.Sprawdź poziom wody oraz upewnij się, że urządzenie jest odpowiednio przystosowane do typu basenu (np. naziemny, wbudowany, różne powierzchnie).

- Przed pierwszym użyciem zapoznaj się z instrukcją obsługi urządzenia i skonfiguruj go zgodnie z zaleceniami producenta.
- Sprawdź poziom wody oraz upewnij się, że urządzenie jest odpowiednio przystosowane do typu basenu (np. naziemny, wbudowany, różne powierzchnie).

Optymalne użytkowanie:Wybierz odpowiedni tryb czyszczenia w zależności od wielkości i stopnia zabrudzenia basenu.Regularnie opróżniaj i myj filtr, aby zapewnić wysoką wydajność urządzenia.

- Wybierz odpowiedni tryb czyszczenia w zależności od wielkości i stopnia zabrudzenia basenu.
- Regularnie opróżniaj i myj filtr, aby zapewnić wysoką wydajność urządzenia.

Przechowywanie i ochrona urządzenia:Po zakończeniu pracy dokładnie osusz robota i przechowuj go w suchym, zacienionym miejscu.Nie pozostawiaj urządzenia na zewnątrz, aby uniknąć jego uszkodzenia przez warunki atmosferyczne (np. promieniowanie UV, mróz).

- Po zakończeniu pracy dokładnie osusz robota i przechowuj go w suchym, zacienionym miejscu.
- Nie pozostawiaj urządzenia na zewnątrz, aby uniknąć jego uszkodzenia przez warunki atmosferyczne (np. promieniowanie UV, mróz).

Dodatkowe środki ostrożności

- Unikaj używania robota w basenach z dużym stężeniem chemikaliów, takich jak chlor czy środki czyszczące – mogą one uszkodzić elementy urządzenia.
- Regularnie sprawdzaj kabel zasilający pod kątem uszkodzeń. W razie stwierdzenia przetarc lub pęknięć natychmiast zaprzestań używania urządzenia.
- Aktualizuj oprogramowanie robota (jeśli dotyczy), aby korzystać z najnowszych funkcji i poprawić wydajność czyszczenia.

Środki bezpieczeństwa

Przed przystąpieniem do ładowania sprawdź czy styki urządzenia są czyste. Nigdy nie pozostawiaj urządzenia podczas użytkowania i ładowania bez nadzoru. Zadbaj o to, aby w sytuacji awaryjnej móc szybko odłączyć urządzenie od źródła zasilania. Nigdy nie wystawiaj urządzenia na działanie wysokiej temperatury. Ładuj urządzenie w miejscu suchym i dobrze wentylowanym z dala od materiałów łatwopalnych, zachowaj wolną przestrzeń min 1m od innych obiektów. Nigdy nie zakrywaj urządzenia podczas ładowania. Nigdy nie używaj zasilacza, stacji ładowania, kabli itp bez rekomendacji i atestu producenta. Zadbaj o swoje mienie, urządzenie wyposażone jest w ogniwa które są trudne do ugaszenia, wyposaż się w płachtę gaśniczą.

Akumulator LI-ION

Urządzenie wyposażone jest w akumulator LI ION (litowo-jonowy), który z uwagi na swoją fizyczną i chemiczną budowę starzeje się z biegiem czasu i użytkowania. Producent określa maksymalny czas pracy urządzenia w warunkach laboratoryjnych, gdzie występują optymalne warunki pracy dla urządzenia, a sam akumulator jest nowy i w pełni naładowany. Czas pracy w rzeczywistości może się różnić o deklarowanego w ofercie i nie jest to wada urządzenia a cecha produktu. Aby zachować maksymalną żywotność akumulatora, nie zaleca się go rozładowywać do poziomu poniżej 3,18V lub 15% ogólnej pojemności. Niższe wartości, jak np. 2,5V dla ogniwa uszkadzają je trwale i nie jest to objęte gwarancją. W przypadku zaniechania używania akumulatora lub całego urządzenia przez czas dłuższy niż jeden miesiąc należy akumulator naładować do 50% i sprawdzać cyklicznie co dwa miesiące poziom jego naładowania. Przechowuj akumulator i urządzenie w miejscu suchym, z dala od słońca i ujemnych temperatur.

Akumulator LI-PO

Urządzenie wyposażone jest w akumulator LI PO (litowo-polimerowy), który z uwagi na swoją fizyczną i chemiczną budowę starzeje się z biegiem czasu i użytkowania. Producent określa maksymalny czas pracy urządzenia w warunkach laboratoryjnych, gdzie występują optymalne warunki pracy dla urządzenia, a sam akumulator jest nowy i w pełni naładowany. Czas pracy w rzeczywistości może się różnić od deklarowanego w ofercie i nie jest to wada urządzenia a cecha produktu. Aby zachować maksymalną żywotność akumulatora, nie zaleca się go rozładowywać

do poziomu poniżej 3,5V lub 5% ogólnej pojemności. Niższe wartości, jak np 3,2V dla ogniwa uszkadzają je trwale i nie jest to objęte gwarancją. W przypadku zaniechania używania akumulatora lub całego urządzenia przez czas dłuższy niż jeden miesiąc należy akumulator naładować do 50% i sprawdzać cyklicznie co dwa miesiące poziom jego naładowania. Przechowuj akumulator i urządzenie w miejscu suchym, z dala od słońca i ujemnych temperatur.

UPROSZCZONA DEKLARACJA ZGODNOŚCI UE

Bublu Technology INC niniejszym oświadcza, że typ urządzenia radiowego Robot czyszczący do basenu Bublue C20H jest zgodny z dyrektywą 2014/53/UE. Pełny tekst deklaracji zgodności UE jest dostępny pod następującym adresem internetowym: <https://files.innpro.pl/bublue>

Adres producenta: 30N Gould St, Ste R, Sheridan, WY 82801

Częstotliwość radiowa: 2.4Ghz (2480Mhz - 2483.5Mhz)

Maksymalna moc częstotliwości radiowej: <20dBm

Ochrona Środowiska



Zużyty sprzęt elektroniczny oznakowany zgodnie z dyrektywą Unii Europejskiej, nie może być umieszczany łącznie z innymi odpadami komunalnymi. Podlega on selektywnej zbiórce i recyklingowi w wyznaczonych punktach. Zapewniając jego prawidłowe usuwanie, zapobiegasz potencjalnym, negatywnym konsekwencjom dla środowiska naturalnego i zdrowia ludzkiego. System zbierania zużytego sprzętu zgodny jest z lokalnie obowiązującymi przepisami ochrony środowiska dotyczącymi usuwania odpadów. Szczegółowe informacje na ten temat można uzyskać w urzędzie miejskim, zakładzie oczyszczania lub sklepie, w którym produkt został zakupiony.



Produkt spełnia wymagania dyrektyw tzw. Nowego Podejścia Unii Europejskiej (UE), dotyczących zagadnień związanych z bezpieczeństwem użytkowania, ochroną zdrowia i ochroną środowiska, określających zagrożenia, które powinny zostać wykryte i wyeliminowane.

Importer: **INNPRO**

INNPRO Robert Błędowski sp. z o.o.

Rudzka 65c

44-200 Rybnik, Polska

tel. +48 533 234 303

hurt@innpro.pl

www.innpro.pl

Przedstawiciel w UE:

INNPRO Robert Błędowski sp z o.o

Rudzka 65c

44-200 Rybnik, Polska

safety@innpro.eu

Specyfikacje baterii produktu

Cecha	Wartość
Kategoria baterii	Bateria przenośna
Typ baterii	Przenośne baterie litowo-polimerowe (Li-Po)
Zawiera Kadm/Ołów (>0.002% Cd, >0.004% Pb)	Nie
Waga netto (kg)	0.51
Pojemność (mAh)	5200